

NO/DK	- Monterings- og bruksanvisning	2
SE	- Monterings- och bruksanvisning	10
FI	- Asennus- ja käyttöohje	18
GB	- Installation and Operating Instructions	25
FR	- Manuel d'installation et d'utilisation	33
ES	- Instrucciones para instalación	41
IT	- Manuale di installazione ed uso	49
DE	- Montage- und Bedienungsanleitung	57
PL	- Instrukcje montażu i użytkowania	66
	Figures/Pictures	74



NORGE/DANMARK

Innhold

1.0 Forhold til myndighetene	2
2.0 Tekniske data	2
3.0 Sikkerhetsregler	3
4.0 Installasjon	4
5.0 Bruk	6
6.0 Vedlikehold	8
7.0 Servicearbeider	8
8.0 Tilleggsutstyr	9
9.0 Årsaker til driftsforstyrrelser - feilsøking.....	9
Figurer.....	74

1.0 Forhold til myndighetene

Installasjon av et ildsted må være i henhold til det enkelte lands lover og regler og din forhandler kan tilby deg hjelp for å sørge for at installasjonen er sikker og lovlig.

Før ildstedet tas i bruk, må installasjonen kontrolleres av kvalifisert kontrollør.

Monterings-, installasjons- og bruksanvisninger skal være vedlagt produktet. Installasjonen kan først tas i bruk når den er inspisert og godkjent.

Et typeskilt av varmebestandig materiale er plassert på skjermplaten. Det inneholder informasjon om identifikasjon og dokumentasjon av produktet.

2.0 Tekniske data

Materiale:	Støpejern og stål
Overflatebehandling:	Sort lakk
Type brensel:	Ved
Maks. vedlengde:	60 cm
Effektområde:	Max 20,0 kW
Røykuttak:	Topp
Røykrør dim. (for produkt med sidehengslet dør):	Min. Ø200mm/314 cm ²
Røykrør dim. min. (for produkt med giljotin dør):	Ø250 mm/ 491 cm ²
Vekt (produkt med sidehengslet dør):	ca 230 kg
Vekt (for produkt med giljotin dør):	ca 272 kg
Produktmål, avstander, etc.:	Se fig. 1 og 2

Tekniske data i h.h.t. EN 13229

Nominell varmeavgivelse:	14 kW
Røykgass massestrøm:	16,6 g/s
Anbefalt skorsteinstrek:	10 Pa
Virkningsgrad:	73% @ 13,9 kW
CO emisjon (13% O ₂):	0,12%
Røykgasstemperatur:	281 °C
Driftsform:	Kontinuerlig

 **SINTEF**

PRODUKTDOKUMENTASJON

SINTEF 110-0215

Med henvisning til Plan- og bygningsloven revidert 1997-06-13 med Teknisk forskrift og tilhørende Veiledning av 1997-01-22 bekrefter SINTEF NBL as, med grunnlag i prøvingsrapporter og vurderinger, at angitt produkt inneholder nødvendige sikkerhetskrav til brannteknisk sikkerhet og begrenset luftforurensning.

Ildsteder: Jøtul 1 600

Produktansvarlig: Jøtul AS
Postboks 1411, 1602 Fredrikstad, Norge

Produkt dokumentasjonens gyldighet er betinget av at produktet er i overensstemmelse med spesifikasjonene i vedlegg, at de blir montert og behandlet på en forskriftsmessig måte og at alle viktige detaljer i denne prosessen nøyaktig følger det som er beskrevet i tilhørende monterings- og bruksanvisning som er kontrollert, akseptert, stemplet og signert av SINTEF NBL. Både anvisning og produkt dokumentasjon skal følge produkt eller være lett tilgjengelig for kjøper, bruker, kontrollør og lokal saksbehandler/myndighet.

Produktet skal merkes med SINTEF 110-0215, i tillegg til produkt navn og modellbetegnelse, produktansvarlig og/eller produsent og produksjonsinformasjon for sporbarhet. Merkingen skal være lett synlig.

Produktet skal ha en årlig, ekstern oppfølging av kvaliteten gjennom en tilvirkningskontroll, som er tilpasset produktet. Kontrollen skal overvåke produktens samsvar med dokumentunderlaget og være spesifisert i skriftlig avtale med SINTEF NBL.

Førstegangs utstedelse 2006-02-08. Fornyelse utstedes på grunnlag av skriftlig søknad. Oppsigelse ved innehaver skal være skriftlig med 6 mnd. varseling. SINTEF NBL kan tilbakekalle en produkt dokumentasjon ved misligheter eller misbruk, når skriftlig pålegg om endring ikke blir tatt til følge.

Utstedt: 2006-02-08
Gyldig til: 2011-02-08

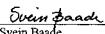
Svein Baade
Avd. leder dokumentasjon

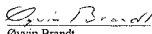
Øyvind Brandt
Forsker

3.0 Sikkerhetsregler

3.1 Brannforebyggende tiltak

- Pass på at møbler og annet brennbart materiale ikke kommer for nær peisen. Se pkt. 3.3- møbleringsavstand.
- Slukk aldri peisbålet med vann.
- Aske plasseres utendørs eller tømmes på sted hvor den ikke kan medføre brannfare. Til ethvert ildsted bør det være en oppbevaringsbeholder av ubrennbart materiale med lokk for sot og aske.
Sot og aske må oppbevares i slike beholdere minst en uke for å være sikker på at siste gnist er slukket. Da først kan beholderen tømmes, eventuelt i søppelbeholderen.
Må beholderen tømmes før denne tid, må rikelig med vann slås i beholderen og røres om.
- Ta gjerne vare på asken. Det er et utmerket gjødsel, bl.a. til roser.

3.2 Tilførsel av luft

Advarsel! Man må forsikre seg om at det er nok tilførsel av uteluft til det rommet hvor ildstedet blir installert.

Pass på at luftventiler i rommet hvor ildstedet er plassert, ikke er blokkerte!

Utilstrekkelig luft-tilførsel kan forårsake at røygasser kommer ut i rommet. Dette er meget farlig! Symptomer på dette kan være røyklukt, tretthet, kvalme og uvelhet.

Mekanisk avtrekk bør ikke brukes i et rom med ildsted. Dette kan skape undertrykk og kan trekke giftige gasser inn i rommet.

3.3 Nødvendige mål og avstander

Nødvendige luftåpninger i omrammingen: (Sirkulasjonsluft)

Sokkel: Minimum 750 cm² fri åpning.

Hette: Minimum 1000 cm² fri åpning i hettens sider/front/topp.

Avstand fra ildstedet til isolasjon på bak-/sidevegg. Se fig. 1:
Minimum 50 mm.

Krav til isolasjon

80 mm steinull 120 kg/m³ foliert på en side med aluminium.

Avstand fra ildstedet til brannmur dekket av min. 50 mm steinull
120 kg/m³ foliert på en side med aluminium:

Min. 50 mm

Avstand fra varmluftsåpning i hettens sider til brennbart materiale:

Min. 500 mm til tak av brennbart materiale.

Min. 750 mm til vegg av brennbart materiale.

Avstand fra varmluftsåpning i hettens topp til brennbart materiale:

Min. 600mm til tak av brennbart materiale.

Min. 750 mm til vegg av brennbart materiale.

Krav til beskyttelse av brennbart gulv foran ildstedet. Se fig. 1:

Forplaten må være i henhold til nasjonale lover og regler.

For Norge:

A: Front: Minimum 300 mm

B: Bredde: Minimum lik ileggsåpningen

For Danmark:

A: Front: Minimum 300 mm

B: Bredde: Minimum 150 mm til sidene

Krav til avstand fra innsatsens bunn til gulv av brennbart materiale (se fig. 1):

Min. 368 mm

Møbleringsavstand:

Min. 1300 mm

Krav til skorstein:

Minimum tverrsnitt:

314 cm² for røykrør Ø200 mm

491 cm² for røykrør Ø250 mm

4.0 Installasjon

Kontroller at peisinnsatsen er fri for skader før installasjonen begynner.

4.1 Gulv

Fundamentering

Monteres peisen på et tregulv, vil det som oftest være behov for ekstra understøtte slik at gulvkonstruksjonen ikke blir overbelastet. Gulvbelastningen varierer med den type materialer som benyttes i omrammingen. Se «**2.0 Tekniske data**» for vekt.

Krav til gulvplate

Skal ildstedet anbringes på gulv av brennbart materiale, må hele gulvet under innsatsen og helt inntil bakvegg/murverk dekkes av en stålplate. Anbefalt tykkelse min. 0,9 mm.

Eventuelt gulvbelegg av brennbart materiale - slik som linoleum, vegg til vegg tepper, etc., bør fjernes under gulvplaten.

Krav til beskyttelse av brennbart gulv foran ildstedet

Forplaten må være i henhold til nasjonale lover og regler. Kontakt dine lokale bygningsmyndigheter angående restriksjoner og installasjonskrav.

Består gulvet under gulvplaten av brennbare materialer må avstanden opp til ildstedets bunn være min. 368 mm

4.2 Vegg

Isolering av brennbar vegg/brannmur

Isolering av brennbar vegg/brannmur, må utføres i henhold til krav gitt under avsnitt: «**3.3 Nødvendige mål og avstander**».

Krav til peisomramming

Peisomramming må lages i et ikke brennbart materiale.

Merk at hele bakveggen og eventuell sidevegg innenfor omrammingen må være dekket av isolasjon.

Mures peiskappe til taket og taket er av brennbart materiale, må det over toppen av varmekammeret og over kappens ventiler, lages en ekstra himling for å hindre oppvarming av taket.

Bruk for eksempel:

Steinull 100 mm tykk oppe på en stålplate min. 0,9 mm.

Sørg for utlufting i toppen av peiskappen - f.eks. spalte mot tak, eller ca. 5 cm² åpning (**fig. 2A+B**).

NB! Husk at installasjonen skal kunne feies og inspiseres.

Obs. *Det må ikke overføres vekt fra peiskonstruksjon til skorstein. Peiskonstruksjonen må ikke hindre skorsteinens mulighet for å kunne bevege seg og den må ikke forankres til skorsteinen.*

4.3 Luftsirkulasjon (fig. 2)

Mellom innsatsen og murverket skal det strøomme luft, og det er svært viktig at det er fri lufttilførsel til luftinntakene både på topp og i bunn av innsatsen.

De angitte luftareal angitt i tekst: «3.3 Nødvendige mål og avstander» og på fig. 2 er minimumskrav.

Dette som sikkerhet for at varmeoppbygging inne i omrammingen ikke skal bli for stor og at varmeavgivelse til rommet blir tilstrekkelig.

Produktet er utstyrt med 4 stusser (**Ø80 mm**) for mulig tilførsel av friskluft utenfra. To under, og to over produktet.

Hvis det ikke blir tilført friskluft utenfra, må rommet utstyres med ekstra frisklufttilførsel gjennom ventiler i veggen.

Kanaler i peisrommet må være utført i ikke brennbart materiale, og være så rette som mulig.

Bruk av mekanisk avtrekk i et rom med ildsted bør unngås.

Konveksjonskammer

Hvis et konveksjonskammer benyttes, må det ikke installeres en vifte som trekker luft ut av konveksjonskammeret. Derimot kan en vifte som gir trykk inne i konveksjonskammeret installeres.

4.4 Tak

Avstand fra varmluftsåpning i hettens sider til tak/sider:

Min. 500 mm til tak av brennbart materiale.

Min. 750 mm til vegg av brennbart materiale.

Avstand fra varmluftsåpning i hettens topp til tak/sider:

Min. 600mm til tak av brennbart materiale.

Min. 750 mm til vegg av brennbart materiale.

4.5 Skorstein og røykrør

- Ildstedet kan tilknyttes skorstein og røykrør godkjent for fastbrensel fyrte ildsted med røykgasstemperatur som angitt i «**2.0 Tekniske data**».
- Skorsteinstverrsnittet må minimum være lik røykrørstverrsnitt. Bruk gjerne «**2.0 Tekniske data**» ved beregning av riktig skorsteinstverrsnitt.
- Ildstedet bør være tilknyttet egen skorstein. Kontakt dine lokale bygningsmyndigheter angående restriksjoner og installasjonskrav.
- Tilslutning til skorstein må utføres i henhold til skorsteinsleverandørens monteringsanvisninger.
- Før det tas hull i skorsteinen, bør ildstedet prøveoppstilles for riktig avmerking for plassering av ildsted og hull i skorsteinen. Se **fig. 1** for minimumsmål.
- Se til at røykrøret får stigning hele veien frem til skorsteinen.
- Bruk røykrørsbend med feieluke for å sikre feiemulighet.

Vær obs på at det er særdeles viktig at tilslutninger har en viss fleksibilitet. Dette for å forhindre at bevegelser i installasjonen fører til sprekke-dannelser.

NB! **En korrekt og tett tilslutning er meget viktig for produktets funksjon.**

Det må ikke overføres vekt fra peiskonstruksjonen til skorstein. Peiskonstruksjonen må ikke hindre skorsteinens mulighet for å kunne bevege seg, og må ikke forankres til skorsteinen.

Anbefalt skorsteinstrekk, se «2.0 Tekniske data». Ved for høy trekk kan man installere og betjene et røykrørsspjeld for å regulere ned trekken.

Ved brann i skorsteinen:

- Steng alle luker og ventiler.
- Hold ileggsdøren lukket.
- Kontroller loft og kjeller for røykutvikling.
- Ring brannvesenet.
- Før ildstedet kan taes i bruk etter en brann eller et branntilløp, må det være kontrollert og funnet i orden av fagkyndig personell.

4.6 Klargjøring/montering

Utpakking (fig. 3)

1. Pakk ut innsatsen
2. Fjern: Skjermplate, kubbstopper/askelist, eske med innhold, hvelv, sidebrennplater (skruen i overkant må fjernes først), fyrrist, fyrbunn.
For montering i Norge - se fig. 4:
Fjern de to skruene som holder stuss for uteluft (på toppen av brennkammeret-se fig.4A). Fjern ventilsløyden (4B), og fest stuss for uteluft igjen.
3. Lukk døren.
4. Legg innsatsen forsiktig ned på ryggen (bruk pappemballasje på gulvet).

Feste av bein (fig. 5-7)

5. Monter beina (fig. 5) på skruene med muttere M8. (*ligger i skruerposen.*)
6. Skru de regulerbare skjøtestykkene (fig. 6) til beina (skruer M6 x 25 mm og muttere). *Avstand til gulv av brennbart materiale, må være min. 368 mm.*
7. Mål omrammingens sokkel og juster beina til ønsket høyde.
Reis opp produktet.
NB! Produktet er tungt. Sørg for hjelp når det skal settes opp, og plasseres.
8. Brikken (fig. 7B) plasseres under skruhodene (for beskyttelse, og for å hindre forskyvning.)
9. Plasser skjermplaten på gulvet - mellom beina på innsatsen. Se fig. 7A.

Installasjon av askeløsning (fig. 19-20)

Se under: «8.0 Ekstraustyr»

Installasjon av giljotin løsning

Hvis en giljotinløsning skal benyttes, bør denne monteres nå. Se egen monteringsanvisning.

Finjustering av innsatsen

Finjustering gjøres når innsatsen er prøveoppstilt. Benytt vater og juster med M10 x 35 mm skruene på skjøtestykkene (fig. 6).

4.7 Oppstilling/installasjon

1. Prøve monter Innsatsen før det tas hull i skorstein. Se fig. 1 for oppstillingsmål.
2. Innsatsen kan monteres med Ø250 mm/Ø200 mm røykrør. For et produkt med giljotinløsning, anbefales at røykrøret har en dimensjon på Ø250.
Rør Ø250 mm monteres innvendig i røykuttaket. *Hvis Ø 200 mm skal brukes, må et adapter benyttes.*
Røykrøret skal ha feieluke ved retningsendring for å sikre feiemulighet.
3. Evt. røykrørsbend monteres direkte på røykklokken, og kan dreies 360°.
4. Tilpass lengden på røykrøret mellom bendet og røykinnføringen. Dette må ha en lengde som overlapper 40 mm både i røykrørsbendet og i røykinnføringen.
5. Før det tilpassede røykrøret inn i røykinnføringen. Fest det med medfølgende pakningssnor.
6. Plasser innsatsen i sin endelige posisjon. Bruk pakningssnor, og monter røykrørsbendet på innsatsens røykklokke og i det tilpassede røret.

NB! Det er viktig at sammenføyningene/røykrørene er helt tette. Falsk luft e.l. kan ødelegge funksjonen.

Installasjon av bakre brennplater-Ornament (fig. 8-10)

Brennplatene består av 3 deler, og blir levert som eget kolli.

1. Legg på plass fyrbunn og fyrrist (se fig 3).
2. Begynn med bakre, venstre brennplate. Tre den bak vinkelen i overkant (fig.8) og ned bak fyrbunnen. Skyv platen godt til venstre.
3. Midtre brennplate skyves bak flensen på venstre brennplate (se fig. 9)
4. Skyv høyre brennplate opp og bak vinkel i høyre hjørne, og ned bak bunnplaten (fig. 10).
5. Etter at brennplatene er på plass presses de sammen mot midten for en tett tilslutning.

Installasjon av bakre brennplater - 1853 (fig. 11)

Brennplatene består av 2 deler, og blir levert som eget kolli.

1. Legg på plass fyrbunn og fyrrist (se fig 3).
2. Begynn med bakre, venstre brennplate. Tre den bak vinkelen i overkant (A) og ned bak fyrbunnen (B). Skyv platen godt til venstre.
4. Skyv høyre brennplate opp og bak vinkel i høyre hjørne (C), og ned bak bunnplaten (D).
5. Press brennplatene sammen mot midten for en tett tilslutning

Installasjon av bakre brennplater-Wave (fig.12)

Brennplatene består av 2 deler, og blir levert som eget kolli.

1. Legg på plass fyrbunn og fyrrist (se fig 3).
2. Begynn med bakre, venstre brennplate. Tre den bak vinkelen i overkant (A) og ned bak fyrbunnen (B). Skyv platen godt til venstre.
4. Skyv høyre brennplate opp og bak vinkel i høyre hjørne (C), og ned bak bunnplaten (D).
5. Etter at brennplatene er på plass presses de sammen mot midten for en tett tilslutning.

NORGE/DANMARK

Installasjon av sidebrennplater (fig. 13 - 14)

- Begynn med innerste plate. Løft den opp bak vinkelen (A) og ned bak fyrbunnen. Skyv den inn i hjørnet forbi bakre brennplate (B).
- Forreste brennplate føres litt skrått mot ytre hjørne (fig. 14), og så ned mot fyrbunnen. Gjør det samme på den andre siden.
- Fest skruen igjen (13C).

Plassering av hvelv (fig. 15)

- Legg på plass hvelvet (Vermeculite). Dette skal hvile i sporene oppe på sidebrennplatene (A).

4.8 Kontroll av funksjoner (fig. 16 - 18)

Når innsatsen er oppstilt, kontrollerer alltid betjeningsorganene. Disse skal bevege seg lett, og virke tilfredsstillende.

Primærluft ventil (16A)

Venstre posisjon = lukket. Høyre posisjon = fullt åpnet.

Luftspydings ventil (17B) (Ikke for Norge)

Venstre posisjon = lukket. Høyre posisjon = fullt åpnet.

Spjeld (18)

Hendel trukket ut - spjeldet er åpent

Hendel innskjøvet - spjeldet er stengt

Hver gang døren åpnes, åpnes spjeldet. Husk alltid å lukke spjeldet (**feste hendelen på pinnen -18C**) etter hvert ilegg.

5.0 Bruk

5.1 Valg av brensel

Bruk alltid kvalitetsved. Det gir det beste resultatet, og vil ikke påføre produktet skader.

5.2 Jøtuls definisjon av kvalitetsved

Med kvalitetsved menes det meste av kjent norsk trevirke, som bjørk, gran og furu.

God kvalitetsved bør være tørket slik at vanninnholdet er på ca 20%.

For å oppnå dette, bør veden hugges senest på ettervinteren. Den kløyves og stables på en slik måte at den blir luftet. Stablene må overdekkes for ikke å trekke for store mengder regnvann.

Veden bør tas inn tidlig høst, og stables/lagres for bruk kommende vinter.

Energimengde i 1 kg ved varierer lite. På den annen side varierer egenvekten hos de ulike typene ved relativt mye. Dette innebærer at energimengden (kWh) i en bestemt volummengde, f.eks. gran, er mindre enn for den samme volummengde av eik som har høyere egenvekt.

Energimengden til 1 kg kvalitetsved er ca. 3,8 kWh. 1 kg helt tørr ved (0 % fuktighet) inneholder ca. 5 kWh, mens ved med en fuktighetsgrad på 60%, bare inneholder ca 1,5 kWh/kg.

Konsekvens av å bruke fuktig ved kan bli:

- Dannelse av sot/tjære på glass, i ildstedet og i skorsteinen.
- Ildstedet vil gi lite varme
- Det kan gi risiko for skorsteinsbrann som følge av oppbygging av sot i ildsted, røykrør, og skorstein
- Bålet kan slukne

Vær spesielt nøye med å aldri fyre med følgende materialer:

- Husholdningsavfall, plastposer o.l.
- Malt eller impregnert trevirke (som er meget giftig)
- Spon- og laminerte plater
- Rekved (drivved)

Dette kan skade produktet, og er forurensende.

NB! Bruk aldri væsker som bensin, parafin, rødsprit e.l. til opptenning. Du kan skade både deg selv og produktet.

5.3 Vedlengde og mengde

Maks. vedlengde er **60 cm**. Veden legges parallelt med brennkammerets bakvegg. Jøtul I 600 har med sin virkningsgrad en varmeavgivelse på nominell **14,0 kW** som tilsvarer et forbruk av ca. **4,2 kg kvalitetsved pr. time**.

En viktig faktor for god forbrenning er at veden er passe stor.

Størrelsen på veden bør være:

Opptenningsved (finkløvd ved):

Lengde: 30-60 cm

Diameter: 2-5 cm

Mengde pr opptenning: 8-10 stk

Ved (kløvd ved):

Lengde: 60 cm

Diameter: Ca 15 cm

Normal mengde (nominell fyring): 4,2 kg/time

Mengde pr ilegg: 2-3 stk

5.4 Første gangs opptenning

La alltid murverk få tørke godt før peisen tas i bruk. Gjerne i 14 dager for å unngå sprekkdannelser i murverk.

- Se til at både luftventilen og primærluftventilen er åpne.
- Legg to halvstore trestykker ut/inn på hver sin side i peisbunnen.
- Krøll litt avispapir (evt. never fra bjørkeved) mellom disse, legg litt finkløvd ved på kryss og tvers, og tenn opp. Øk vedstørrelsen etterhvert og fyr friskt et par timers tid. La så blået slukke ut.

Dette gjentas et par ganger.

NB! Lukt under innfyring:

Lakkerte produkter: Under første gangs oppfyring kan ildstedet gi fra seg en irriterende gass som kan lukte noe. Gassen er ikke giftig, men det bør foretas en skikkelig utlufting av rommet. Fyr med god trekk til samtlige gasser har brent ut - til verken røyk eller lukt merkes mer.

5.5 Daglig bruk (fig. 16 og 18) (For Norge)

- Åpne ventilen helt ved å skyve den mot høyre (fig. 16A). (Bruk en hanske e.l., da betjeningshåndtaket blir varmt.)
- Legg to halvstore trestykker ut/inn på hver sin side i peisbunnen.
- Krøll litt avispapir (evt. never fra bjørkeved) mellom disse, legg litt finkløvd ved på kryss og tvers, og tenn opp. **Øk størrelsen på ilegget etterhvert, men veden skal aldri stables høyere enn til angitt merke på bakre brennplate. (Se fig. 12E)**
- La døren stå på gløtt helt til veden tar fyr. Døren og primærluftventilen stenges når veden har antent skikkelig og brenner godt.
- Hver gang døren åpnes, åpnes spjeldet. Husk alltid å lukke spjeldet (**feste hendelen på pinnen -18C**) etter hvert ilegg.

Er giljotinløsning montert, må de nødvendige hensyn tas for å unngå at gnister faller ut og antenner brennbare materialer. F.eks. bruk av gnistfanger.

5.6 Påfylling av ved (For Norge)

- **Obs!** Hvert ilegg bør brenne ned til glør før det legges på ny ved. Åpne håndtaket litt og la undertrykket i ildstedet utjevne seg, før døren åpnes helt.
- Legg i veden og sett primærluftventilen (16A) i helt åpen stilling i noen minutter til veden har tatt godt fyr.
- Døren og primærluftventilen stenges når veden har antent skikkelig og brenner godt.

NB. Husk å lukke spjeldet igjen.

5.5 Daglig bruk (fig. 16-18) (Gjelder ikke Norge)

- Se till at luftventilen (fig. 17B) står helt til høyre.
- Åpne primærluftventilen ved å skyve den mot høyre (16A).
- Legg to halvstore trestykker ut/inn på hver sin side i peisbunnen.
- Krøll litt avispapir (evt. never fra bjørkeved) mellom disse, legg litt finkløvd ved på kryss og tvers, og tenn opp. Øk vedstørrelsen etterhvert.

- Deretter regulerer du forbrenningen til ønsket varmeavgivelse ved hjelp av primærluftventilen (16A)
 - Hver gang døren åpnes, åpnes spjeldet. Husk alltid å lukke spjeldet (**feste hendelen på pinnen -18C**) etter hvert ilegg.
- Nominell varmeavgivelse oppnås ved ca 50% åpning.**

Er giljotinløsning montert, må de nødvendige hensyn tas for å unngå at gnister faller ut og antenner brennbare materialer. F.eks. bruk av gnistfanger.

Luftventilen (17B) bør stå kontinuerlig i åpen stilling for å unngå nedsooting av glasset. Hvis man ønsker å beholde glør i ildstedet over natten, kan luftventilen stenges, men da må man være oppmerksom på at nedsooting av glasset kan skje.

5.6 Påfylling av ved (Gjelder ikke Norge)

- **Obs!** Hvert ilegg bør brenne ned til glør før det legges på ny ved. Åpne håndtaket litt og la undertrykket i ildstedet utjevne seg, før døren åpnes helt.
 - Legg i veden og sett primærluftventilen (16A) i helt åpen stilling i noen minutter til veden har tatt godt fyr.
 - Reguler så ned igjen til ønsket varmeavgivelse.
- NB. Husk å lukke spjeldet igjen.**

NB! Advarsel mot overfyring: Ildstedet må aldri overfyres.

Med overfyring forstås et for stort ilegg av ved, og/eller for mye lufttilførsel, slik at varmeutviklingen blir for kraftig. Et sikkert tegn på overfyring er at produktet får glødende punkter. Reduser da ventilinnstillingene øyeblikkelig.

Ved mistanke om for høyt/dårlig trekk i skorsteinen, må det søkes fagkyndig hjelp for utbedring. Se også «2.0 Tekniske data» og «4.5 Skorstein og røykrør» for informasjon.

5.7 Bruk av ildstedet ved overgang vinter-vår

I en overgangstid med plutselige temperaturstigninger, negativ røyktrekk eller ved vanskelige vindforhold, kan det forekomme forstyrrelser i skorsteinstrekken slik at røykgassene ikke blir trukket ut.

Det bør da fyres med mindre ved og med større åpning på luftventilene, slik at veden brenner friskere og raskere. På den måten vil trekken i skorsteinen bli opprettholdt.

For å unngå opphoping av aske bør den fjernes oftere enn vanlig. Se avsnitt «6.2 Fjerning av aske».

6.0 Vedlikehold

6.1 Rengjøring av glass

Jøtul I 600 er utstyrt med et «air wash system». Ved hjelp av luftventilen suges luft inn i overkant av ildstedet og spyles nedover langs innsiden av glasset. Dette systemet har den fordel at det gir bedre forbrenning og reduserer sotbelegget på glasset.

Det vil allikevel alltid dannes noe sot på glasset, men mengden vil være avhengig av fuktigheten i brenselet, de stedlige trekkforhold og regulering av luftventilen. Mesteparten av sotbelegget vil normalt bli brent av når luftventilen blir regulert opp til maksimum, og det fyres friskt i ildstedet.

Et godt råd! Ved vanlig rengjøring; fukt et kjøkkenpapir med varmt vann og ta på litt aske fra brennkammeret. Gni over glasset og tørk deretter av glasset med rent vann. Dersom det er behov for å rengjøre glasset grundigere, er en glassrens å anbefale (følg bruksanvisningen på flasken).

6.2 Fjerning av aske

- Fjern asken kun når ildstedet er kaldt.
- Bruk en skuffe e.l. og skrap asken ut, men La alltid noe aske bli liggende igjen som et beskyttende lag mot ildstedbunnen.
- Se for øvrig beskrivelse av hvordan håndtere aske under: «3.1 Brannforebyggende tiltak».

6.3 Rensing og sotfjerning i produktet

Under fyring vil det kunne danne seg et sotbelegg på innsiden av ildstedets varmeflater. Sot har en god isolerende effekt, og vil derfor redusere ildstedets varmeavgivelse.

En årlig rengjøring i ildstedet med skrape og børste, vil være nødvendig for å få maksimalt varmeutbytte av produktet. Foreta dette gjerne i forbindelse med feiing av skorstein og røykrør.

6.4 Feiing av røykrør til skorstein

Feiing av røykrør må utføres gjennom røykrørets feiluke eller gjennom produktets døråpning. Da må hvelvet fjernes. Se hvordan dette gjøres under avsnitt: «7.0 Servicearbeider».

6.5 Kontroll av ildstedet

Jøtul anbefaler at du selv kontrollerer ildstedet nøye etter at feiing/rengjøring er gjennomført. Kontroller alle synlige overflater for sprekker.

Se også til at alle pakninger ligger riktig. Pakninger som er slitte eller deformerte, bør byttes ut.

Rens pakningssporet godt, påfør keramisk lim (fås kjøpt hos din lokale Jøtul forhandler), og press pakningen godt på plass. Etter kort tid er sammenføyningen tørr.

6.6 Utvendig vedlikehold

Lakkerte produkter vil etter noen års bruk kunne endre farge. Overflaten bør pusses og børstes fri for løse partikler før ny **ovnslakk** påføres.

7.0 Servicearbeider

Advarsel! Enhver ikke autorisert endring av produktet er ulovlig!

Det må kun brukes originale reservedeler!

7.1 Utskifting av fyrrest og fyrbunn - brennplater og hvelv

- Hvelvet (**fig. 15**), som hviler på brennplatene, løftes fram og kantes ned og ut av døren.
- Fjern brennplatene som forklart under montering av ildstedet (**fig. 8-14**)
- Løft fyrrest og fyrbunn (**fig. 3**) opp og kant de ut.

Ved tilbakemontering følges samme prosedyre i omvendt rekkefølge.

8.0 Tilleggsutstyr

Giljotinløsning

Giljotinløsningen leveres ferdig montert i en kollo. Monteringsanvisning følger settet.

Installasjon av askeløsning (fig. 19-20)

- 1 Kleb medfølgende pakning under kanten av ytterbeholderen (19A).
2. Senk ytterbeholderen ned gjennom bunnen av brennkammeret, og lås med 4 plateskruer fra innsiden. (20B).
3. Plasser askebøtten i ytterbeholderen.

9.0 Årsaker til driftsforstyrrelser - feilsøking

Dårlig trekk

- Sjekk skorsteinens lengde slik at den dekker kravene i nasjonale lover og regler. *Se også «2.0 Tekniske data» og «4.5 Skorstein og røykrør» for informasjon.*
- Kontroller at min. tverrsnitt på skorsteinen er i henhold til «2.0 Tekniske data».
- Se til at det ikke er noe som hindrer røykgassene å slippe ut: Grener, trær etc.

Ilden dør ut etter en tid

- Kontroller at veden er tørr nok
- Sjekk om det er undertrykk i huset; steng mekaniske vifter og åpne et vindu i nærheten av peisen.
- Sjekk at luftventilen er åpen.
- Se til at røykuttaket ikke er tett av sot

Hvis det dannes unormalt mye sot på glasset

Det vil alltid dannes noe sot på glasset, men mengden vil være avhengig av:

- Fuktigheten i brenselet
- De stedlige trekkforhold
- Regulering av luftventilen.

Mesteparten av sotbelegget vil normalt bli brent av når luftventilen blir regulert opp til maksimum, og det fyres friskt i ildstedet. *Se også «6.1 Rengjøring av glass - et godt råd».*

SVENSKA

Innehåll

1.0 Kontroll och lagstiftning	10
2.0 Tekniska data.....	10
3.0 Säkerhetsregler	11
4.0 Installation.....	12
5.0 Bruk.....	14
6.0 Underhåll	16
7.0 Service.....	16
8.0 Extrautrustning.....	17
9.0 Driftsstörningar - felsökning	17
Figurer	74

1.0 Kontroll och lagstiftning

Vid installation av eldstad måste det enskilda landets regler och lagstiftning följas. Din återförsäljare kan hjälpa dig se till att installationen är säker och lagenlig.

Innan eldstaden tas i bruk måste installationen inspekteras av en fackman.

Anvisningar för montering, installation och användning medföljer produkten. Installationen får inte tas i bruk förrän den har inspekterats och godkänts.

En skylt av värmebeständigt material finns på skärmplattan. På skylten finns information om tillverkare, adress, produktnamn, katalognummer, produktionsnummer och effekt.

2.0 Tekniska data

Material:	Gjutjärn och stål
Ytbehandling:	Svart lack
Bränsletyp:	Ved
Maxlängd på ved:	60 cm
Effektområde:	Max 20,0 kW
Rökutgång:	Topp
Rökrör (för produkt med sidohängd lucka):	Min. \varnothing 200 mm/ 314 cm ²
Rökrör (för produkt med skjutdörr):	\varnothing 250 mm/ 491 cm ²
Vikt (produkt med sidohängd lucka):	ca 230 kg
Vikt (produkt med skjutdörr):	ca 272 kg
Produktmått, brandmursmått osv.:	Se fig. 1 och 2

Tekniska data enligt EN 13229

Nominell värmeeffekt:	14 kW
Rökgas masström:	16,6 g/s
Rekommenderad skorstensdrag:	10 Pa
Verkningsgrad:	73% @ 13,9 kW
CO emission (13% O ₂):	0,12%
OGC emission (13% O ₂):	85 mg/m ³
Rökgastemperatur:	281 °C
Driftsform:	Kontinuerlig

3.0 Säkerhetsregler

3.1 Brandförebyggande åtgärder

- Se till att möbler och annat brännbart material inte står för nära spisen. Se krav på möbleringsavstånd i ”pkt. 3.3”.
- Släck aldrig brasan med vatten.
- Askkan placeras utomhus eller töms på en plats där den inte orsakar brandfara. Till varje eldstad bör det finnas ett förvaringskärl av icke brännbart material med lock, för förvaring av sot och aska. Sot och aska bör förvaras i sådant kärl i minst en vecka för att ingen glöd ska finnas kvar. Först då kan behållaren tömmas, eventuellt i soptunnan. Om förvaringskärlet måste tömmas inom en vecka måste du slå rikligt med vatten i kärlet och röra om.
- Ta gärna vara på askan! Den är ett utmärkt gödselmedel till t ex rosor.

3.2 Ventilering

Varning! Man måste se till att tillräcklig ventilation finns i det utrymme där produkten installeras.

Kontrollera att alla luftkanaler i det rum där eldstaden är placerad inte är blockerade.

Otilräcklig ventilation kan orsaka att rökgaser kommer inn i rummet. Detta kan i sin tur leda till trötthet och illamående och kan vara farligt.

Mekaniskt drag bör inte användas i ett rum med eldstad. Detta kan skapa undertryck och kan dra giftiga gaser in i rummet.

3.3 Nödvändiga mått och avstånd

Nödvändiga luftöppningar i omramningen: (Cirkulationsluft)

Sockel: Minst 750 cm² fri öppning.

Kåpa: Minst 1000 cm² fri öppning i kåpans sidor/front.

Avstånd från eldstaden till isolering på bakväggen.

Se fig. 1 och 2:

Minst 50 mm.

Krav på isolering

80 mm stenull 120 kg/m³ folierad på ena sidan med aluminium.

Avstånd från varmluftsöppning i kåpans sidor till tak/sidor:

Minst 500 mm till tak av brännbart material.

Minst 750 mm till vägg av brännbart material.

Avstånd från varmluftsöppning i kåpans topp till tak/sidor:

Minst 600mm till tak av brännbart material.

Minst 750 mm till vägg av brännbart material.

Krav på skydd av brännbart golv framför eldstaden, se fig. 1:

Plattan måste följa regler och lagstiftning i respektive land.

För Sverige:

A: Minst 300 mm i front

B: Minst 100 mm till sida

För Finland:

A: Minst 400 mm i front

B: Minst 100 mm till sida

Krav på avstånd från insatsens botten till golv av brännbart material (se fig. 1 och 2):

Minst 368 mm

Möbleringsavstånd:

Minst 1300 mm.

Krav på skorsten:

Minsta diameter:

314 cm² för rökrör Ø200 mm.

491 cm² för rökrör Ø250 mm.

4.0 Installation

Kontrollera att spisinsatsen är felfri innan du påbörjar installationen.

4.1 Golv

Bärande underlag

Kontrollera att träbjälklaget har tillräcklig bärlighet för kamin och skorsten. Se «2.0 Tekniska data» för eldstadens vikt.

Krav för skydd av trägolv

Om eldstaden placeras på trägolv, måste golvet under och framför eldstaden samt vid vardera sidan, täckas med en plåt av metall eller annat passande obrännbart material. Rekommenderad tjocklek min. 0,9 mm.

Eventuell golvbeläggning av brännbart material, t ex linoleum, heltäckningsmatta osv, borde tas bort under golvplattan.

Krav för skydd av brännbart golv framför eldstaden

Golvplåten måste uppfylla kraven enligt nationala lagar och föreskrifter.

Kontakta dina lokala bygningsmyndigheter om restriktioner och installationskrav.

Avståndet ned till golv av brännbart material måste vara minst 368 mm.

4.2 Vägg

Isolering av brännbar vägg

Isolering av brännbar vägg måste utföras i enlighet med kraven i avsnittet «3.3 Nödvändiga mått och avstånd».

Krav på spisomramning

Spisomramningen måste bestå av icke brännbart material.

Observera att hela bakväggen innanför omramningen måste vara täckt av isoleringsmaterial.

Om spiskåpan muras upp till taket och taket är av brännbart material, måste ett extra valv göras ovanför toppen av värmekammaren och över kåpans ventiler för att inte taket ska bli för hett.

Använd t ex följande:

Ett 100 mm tjockt lager stenull ovanpå en stålplåt som är minst 0,9 mm.

Sörj för luftutgång i toppen av spiskåpan, t ex med spalt mot tak eller ca 5 cm² öppning (fig. 2A+B).

Obs! Kom ihåg att installationen måste kunna rengöras och inspekteras.

Obs! Ingen vikt får överföras från spiskonstruktionen till skorstenen. Spiskonstruktionen får inte hindra skorstenens expansionsmöjligheter, och den får inte förankras mot skorstenen.

4.3 Luftcirkulation (fig. 2)

Luft måste kunna strömma fritt mellan insatsen och murverket. Det är mycket viktigt att lufttillförseln är fri till luftintagen på över- och undersidan av insatsen.

De luftarealer som anges i avsnittet «3.3 Nödvändiga mått och avstånd», och i fig. 2 är minimikrav.

Detta förhindrar alltför hög värmeackumulering inne i omramningen och säkerställer tillräcklig värmeavgivning till rummet.

Produkten är utrustad med 4 stosar (Ø80 mm) för möjlig frisklufttillförsel utifrån (två under och två ovanpå produkten). Om friskluft inte tillförs utifrån måste rummet förses med extra friskluftintag genom ventiler i väggen.

Kanaler i spisutrymmet måste vara av icke brännbart material och så raka som möjligt.

Mekanisk ventilation bör undvikas i rum med en eldstad.

Konvektionskammare

Om konvektionskammare används får du inte installera en fläkt som drar ut luft ur konvektionskammaren. Däremot kan du installera en fläkt som ger tryck inne i konvektionskammaren.

4.4 Tak

Avstånd från varmluftsöppning i kåpans sidor till tak/sidor:

Minst 500 mm till tak av brännbart material.

Minst 750 mm till vägg av brännbart material.

Avstånd från varmluftsöppning i kåpans topp till tak/sidor:

Minst 600 mm till tak av brännbart material.

Minst 750 mm till vägg av brännbart material.

4.5 Skorsten och rökrör

- Eldstaden kan anslutas skorsten och rökrör godkänd för fastbränsleeldad eldstad med rökgastemperatur som uppgett i «2.0 Tekniska data».
- Skorstenstvärsnittet måste minimum vara det samma som rökrörstvärsnittet. Använd gärna «2.0 Tekniska data» vid beräkning av rätt skorstenstvärsnitt.
- Eldstaden borde anslutas egen skorsten. Kontakta dina lokala bygningsmyndigheter om restriktioner och installationskrav.
- Anslutning till skorsten måste utföras enligt skorstensleverantörens monteringsanvisning.
- Eldstaden bör ställas upp på prov innan håltagning sker i skorstenen. Markera för rätt placering av eldstad och håll i skorstenen. Se fig. 1 för minimummått.
- Se till att rökröret får en höjning hela vägen fram till skorstenen.
- Använd rökrör med sotlucka för att säkra tillgång till sotningen.

Observera att det är utomordentligt viktigt att anslutningar har en viss flexibilitet. Detta för att förhindra att rörelser i installationen leder till sprickor i anslutningen.

NB! En korrekt och tät anslutning är mycket viktig för eldstadens funktion.

Rekommenderad skorstensdrag, se «2.0 Tekniska data». Vid för högt drag kan man installera och betjäna ett rökrörsspjäll för att reglera ner draget.

Vid brand i skorstenen

- Stäng alla luckor och ventiler.
- Låt kaminens dörr vara stängd.
- Kontrollera att loft och källare inte har rökutveckling.
- Ringa brandkåren.
- Efter en skorstensbrand skall alltid skorstenen besiktigas av skorstensfejarmästaren.

4.6 Uppförande/montering

Uppackning (fig. 3)

1. Packa upp insatsen
2. Ta bort: Skärmlattan, asklåda, ask med innehåll, valv, sidobrandplåtar (*skruven i överkanten måste först tas bort*), braskaller, eldstadsbotten.
3. Lås luckan.
4. Lägg insatsen försiktigt med baksidan ned (på pappemballaget på golvet).

Sätta fast benen (fig. 5-7)

5. Montera benen (fig. 5) på skruvarna med muttrarna M8. (*finns i skruvpåsen*).
6. Skruva fast de justeringsbara delarna (fig. 6) på benen (skruvar M6 x 25 mm och muttrar). *Avståndet ned till golv av brännbart material måste vara minst 368 mm.*
7. Mät omramningens sockel och justera benen till önskad höjd.
Res upp produkten.
Obs! Spisen är tung! Se till att du får lyfthjälp när den ska resas upp och sättas på plats.
8. Brickorna (fig. 7B) placeras under skruvhuvudena (som skydd och för att hindra förskjutning).
9. Plassera skärmlattan på golvet - mellan benen på insatsen. Se fig. 7A.

Installation av asklösning (fig. 19 - 20)

Se avsnittet «8.0 Extrautrustning»

Installation av skjutlucka

Om skjutlucka ska användas, bör denna monteras nu. Se tillhörande monteringsanvisning.

Finjustering av produkten

Finjustering görs när insatsen är uppställd på prov. Använd vattenpass och justera med M10 x 35 mm-skruvarna på fogdelarna (fig. 6).

4.7 Uppställning/installation

1. Provmontera insatsen innan du gör hål i skorstenen. I fig. 1 och 2 visas avstånden.
2. Insatsen kan monteras med $\varnothing 250$ mm/ $\varnothing 200$ mm rökrör. För produkter med skjutlucka måste rökröret ha en dimension på $\varnothing 250$.
Rör $\varnothing 250$ mm monteras invändigt i rökutgången. *Om du ska använda $\varnothing 200$ mm krävs en adapter.*

- Rökröret ska ha sotningslucka vid riktningsändring eller böj för att möjliggöra sotning och rengöring.
3. Eventuell rökrörböj monteras direkt på rökklockan och kan vridas 360° .
4. Avpassa rökrörets längd mellan böjen och rökingången. Röret ska överlappa 40 mm i båda skarvarna, både rökrörböjen och rökingången.
5. För in det avpassade rökröret i rökingången. Fäst det med det medföljande paketsnoret.
6. Placera insatsen i den position den ska ha. Använd paketsnöret och montera rökrörböjen på insatsens rökklocka och i det avpassade röret.

Obs! Det är viktigt att fogar och rökrör är helt täta. Luftläckage och liknande kan förstöra funktionen.

Installation av bakre brandplåtar – Ornament (fig. 8 - 10)

Brandplåtarna består av 3 delar och levereras som separat kolti.

1. Lägg eldstadsbotten och braskaller på plats (se fig 3).
2. Börja med den bakre vänstra brandplåten. Trä den bakom vinkeln på överkanten (fig. 8) och ned bakom eldstadsbotten. Skjut plattan åt vänster.
3. Den mittersta brandplåten skjuts bakom flänsen på den vänstra brandplåten (se fig. 9)
4. Skjut den högra brandplåten (fig. 10) uppåt och bakom vinkeln i högra hörnet, och ned bakom bottenplattan.
5. När brandplåtarna sitter på plats trycker du dem samman mot mitten så att de sluter tätt mot varandra.

Installation av bakre brandplåtar – 1853 (fig. 11)

Brandplåtarna består av 2 delar och levereras som separat kolti.

1. Lägg eldstadsbotten och braskaller på plats (se fig 3).
2. Börja med den bakre vänstra brandplåten. Trä den bakom vinkeln på överkanten (A) och ned bakom eldstadsbotten (B). Skjut plattan åt vänster.
3. Skjut den högra brandplåten uppåt och bakom vinkeln i högra hörnet (C), och ned bakom bottenplattan (D).
4. Tryck ihop brandplåtarna mot mitten så att de sluter tätt mot varandra.

Installation av bakre brandplåtar – Wave (fig. 12)

Brandplåtarna består av 2 delar och levereras som separat kolti.

1. Lägg eldstadsbotten och braskaller på plats (se fig 3).
2. Börja med den bakre vänstra brandplåten. Trä den bakom vinkeln på överkanten (A) och ned bakom eldstadsbotten (B). Skjut plattan åt vänster.
3. Skjut den högra brandplåten uppåt och bakom vinkeln i högra hörnet (C), och ned bakom bottenplattan (D).
4. Tryck ihop brandplåtarna mot mitten så att de sluter tätt mot varandra.

Installation av sidobrandplåtar (fig. 13 - 14)

- Börja med plåten längst in. Lyft upp den bakom vinkeln (A) och ned bakom eldstadsbotten. Skjut in den i hörnet förbi den bakre brandplåten (B).
- Den främre brandplåten förs lite på snedden mot det yttre hörnet (fig. 14), och sedan ned mot eldstadsbotten. Gör likadant på andra sidan.
- Fäst skruven igen (13C).

SVENSKA

Placera valvet (fig. 15)

- Lägg valvet på plats (Vermeculite). Det ska passa in i spåren överst på sidobrandplåtarna (A).

4.7 Kontroll av funktioner (fig. 16-18)

När insatsen har ställts upp bör du kontrollera följande funktioner. De ska vara lätttrörliga och fungera tillfredsställande.

Primärluftventil (16A)

Vänster position = stängd. Höger position = helt öppen.

Luftspolningsventil (17B)

Vänster position = stängd. Höger position = helt öppen.

Spjäll (18)

Spak ute – spjället är öppet
Spak intryckt – spjället är stängt

När luckan öppnas, öppnas också spjället. Kom ihåg att alltid stänga spjället (**fästa spaken i låsstiftet -18C**) efter att du har fyllt på ved.

5.0 Bruk

5.1 Val av bränsle

Använd alltid kvalitetsved. Det ger bästa resultat och skadar inte produkten.

5.2 Jøtuls definition av kvalitetsved

Med kvalitetsved menas det flesta vanliga vedtyper, som björk, gran och furu.

Ved av god kvalitet bör vara torr (med ett vatteninnehåll på ca 20%).

Veden bör därför huggas senast på senvintern. Den ska klyvas och staplas på ett sådant sätt att den luftas. Staplarna bör täckas över för att inte dra åt sig för mycket regnvatten.

Veden bör tas in tidigt på hösten och staplas/lagras för användning under den kommande vintern.

Energimängden i 1 kg ved varierar något. Å andra sidan varierar egenvikten hos de olika virkestyperna ganska mycket. Detta innebär att energimängden (kWh) i en viss volymmängd av t ex gran är mindre än för samma volymmängd ek, som har högre egenvikt.

Energimängden hos 1 kg kvalitetsved är ca 3,8 kWh. 1 kg helt torr ved (0 % fuktighet) innehåller ca. 5 kWh, medan ved med en fuktighetsgrad på 60 % endast innehåller ca 1,5 kWh/kg.

Om fuktig ved används kan det orsaka:

- Sot-/tjärbildning på glas, i eldstaden och i skorstenen.
- Eldstaden ger mindre värme
- Risk uppstår för skorstensbrand eftersom sot byggs upp i eldstad, rökrör och skorsten
- Elden kan slockna

Elda aldrig med följande material:

- Hushållsavfall, plastpåsar och liknande
- Målat eller impregnerat trävirke (det är mycket giftigt)
- Spån- och laminatplattor
- Drivved

Detta kan skada produkten och förorenar luften.

Obs! Använd aldrig bensin, paraffin, rödsprit och liknande som tändvätska. Du kan skada både dig själv och produkten.

5.3 Vedlängd och mängd

Max. vedlängd är **60 cm**. Veden läggs parallellt med brännkammarens bakvägg. Jøtul I 600 har med sin verkningsgrad en nominell värmeeffekt på **14,0 kW**, vilket motsvarar en förbrukning av ca **4,2 kg** kvalitetsved **per timme**.

För god förbränning är det viktigt att veden är lagom stor.

Storleken på veden bör vara:

Tändvirke (finkluven ved):

Längd: 30-60 cm

Diameter: 2-5 cm

Mängd per tändningstillfälle: 8-10 st

Ved (kluken ved):

Längd: 60 cm

Diameter: ca 15 cm

Normal mängd (nominell eldning): 4,2 kg/timme

Mängd per påfyllning: 2-3 st

5.4 Första tändningstillfället

Låt alltid murverk få torka helt innan spisen tas i bruk. Gärna i 14 dagar för att undvika sprickbildning.

- Se till att både luftventilen och primärluftventilen är öppna.
- Lägg två halvstora vedstycken i riktningen ut/in på vardera sidan på botten.
- Krama ihop lite tidningspapper (eller ev näver från björkved) mellan vedträna, lägg lite finkluven ved kors och tvärs och tänd sedan brasan. Öka storleken på vedträna efter hand och låt brasan brinna livligt under ett par timmar. Låt sedan elden slockna.

Gör detta några gånger.

Obs! Lukt vid de första eldningstillfällena:

*Lackerade produkter:*Första gången du eldar i eldstaden kan en irriterande gas avges. Den kan ha en svag lukt. Gasen är inte giftig men du bör ändå vädra ut rummet. Elda med bra drag tills all gas har bränts ut, dvs tills varken varken rök eller lukt avges.

5.5 Daglig användning

- Se till att luftventilen (**fig. 17B**) är ställd till höger.
- Öppna primärluftventilen genom att skjuta den åt höger (**fig. 16A**).
- Lägg två halvstora vedstycken i riktningen ut/in på vardera sidan på botten.
- Krama ihop lite tidningspapper (eller ev näver från björkved) mellan vedträna, lägg lite finkluven ved kors och tvärs och tänd sedan brasan. Öka vedstorleken efter hand.
- Sedan reglerar du förbränningen till önskad värmeavgivning med hjälp av primärluftventilen (**fig. 16A**).

Nominell effekt uppnås vid 50 % ventilöppning.

Är giljotinlucka monterad, måste man se till att gnistor inte faller ut och antänder brännbart material. Detta kan göras genom att ft.ex. använda gnistgaller.

Luftventilen (17B) bör alltid vara i öppet läge för att inte glaset ska sotas ned. Om du vill ha glöd kvar i eldstaden över natten kan du stänga luftventilen, men då bör du vara medveten om att glaset kan bli nedsotat.

5.6 Påfyllning av ved

- Obs! Efter varje påfyllning bör brasan brinna ned till glöd innan du lägger på mer ved. Öppna handtaget en bit och låt undertrycket i eldstaden utjämnas innan du öppnar det helt.
- Lägg in veden och ställ primärluftventilen (**16A**) i helt öppet läge i några minuter tills veden har börjat brinna ordentligt.
- Reglera sedan ventilen till önskad värmeavgivning.

Obs! Glöm inte att stänga spjället igen.

Obs! Varning för överlastning: Eldstaden får aldrig överlastas. Med överlastning menas en för stor påfyllning av ved och/eller oreglerat drag.

Ett tydligt tecken på överlastning är att produkten får glödande punkter. Då måste produktens luftinställningär minskas omedelbart.

Vid misstanke om för högt/dårligt drag i skorstenen, måste man söka fackkunnig hjälp. Se även «2.0 Tekniska data» och «4.5 Skorsten och rökrör» för information.

5.7 Det kan dra in rök om eldstaden används under övergången mellan vinter och vår

Under årstidsskiftningar med stora temperaturvariationer eller under svåra vindförhållanden kan det dra in rök. Det kan bli turbulens i skorstensdraget så att rökgaserna inte dras ut. Vid sådana förhållanden bör du använda mindre mängd ved och öppna luftventilerna ytterligare så att veden brinner snabbare. Om du gör det kan du hålla uppe draget i skorstenen. När du låter elden brinna snabbare bör du tömma askan oftare. Se «6.2 Tömning av aska».

6.0 Underhåll

6.1 Rengöring av glaset

Jøtul I 600 är utrustad med ett «air wash system». Med hjälp av luftventilen sugas luft in i eldstadens överkant och ”spolas” ned längs insidan av glaset. Systemet har fördelen att ge bättre förbränning och minska sotbeläggningen på glaset.

Lite sot bildas ändå alltid på glaset. Mängden beror på bränslets fuktighetsgrad, draget och hur luftventilen är ställd. Större delen av sotbeläggningen bränns bort när luftventilen ställs upp till maxläge och du ofta eldar i eldstaden.

Ett gott råd!För vanlig rengöring kan du fukta hushållspapper med varmt vatten och ha på lite aska från brännkammaren. Gnid papperet över glaset och torka sedan av glaset med rent vatten. Om du behöver rengöra glaset grundligare kan du använda fönsterputs (följ bruksanvisningen på flaskan).

6.2 Tömning av aska

- Ta alltid ur askan först när eldstaden har kallnat.
- Använd en skyffel och skrapa ut askan, men låt alltid lite aska ligga kvar som ett skyddande lager på eldstadens botten.
- Mer information om askhantering finns i avsnittet «**3.1 Brandförebyggande åtgärder**».

6.3 Rengöring och sotborttagning

Vid eldning kan det bildas sot på insidan av eldstadens värmeytor. Sot har en isolerande effekt och minskar därför värmeavgivningen från eldstaden.

En gång om året bör eldstaden rengöras med skrapa och borste för att du ska få maximalt värmeutnyttjande av produkten. Gör gärna detta i samband med sotning av skorstenen och rökröret.

6.4 Sotning av rökrör till skorstenen

Sotning av rökröret utförs genom rökrörets sotningslucka eller genom produktens lucka. Då måste valvet tas bort. Instruktioner för detta finns i avsnittet «**7.0 Servicearbete**».

6.5 Kontroll av eldstaden

Jøtul rekommenderar att du själv kontrollerar eldstaden noggrant efter sotning och rengöring. Inspektera alla synliga ytor efter sprickor.

Kontrollera också att alla packningar ligger rätt. Slitna eller deformerade packningar bör bytas ut.

Rengör packningsspåret väl, lägg på keramiskt lim (finns att köpa hos Jøtul-återförsäljare) och tryck fast packningen. Sammanfogningen torkar snabbt.

6.6 Utvändigt underhåll

Lackerade produkter kan ändra färg efter några års användning. Ytan bör putsas och borstas ren från lösa partiklar innan ny **ugnslack** läggs på.

7.0 Service

Varning! Du får inte ändra produkten på något sätt som inte medges av tillverkaren.

Använd endast originalreservdelar.

7.1 Byte av valv - brasgaller och edstadsbotten - brandplåtar

- Valvet (**fig. 15**), som vilar på brandplåtarna, lyfts fram och dras ned och ut genom luckan.
- Ta bort brandplåtarna enligt anvisningarna för montering av eldstaden (**fig. 8-14**)
- Lyft brasgaller och eldstadsbotten (**fig. 3**) och dra ut dem.

Vid återmontering följer du samma procedur i omvänd ordning.

8.0 Extrautrustning

Skjutlucka

Skjutluckan levereras färdigmonterad i separat kolla
Monteringsanvisning medföljer.

Installation av asklösning (fig. 19 - 20)

- 1 Klistra fast medföljande packning under kanten på ytterbehållaren (se fig. 19A).
- 2 Sänk ned ytterbehållaren genom botten av brännkammaren och lås fast med 4 plåtskruvar från insidan. (20B).
- 3 Placera askhinken i ytterbehållaren

9.0 Driftsstörningar – felsökning

Dåligt drag

- Kontrollera skorstenens längd så att den motsvarar följande krav. Se «2.0 Tekniska data» och «4.5 Skorsten och rökrör»
- Kontrollera att minsta tvärsnitt på skorstenen enligt «2.0 Tekniska data» .
- Se till att ingenting hindrar rökgasernas utlopp: Grenar, kvistar osv.

Elden falnar efter en stund

- Kontrollera att veden är tillräckligt torr
- Kontrollera om det är undertryck i huset; stäng mekaniska fläktar och öppna ett fönster i närheten av spisen.
- Kontrollera att luftventilen är öppen.
- Se till att rökutgången inte är igentäppt av sot.

Onormal sotbildning på glaset

Det bildas alltid lite sot på glaset. Mängden beror på

- Fuktighetsnivån i bränslet
- Dragförhållandet
- Hur luftventilen är reglerad

Större delen av sotbeläggningen bränns bort när luftventilen ställs upp till maxläge och du ofta eldar i eldstaden. Se «6.1 Rengöring av glas - Ett gott råd».

SUOMI

Sisällysluettelo

1.0	Viranomaisvaatimukset	18
2.0	Tekniset tiedot	18
3.0	Turvaohjeet	19
4.0	Asennus	20
5.0	Käyttö	22
6.0	Tulisijan huolto.....	23
7.0	Huoltotoimenpiteet.....	24
8.0	Lisävarusteet	24
	Asennuskuvat.....	74

1.0 Viranomaisvaatimukset

Tulisija tulee asentaa kunkin maan lakien ja määräysten mukaan. Tulisijan myyjältä saat tietoja siitä, kuinka asennuksesta saadaan turvallinen ja määräysten mukainen.

Ennen kuin tulisija otetaan käyttöön, se on annettava valtuutetun tarkastajan tarkastettavaksi.

Kokoamis-, asennus- ja käyttöohje toimitetaan tuotteen mukana. Tulisijaa saa käyttää vasta, kun se on tarkastettu ja hyväksytty.

Tulisijan suojalevyyn on kiinnitetty lämmönkestävästä materiaalista valmistettu tyyppikilpi. Tyyppikilvestä käyvät ilmi tuotteen tunnist- ja dokumentaatiotiedot.

2.0 Tekniset tiedot

Materiaali:	Valurauta ja teräs
Pintakäsittely:	Musta maali
Poltettava materiaali:	Puu
Polttopuiden maksimipituus:	60 cm
Tehoalue:	Max 20,0 kW
Savuputkiliitäntä:	Päältä
Savuputken mitat (tulisija, jossa on sivulta saranoitu luukku):	Väh. Ø 200 mm/314 cm ²
Savuputken vähimmäismitat (tulisija, jossa on ylös nostettava luukku):	Ø 250 mm/ 491 cm ²
Paino (tulisija, jossa on sivulta saranoitu luukku):	n. 230 kg
Paino (tulisija, jossa on ylös nostettava luukku):	n. 272 kg
Tuotteen mitat, asennusetäisyydet jne.:	Ks. kuvat 1 ja 2

Tekniset tiedot (EN 13229 -standardin mukaan)

Nimellislämmönantoteho:	14 kW
Savukaasun virtaus:	16,6 g/s
Suosittelava veto savupiipussa:	10 Pa
Hyötysuhde:	73 % 13,9 kW:n teholla
CO-päästöt (13 % O ₂):	0,12%
Savukaasujen lämpötila:	281 °C
Käyttötapa:	Jatkuva poltto

3.0 Turvaohjeet

3.1 Paloturvallisuutta koskevat toimenpiteet

- Huolehdi siitä, että huonekalut ja muu palava materiaali eivät ole liian lähellä tulisijaa. Ks. tarkempia tietoja kohdasta 3.3 Etäisyys kalusteisiin
- Älä koskaan sammuta tulta vedellä.
- Tuhkaa säilytetään ulkona tai paikassa, jossa se ei voi aiheuttaa tulipalon vaaraa. Tulisijasta tulevaa nokea ja tuhkaa varten on oltava palamattomasta materiaalista valmistettu säiliö.
Nokea ja tuhkaa on säilytettävä tällaisessa säiliössä vähintään 1 viikko, jotta voidaan olla varmoja, että viimeinenkin kipinä on sammunut. Vasta sitten säiliö voidaan tyhjentää johonkin sopivaan paikkaan.
Jos säiliö tyhjenetään sitä ennen, noen ja tuhkan joukkoon on sekoitettava runsaasti vettä.
- Voit ottaa tuhkan talteen. Se on erinomaista lannoitetta esim. ruusuille.

3.2 Ilmansaanti

Varoitus! Varmista, että tilaan, johon tulisija asennetaan, tulee riittävästi ilmaa ulkoa.

Varmista, että ilmaventtiilit eivät ole tukossa huoneessa, johon tulisija on sijoitettu!

Riittämätön ilmansaanti voi saada aikaan, että savukaasut tulevat sisätiloihin, mikä on hyvin vaarallista. Silloin huoneessa tuntuu savunhajua ja siellä oleskelevilla voi ilmetä väsymystä ja pahoinvointia.

Huoneessa, jossa tulisija on, ei saa käyttää mekaanista ilmanvaihtoa. Se voi saada aikaan alipainetta ja myrkyllisten savukaasujen pääsyä huoneeseen.

3.3 Mitat ja etäisyydet

Tarvittava ilmatila elementtitakkaa varten: (ilmankierto)

Sokkeli: Vähintään 750 cm²:n aukko.

Yläosa: Vähintään 1000 cm²:n aukko kupuosan sivuilla/ etupuolella/päällä.

Etäisyys tulisijasta taka-/sivuseinän eristeisiin Ks. kuva 1:

Vähintään 50 mm.

Eristystä koskevat vaatimukset

80 mm:n kivivilla (120 kg/m³), joka on pinnoitettu toiselta puolelta alumiinifoliolla.

Etäisyys tulisijasta palomuriin, joka on peitetty väh. 50 mm:n kivivillalla (120 kg/m³), joka on pinnoitettu toiselta puolelta alumiinifoliolla: Väh. 50 mm

Etäisyys kupuosan sivuilla olevista lämpimän ilman aukoista palavaan materiaaliin:

Väh. 500 mm palavasta materiaalista valmistettuun kattoon.

Väh. 750 mm palavasta materiaalista valmistettuun seinään.

Etäisyys kupuosan päällä olevasta lämpimän ilman aukosta palavaan materiaaliin:

Väh. 600 mm palavasta materiaalista valmistettuun kattoon.

Väh. 750 mm palavasta materiaalista valmistettuun seinään.

Tulisijan edessä olevan palavasta materiaalista valmistetun lattian suojaaminen (ks. kuva 1):

Tulisijan etupuolelle on asennettava paikallisten lakien ja määräysten mukainen suojalevy.

A: Etupuolella: Vähintään 400 mm.

B: Leveys: Vähintään tulisijan leveys

Etäisyys takkasydämen pohjasta palavasta materiaalista valmistettuun lattiaan (ks. kuva 1):

Väh. 368 mm

Etäisyys kalusteisiin:

Väh. 1300 mm

Savupiippua koskevat vaatimukset:

Poikkipinta-ala vähintään:

314 cm² (savuputken halkaisija Ø200 mm)

491 cm² (savuputken halkaisija Ø250 mm)

SUOMI

4.0 Asennus

Tarkista ennen asennuksen aloittamista, ettei takkasydämessä näy vaurioita.

4.1 Lattia

Perustus

Jos tulisija asennetaan puulattialle, lattiaa joudutaan useimmiten vahvistamaan niin, ettei lattiarakenteita kuormiteta liikaa. Lattian kuormitus vaihtelee sen mukaan, mistä materiaalista elementtitakka on valmistettu. Painoa koskeva tiedot, ks. «2.0 Tekniset tiedot».

Lattialevyä koskevat vaatimukset

Jos tulisija pystytetään palavasta materiaalista valmistetulle lattialle, koko lattia takkasydämen alta ja kokonaan takaseinän/palomuurin kohdalta on pinnoitettava teräslevyllä. Suositeltava minimipaksuus 0,9 mm.

Mahdollinen palavasta materiaalista valmistettu lattiapinnoite, kuten linoleumi, kokolattiamatto tms., on poistettava lattialevyn alta.

Tulisijan edessä olevan palavasta materiaalista valmistetun lattian suojaaminen

Tulisijan etupuolelle on laitettava paikallisten lakien ja määräysten mukainen suojalevy.

Kysy asennusta koskevia vaatimuksia ja rajoituksia paikallisilta rakennusviranomaisilta.

Jos lattialevyn alla oleva lattia on valmistettu palavista materiaaleista, on etäisyyden tulisijan pohjaan oltava vähintään 368 mm.

4.2 Seinä

Palavasta materiaalista valmistetun seinän / palomuurin eristys

Palavasta materiaalista valmistettu seinä / palomuri on eristettävä kohdan «3.3 Mitat ja etäisyydet» mukaan.

Takkaa koskevat vaatimukset

Takan on oltava valmistettu palamattomasta materiaalista.

On huomattava, että takan takaseinän ja mahdollisten sivuseinien on oltava eristeen suojaamia.

Jos tulisijan kupuosa muurataan sisäkattoon asti ja katto on valmistettu palavasta materiaalista, lämpökammion ja kuvun ilma-aukkojen yläpuolelle on asennettava ylimääräinen levy, jolla estetään katon kuumeneminen.

Käytä esim.:

100 mm paksua kivivillaa ja teräslevyä, jonka paksuus on vähintään 0,9 mm.

Huolehdi ilmanvaihdoista tulisijan kuvun yläosassa - jätä esim. etäisyyttä kattoon tai n. 5 cm²:n aukko (**kuvat 2A+B**).

Huom.! Muista, että tulisija on pystyttävä nuohoamaan ja tarkastamaan.

Huom.! Tulisijarakenteen paino ei saa kohdistua savupiippuun. Tulisijarakenteen ei saa estää savupiipun liikkumista eikä tulisijaa saa ankkuroida savupiippuun.

4.3 Ilmankierto (kuva 2)

Ilman on päästävä kiertämään takkasydämen ja muuratun osan välissä, ja on hyvin tärkeää, että ilmansaanti on turvattu takkasydämen ylä- ja alaosassa.

Kohdassa «3.3 Mitat ja etäisyydet» ja kuvassa 2 annetut mitat ovat vähimmäisvaatimuksia.

Näin voidaan varmistaa, että takkaosan sisäpuolelle ei muodostu liikaa lämpöä ja että huonetilaan tulee riittävästi lämpöä.

Tulisijassa on neljä liitäntää (**Ø80 mm**) ulkoa otettavaa ilmaa varten: kaksi tulisijan alla ja kaksi sen päällä.

Jos tulisijaan ei oteta raitisilmaa ulkoa, huonetilaan on johdettava ilmaa seinäventtiilien kautta.

Tulisijan sisäpuolella olevien ilmanavointien tulee olla valmistettu palamattomista materiaaleista ja mahdollisimman suoria.

Huoneessa, jossa tulisija on, ei tulisi käyttää mekaanista ilmanvaihtoa.

Konvektiokammio

Jos käytetään konvektiokammiota, ei saa käyttää tuuletinta, joka imee ilman pois konvektiokammioista. Sen sijaan voidaan käyttää tuuletinta, joka saa aikaan painetta konvektiokammiossa.

4.4 Katto

Etäisyys kupuosan sivuilla olevista lämpimän ilman aukoista kattoon/sivuille:

Väh. 500 mm palavasta materiaalista valmistettuun kattoon.

Väh. 750 mm palavasta materiaalista valmistettuun seinään.

Etäisyys kupuosan päällä olevista lämpimän ilman aukoista kattoon/sivuille:

Väh. 600mm palavasta materiaalista valmistettuun kattoon.

Väh. 750 mm palavasta materiaalista valmistettuun seinään.

4.5 Savupiippu ja savuputki

- Tulisija voidaan liittää savupiippuun ja savuputkeen, jotka on tarkoitettu kiinteällä polttoaineella palavaan tulisijaan ja jotka kestävät kohdassa «2.0 Tekniset tiedot» mainitun savukaasujen lämpötilan.
- Savupiipun poikkipinta-alan on oltava vähintään yhtä suuri kuin savuputken poikkipinta-alan. Laske savupiipun tarvittava poikkipinta-ala kohdassa «2.0 Tekniset tiedot» olevien tietojen mukaan.
- Tulisija on liitettävä sille tarkoitettuun savupiippuun. Kysy asennusta koskevia vaatimuksia ja rajoituksia paikallisilta rakennusviranomaisilta.
- Liitäntä savupiippuun on tehtävä savupiipun toimittajan asennusohjeen mukaisesti.
- Ennen kuin savupiippuun tehdään reikä, on tulisija koottava kokeeksi, jotta saadaan selville tulisijan ja savupiippuun tehtävän reiän oikea paikka. Ks. vähimmäismitat **kuvasta 1**.
- Katso, että savuputki on koko matkaltaan nousukulmassa savupiippuun saakka.
- Käytä savuputken kulmakappaletta, jossa on nuohousluukku nuohoamista varten.

Huomaa myös, että liitäntöjen tulee joustaa jonkin verran. Siten estetään halkeamien syntyminen.

Huom.! Tulisijan toiminnan kannalta on erittäin tärkeää, että liitännöistä tulee tiiviitä.

Tulisijarakenteen paino ei saa kohdistua savupiippuun. Tulisijarakente ei saa estää savupiipun liikkumista eikä tulisijaa saa ankkuroida savupiippuun.

Suosittelava veto savupiipussa, ks. «2.o Tekniset tiedot». Jos savupiippu vetää liian hyvin, voidaan savuputkeen asentaa vedon säätämiseksi savupelti.

Savupiippupalon syttyessä:

- Sulje kaikki luukut ja venttiilit.
- Pidä tulisijan luukku suljettuna.
- Tarkista, ettei ullakolla ja kellarissa ole savunmuodostusta.
- Soita palokunnalle.
- Tulisija voidaan ottaa uudelleen käyttöön palon tai palonalun jälkeen, kun asiantuntija on tarkastanut tulisijan ja todennut, että se on kunnossa.

4.6 Valmistelut ja asennus

Pakkauksen purkaminen (kuva 3)

1. Pura takkasydän pakkauksesta.
2. Ota pois suojalevy, klapistoppari/tuhkalista, laatikko sisäiltoineen, tulipesän yläosa, sivupalolevyt (yläreunassa oleva ruuvi on ensin avattava), tulipesän ritilä sekä tulipesän pohja.
3. Sulje luukku.
4. Aseta takkasydän varovasti selälleen (suoja lattia pakkauksen pahvilla).

Jalkojen kiinnitys (kuva 5-7)

5. Kiinnitä jalat (kuva 5) ruuveihin M8-muttereilla (mutterit ovat ruuvipussissa).
6. Kiinnitä säädettävät jatkokappaleet (kuva 6) jalkoihin (käytä M6 x 25 mm -ruuveja ja muttereita). Etäisyyden palavasta materiaalista valmistettuun lattiaan on oltava väh. 368 mm.
7. Mittaa elementitakan sokkeli ja säädä jalat tarvittavan korkuiseksi.
Nosta takkasydän pystyyn.
Huom.! Tuote on painava. Hanki apuvoimia tulisijan pystyttämiseen ja asentamiseen.
8. Välilevyt (kuva 7B) laitetaan ruuvien päiden alle (suojaksi ja estämään siirtymistä).
9. Laita suojalevy lattialle takkasydämen jalkojen väliin. Ks. kuva 7A.

Tuhka-astian asennus (kuva 19-20)

Ks. kohta «8.o Lisävarusteet».

Ylös nostettavan luukun asennus

Jos tulisijassa aiotaan käyttää ylös nostettavaa luukku, se asennetaan tässä vaiheessa. Ks. sen mukana tuleva asennusohje.

Takkasydämen hienosäätö

Tee hienosäätö vasta, kun takkasydän on asetettu kokeeksi paikalleen. Käytä vesivaakaa ja säädä takkasydän suoraan jatkokappaleiden M10 x 35 mm -ruuveilla (kuva 6).

4.7 Pystytys ja asennus

1. Asenna takkasydän kokeeksi ennen kuin teet reiän savupiippuun. Ks. mitat kuvasta 1.
2. Takkasydämeen voidaan asentaa Ø250 mm/Ø200 mm:n savuputki. Jos tulisijassa on ylös nostettava luukku, on suositeltavaa, että savuputken halkaisija on Ø250. Ø250 mm:n savuputki asennetaan savuputkiliitännän sisäpuolelle. Jos käytetään Ø 200 mm:n savuputkea, on käytettävä sovitinkappaletta. Savuputkessa on oltava nuohousta varten nuohousluukku savuputken taivekohdassa.
3. Savuputken kulmakappale asennetaan tarvittaessa suoraan savunohjaimen ja sitä voidaan kiertää 360°.
4. Mittaa savuputki sopivaksi kulmakappaleen ja savuntuloaukon välillä. Savuputken tulee mennä 40 mm päällekkäin sekä kulmakappaleen että savuntuloaukon kanssa.
5. Liitä sopivaksi mitoitettu savuputki savuntuloaukkoon. Tiivistä sauma mukana toimitetulla tiivistenauhalla.
6. Aseta takkasydän lopullisesti paikalleen. Käytä tiivistenauhaa ja liitä savuputken kulmakappale takkasydämen savunohjaimen ja sopivaksi mitoitettuun savuputkeen.

Huom.! On tärkeää, että savuputkiliitännät/savuputket ovat täysin tiiviit. Ilmavuodot tms. voivat heikentää tulisijan toimintaa.

Takapalolevyjen (ornamenttikuvio) asentaminen (kuva 8-10)

Palolevyt koostuvat kolmesta osasta ja ne toimitetaan yhtenä kollina.

1. Laita paikalleen tulipesä ja tulipesän ritilä (ks. kuva 3).
2. Laita ensin paikalleen vasen takapalolevy. Laita se yläreunassa olevan kulman taakse (kuva 8) ja alas tulipesän pohjalevyn taakse. Työnnä levy paikalleen vasemmalle.
3. Työnnä keskialolevy vasemman palolevyn uriin (ks. kuva 9).
4. Työnnä oikeaa palolevyä ylös ja oikeassa reunassa olevan kulman taakse ja alas pohjalevyn taakse (kuva 10).
5. Kun palolevyt ovat paikoillaan, purista ne yhteen keskilevyn päin saadaksesi liitännästä tiiviin.

Takapalolevyjen (kuvio 1853) asentaminen (kuva 11)

Palolevyt koostuvat kahdesta osasta ja ne toimitetaan yhtenä kollina.

1. Laita paikalleen tulipesä ja tulipesän ritilä (ks. kuva 3).
2. Laita ensin paikalleen vasen takapalolevy. Laita se yläreunassa kulman taakse (A) ja alas pohjalevyn taakse (B). Työnnä levy paikalleen vasemmalle.
4. Työnnä oikeaa palolevyä ylös ja oikeassa reunassa olevan kulman taakse (C) ja alas pohjalevyn taakse (D).
5. Purista palolevyt yhteen keskilevyn päin saadaksesi liitännästä tiiviin.

Takapalolevyjen (kuvio Wave) asentaminen (kuva 12)

Palolevyt koostuvat kahdesta osasta ja ne toimitetaan yhtenä kollina.

1. Laita paikalleen tulipesä ja tulipesän ritilä (ks. kuva 3).
2. Laita ensin paikalleen vasen takapalolevy. Laita se yläreunassa kulman taakse (A) ja alas pohjalevyn taakse (B). Työnnä levy paikalleen vasemmalle.
4. Työnnä oikeaa palolevyä ylös ja oikeassa reunassa olevan kulman taakse (C) ja alas pohjalevyn taakse (D).

SUOMI

- 5 Kun palolevyt ovat paikoillaan, purista ne yhteen keskilevyyn päin saadaksesi liitännästä tiiviin.

Sivupalolevyjen asennus (kuvat 13 - 14)

- Aloita sisemmästä levystä. Nosta palolevy ylös kulman taakse (A) ja alas pohjalevyyn taakse. Työnnä palolevy nurkkaan takapalolevyn ohi (B).
- Etupalolevyä kallistetaan hieman ulkonurkkaa kohti (kuva 14) ja sitten alas pohjalevyä päin. Laita paikalleen toinen palolevy samalla tavalla.
- Kiinnitä ruuvi takaisin paikoilleen (kuva 13C).

Tulipesän yläosan asentaminen (kuva 15)

- Laita paikalleen tulipesän yläosa (Vermeculite). Se tulee paikalleen sivupalolevyjen yläosassa oleviin uriin (A).

4.8 Toiminnan tarkastaminen (kuva 16 - 18)

Kun olet asentanut takkasydämen, tarkista, että kädensijat ja vivut toimivat. Niiden tulee liikkua vaivattomasti ja toimia kunnolla.

Sytytysilmaventtiili (16A)

Vasemmalla = kiinni Oikealla = täysin auki.

Ilmahuhteluventtiili (17B)

Vasemmalla = kiinni Oikealla = täysin auki.

Säätöpelti (18)

Vipu vedetty ulos - pelti täysin auki

Vipu työnnetty sisään - pelti on kiinni

Säätöpelti avataan aina, kun luukku avataan. Muista laittaa säätöpelti kiinni (kiinnitä vipuosa tankoon - 18C) aina puita lisättyäsi.

5.0 Käyttö

5.1 Polttopuiden valinta

Käytä aina laadukasta polttopuuta. Siten saat parhaan lämmitystuloksen eikä tulisija vaurioidu.

5.2 Jøtul in hyvänlaatuisen polttopuun määritelmä

Laadukkaalla polttopuulla tarkoitetaan useimpia kotimaisia puulajeja, kuten koivua, kuusta ja mäntyä.

Hyvälaatuisen polttopuun on oltava niin kuivaa, että sen vesipitoisuus on noin 20 %.

Tätä varten puut tulisi kaataa viimeistään keväällä. Puut halkaistaan ja pinotaan ilmastavasti. Puupino on peitettävä niin, ettei se ole alttiina liialliselle sadevedelle.

Puut on otettava sisään aikaisin syksyllä ja pinottava/varastoitava talven käyttöä varten.

Yhden puukilon energiamäärä vaihtelee vähän. Toisaalta taas erilaisten puulajien ominaispaino vaihtelee suhteellisen paljon. Tästä syystä energiamäärä (kWh) tietyssä tilavuusmäärässä jotain puulajeja, esim. kuusta, on pienempi samassa tilavuusmäärässä tammea, jonka ominaispaino on suurempi.

Hyvälaatuisen polttopuun energiamäärä 1 kg:ssa puuta on n. 3,8 kWh. Energiamäärä 1 kg:ssa täysin kuivaa puuta (kosteutta 0 %) on n. 5 kWh, kun taas puulla, jonka kosteuspitoisuus on 60 %, energiamäärä on vain n. 1,5 kWh/kg.

Kostean puun käytöstä voi aiheutua seuraavaa:

- Tulisijaan, luukun lasiin ja savupiippuun muodostuu nokea/tervaa.
- Tulisija antaa vain vähän lämpöä.
- Savupiippupalon vaara tulisijaan, savuputkeen ja savupiippuun kertyneen noen takia.
- Tuli voi sammua.

Älä koskaan polta tulisijassa seuraavia materiaaleja:

- talousjätettä, muovipusseja jne.,
- maalattua tai lahosuojattua puuta (joka on hyvin myrkyllistä),
- lastulevyä ja pinnoitettuja puulevyjä,
- ajopuuta.

Näiden polttaminen voi vaurioittaa tuotetta ja saastuttaa ympäristöä.

Huom.! Älä koskaan käytä tulisijan sytyttämisessä palavia nesteitä, kuten bensiiniä, parafiinia, spriiitä tms. Voit saada vammoja ja tulisija voi vaurioitua.

5.3 Polttopuiden pituus ja määrä

Polttopuiden maksimipituus on **60 cm**. Puut laitetaan samansuuntaisesti tulipesän takaseinän kanssa. Jøtul I 600 -tulisijan lämmönantoteho on sen hyötysuhteella **14,0 kW**, mikä vastaa n. **4,2 kg** laadukasta polttopuuta tunnissa.

Hyvän palamisen kannalta on tärkeää myös, että polttopuut ovat sopivan kokoisia. Polttopuiden sopiva koko:

Sytytysvaiheessa (pieneksi pilkotut puut):

Pituus: 30-60 cm

Halkaisija: 2-5 cm

Puiden määrä sytytysvaiheessa: 8-10 kpl

Polttopuut (halkaistut):

Pituus: 60 cm

Halkaisija: N. 15 cm

Normaalimäärä (nimellislämpöteholla): 4,2 kg/tunti

Puiden määrä lisäskerralla: 2-3 kpl

5.4 Sytyttäminen ensimmäisen kerran

Laastin on annettava kuivua ennen kuin tulisija otetaan käyttöön. Odota mieluiten kaksi viikkoa halkeamien välttämiseksi.

- Katso, että ilmaventtiili ja sytytysventtiili ovat auki.
- Laita tulipesän kummallekin puolelle kaksi keskikokoista polttopuuta.
- Laita rutistettua sanomalehteä (tai koivun tuohta) polttopuiden väliin. Laita päälle vähän pieneksi pilkottua puuta ristiin rastiin ja sytytä. Käytä vähitellen suurempia puuta ja anna tulen palaa voimakkaasti parin tunnin ajan. Anna tulen sitten sammua.

Toista sama pari kertaa.

Huom.! Lämmittämisen aikana syntyvä haju:

Maalautut tuotteet: Ensimmäisellä lämmityskerralla tulisijasta voi tulla huoneilmaan ärsyttävää höyryä, joka haisee jonkin verran. Höyry ei ole myrkyllistä, mutta huoneteila on syytä tuulettaa kunnolla. Anna tulen palaa täydellä vedolla, kunnes kaikki höyryt ovat palaneet pois siten, ettei höyryjä ja hajua enää esiinny.

5.5 Päivittäinen käyttö (kuvat 16-18)

- Katso, että ilmaventtiili (**kuva 17B**) on täysin oikealla.
- Avaa sytytysilmaventtiili työntämällä se oikealle (**16A**).
- Laita tulipesän kummallekin puolelle kaksi keskikokoista polttopuuta.
- Laita rutistettua sanomalehteä (tai koivun tuohta) polttopuiden väliin. Laita päälle vähän pieneksi pilkottua puuta ristiin rastiin ja sytytä. Laita tulisijaan myöhemmin suurempia polttopuuta.
- Säädä sitten palamista halutulle lämmitysteholle sytytysilmaventtiilillä (**16A**)
- Säätöpelti avataan aina, kun luukku avataan. Muista laittaa säätöpelti kiinni (**kiinnitä vipuosa tankoon -18C**) aina puuta lisättyäsi.

Nimellislämmönantoteho saavutetaan, kun venttiili on puoliksi auki.

Jos tulisijassa on ylös nostettava luukku, on oltava varovainen, ettei tulipesästä lennä kipinöitä herkästi syttyville materiaaleille. Käytä esim. kipinäsuojia.

Ilmaventtiiliin (**17B**) tulee olla jatkuvasti auki-asennossa, jotta luukun lasi ei nokeentuisi. Jos tulisijassa halutaan pitää hiillos yli yön, ilmaventtiili voidaan sulkea, mutta silloin on mahdollista, että luukun lasi voi nokeentua.

5.6 Puiden lisääminen

- Huom.! Puuta lisätään vasta, kun edelliset puut ovat palaneet hiillockseksi. Avaa luukku raolleen ja anna alipaineen tasaantua tulisijassa ennen kuin avaat luukun kokonaan.

- Lisää puuta ja säädä sytytysilmaventtiili (**16A**) täysin auki -asentoon muutamaksi minuutiksi, kunnes puut ovat syttyneet kunnolla.

- Säädä sitten venttiiliä halutun lämmitystehon mukaisesti.

Huom. Muista laittaa säätöpelti uudestaan kiinni.

Huom.! Varoitus liiallisesta lämmittämisestä: Tulisijaa ei saa koskaan kuumentaa liian kuumaksi.

Liiallisella kuumentamisella tarkoitetaan sitä, että tulisijaan laitetaan liikaa polttopuuta ja/tai se saa liikaa ilmaa, jolloin lämpöä kehittyä liian paljon. Varma merkki ylikuumentamisesta on, että jotkut kohdat tuotteesta alkavat hehkua. Säädä silloin heti ilmaventtiiliä pienemmälle.

Jos epäillään, että savupiippu vetää liian hyvin/huonosti, on kysyttävä neuvoa asiantuntijalta. Katso tarkempia tietoja myös kohdista «2.0 Tekniset tiedot» ja «4.5 Savupiippu ja savuputki».

5.7 Tulisijan käyttö talven jälkeen

Vuodenaikojen vaihtumiseen voi liittyä äkillisiä lämpötilavaihteluita tai erittäin tuulisia säitä, jolloin savupiippu voi vetää huonosti niin, että savukaasut eivät pääse ulos.

Silloin tulisijaa lämmitettäessä on käytettävä vähemmän puuta ja ilmaventtiileitä on pidettävä enemmän auki, jotta puut palaisivat voimakkaammin ja nopeammin. Sillä tavoin savupiippu vetää paremmin.

Tuhkaa on poistettava useammin, jotta sitä ei kertyisi liikaa. **Ks. kohta «6.2 Tuhkan poistaminen».**

6.0 Tulisijan huolto

6.1 Luukun lasin puhdistaminen

Jøtul I 600 -tulisijassa on ns. «air wash» -mekanismi. Ilma tulee ilmaventtiilin kautta sisään tulisijan yläreunasta ja kiertää alas luukun lasin sisäpintaa pitkin. Näin palaminen on parempaa ja lasiin kertyy vähemmän nokea.

Lasiin kertyy aina kuitenkin jonkin verran nokea, mutta sen määrä riippuu puiden kosteuspitoisuudesta, veto-olosuhteista ja ilmaventtiilin säädöstä. Suurin osa noesta palaa normaalisti pois, kun ilmaventtiili on täysin auki ja tuli palaa kunnolla tulisijassa.

Hyvä neuvo! Kun alat puhdistaa luukun lasia, kostuta talouspaperia lämpimällä vedellä ja ota siihen vähän tuhkaa tulipesästä. Hiero lasia tuhalla ja pyyhi lasi vielä puhtaalla vedellä. Jos lasia on puhdistettava perusteellisemmin, on suositeltavaa käyttää lasinpuhdistusainetta (noudata pakkauksessa olevaa käyttöohjetta).

6.2 Tuhkan poistaminen

- Poista tuhka vasta, kun tulisija on jäähtynyt täysin.
- Kaavi tuhka ulos tuhkalapiolla tms., mutta jätä aina hiukan tuhkaa suojaamaan tulisijan pohjaa.
- Katso tuhkan käsittelyä koskevia ohjeita myös kohdasta «3.1 Paloturvallisuutta koskevat toimenpiteet».

SUOMI

6.3 Tulisijan puhdistaminen ja nuohous

Tulisijan kuumeneviin pintoihin kertyy palamisen aikana nokea. Noki eristää tehokkaasti ja heikentää siksi tulisijan lämmönluovutuskykyä.

Tulisija on puhdistettava sisältä kerran vuodessa kaapimella ja harjalla, jotta sen lämmönluovutuskyky pysyisi parhaana. Puhdista tulisija mielellään savupiipun ja savuputken nuohoamisen yhteydessä.

6.4 Savupiipun liitântäputken nuohoaminen

Savuputki nuohotaan sen nuohoamislukun tai tulisijan lukun kautta. Tulipesän yläosa on silloin irrotettava. Irrottamista koskevat ohjeet ovat kohdassa «7.0 Huoltotoimenpiteet».

6.5 Tulisijan tarkastaminen

Jøtul suosittelee, että tarkastat tulisijan itse nuohouksen/ puhdistuksen jälkeen. Tarkasta, että näkyvillä olevissa pinnoissa ei ole halkeamia.

Katso myös, että kaikki tiivisteet ovat kunnolla paikoillaan. Kuluneet tai muotonsa menettäneet tiivisteet on vaihdettava. Puhdista tiivisteiden ura huolellisesti ja kiinnitä tiiviste kunnolla paikalleen keraamisella liimalla (saatavissa paikalliselta Jøtul-myyjältä). Liitos on kuiva hetken kuluttua.

6.6 Ulkopintojen huolto

Maalattujen tuotteiden väri voi muuttua muutaman vuoden käytön jälkeen. Ulkopinnat on puhdistettava ja harjattava irtonaisista hiukkasista ennen uuden tulisijamaalin levittämistä.

7.0 Huoltotoimenpiteet

Varoitus! Tuotteeseen ei saa tehdä muutoksia ilman valmistajan lupaa!

Käytä vain alkuperäisiä varaosia!

7.1 Tulipesän ritilän, pohjaosan, palolevyjen ja tulipesän vaihtaminen

- Nosta tulipesän yläosaa (**kuva 15**), joka on palolevyjen varassa, ja kallista se ulos lukun kautta.
- Irrota palolevyt tulisijan asentamista koskevan kohdan mukaisesti (**kuva 8-14**).
- Nosta tulipesän ritilää ja pohjaosaa (**kuva 3**) ja kallista ne ulos.

Osat laitetaan takaisin paikalleen päinvastaisessa järjestyksessä.

8.0 Lisävarusteet

Ylös nostettava luukku

Luukkumekanismi toimitetaan valmiiksi koottuna yhtenä kuljetuspakkauksena.

Sen mukana toimitetaan asennusohje.

Tuhka-astian asennus (kuva 19-20)

- 1 Liimaa mukana tullut tiiviste ulkosäiliön reunan alle (**19A**).
- 2 Laita ulkosäiliö tulipesän pohjan läpi ja kiinnitä se sisäpuolelta 4 peltiruuvilla (**20B**).
- 3 Laita tuhka-astia ulkosäiliön sisään.

9.0 Käytössä ilmenevät ongelmat - vianmääritys

Huono veto

- Varmista, että savupiipun pituus vastaa paikallisia lakeja ja määräyksiä. Katso tarkempia tietoja myös kohdista «2.0 Tekniset tiedot» ja «4.5 Savupiippu ja savuputki».
- Tarkista, että savupiipun poikkipinta-ala vastaa kohdassa «2.0 Tekniset tiedot» olevia arvoja.
- Katso, ettei mikään estä savukaasujen pääsyä ulos (esim. puiden oksat, puut).

Tuli sammuu hetken kuluttua

- Varmista, että polttopuut ovat riittävän kuivia.
- Tarkista, onko talossa alipainetta, sulje mekaaniset tuulettimet ja avaa ikkuna tulisijan läheltä.
- Tarkista, että ilmaventtiili on auki.
- Varmista, että savukanava ei ole nokeentunut tukkoon.

Jos lukun lasiin kertyy epätavallisen paljon nokea

Lukun lasiin kertyy aina nokea, mutta sen määrä riippuu seuraavista asioista:

- polttopuiden kosteuspiitoisuudesta
- veto-olosuhteista
- ilmaventtiilin asennosta.

Suurin osa noesta palaa normaalisti pois, kun ilmaventtiili on täysin auki ja tuli palaa kunnolla tulisijassa. Ks. myös kohta «6.1 Hyvä neuvo lukun lasin puhdistamiseksi».

Table of contents

1.0 Relationship to the authorities	25
2.0 Technical data.....	25
3.0 Safety precautions	26
4.0 Installation	27
5.0 Operating instructions.....	29
6.0 Maintenance	31
7.0 Servicing	32
8.0 Optional equipment	32
9.0 Operational problems - troubleshooting.....	32
Figures	74

1.0 Relationship to the authorities

Installation of a stove must be in accordance with the particular country's laws and regulations and your dealer may provide assistance in ensuring that your installation is safe and legal.

Prior to using the product the installation must be approved by a qualified person.

Instructions for mounting, installation and use are enclosed with the product. The installation may only be used once it has been inspected and approved.

A product data plate in heat resistant material can be found on the heat shield under the insert. It contains the following information: manufacturer, address, product name, catalogue number, production number and output.

2.0 Technical data

Material:	Cast iron and steel
Finish:	Black paint
Fuel:	Wood
Log length, max.:	60 cm
Heat output:	Max 20.0 kW
Flue outlet:	Top
Flue pipe (for product with side-hinged door):	Min. Ø200 mm/ 314 cm ²
Flue pipe (for product with guillotine door):	Ø250 mm/ 491 cm ²
Weight (for product with side-hinged door):	Approx. 230 kg
Weight (for product with guillotine door):	Approx. 272 kg
Product dimensions, fire barrier measurements etc.:	See fig. 1 and 2

Technical data according to EN 13229

Nominal heat output:	14 kW
Smoke gas mass flow:	16,6 g/s
Recommended chimney draught:	10 Pa
Efficiency:	73% @ 13,9 kW
CO emission (13% O ₂):	0,12%
Flue gas temperature:	281 °C
Operating mode:	Continuous

3.0 Safety precautions

3.1 Fire preventive measures

- Ensure that furniture and other combustible materials do not get too close to the fireplace.
- Never put out the fire with water.
- Ash should be disposed of out of doors or be emptied into a place where it cannot cause a fire hazard. Any stove should have a storage container made of incombustible material with a lid for soot and ashes. Soot and ashes must be stored in such a container for at least one week in order to be certain that the last ember has been extinguished. Then the container can be emptied, in the dustbin, if desired. If the container needs to be emptied before this, add plenty of water to the container and stir.
- You may want to keep the ash. It makes for excellent fertilizer, for roses, among other things.

3.2 Supply of air

Warning! Please ensure that there is adequate air supply from the outdoors to the room in which the fireplace is to be installed.

Ensure that air vents in the room where the fireplace is located are not blocked.

An inadequate air supply could cause smoke gas to escape into the room. This is very dangerous! Symptoms of this include smoky smell, drowsiness, nausea and feeling ill.

Avoid using mechanical fan vents in a room with a fireplace. This may cause negative pressure and draw poisonous gasses into the room.

3.3 Required measurements and distances

Necessary air openings in the surround: (Forced air)

Base: Minimum 750 cm² free opening.

Hood: Minimum 1,000 cm² free opening in the hood's sides/front.

Distance from the stove to the insulation on the back panel.

See fig. 1 and 2:

Minimum 50 mm.

Requirements for insulation

80 mm rock wool 120 kg/m³ foliated on one side with aluminium.

Distance from warm air opening in the hood's sides to the ceiling/sides:

Min. 500 mm to ceiling of combustible material.

Min. 750 mm to wall of combustible material.

Distance from warm air opening in the hood's top to the ceiling/sides:

Min. 600mm to ceiling of combustible material.

Min. 750 mm to wall of combustible material.

Requirement for protection of combustible floor in front of stove:

The front plate must be in accordance with national laws and regulations.

See fig. 1

Requirement to the distance from the insert's base to floor of combustible material (see fig. 1 and 2):

Min 368 mm

Furnishing distance:

Min. 1300 mm.

Requirement for chimney:

Minimum cross section:

314 cm² for flue pipe Ø200 mm -

491 cm² for flue pipe Ø250 mm.

4.0 Installation

Check that the stove insert is free of any damage prior to commencing installation.

4.1 Floor

Foundations

If the stove is installed on a wooden floor, usually extra support is required so that the floor construction is not overstrained. The floor load varies according to the type of materials used in the surround. See «**2.0 Technical data**» for weights.

Requirements for the floor plate

If the fireplace is to be mounted on a combustible floor, cover the floor under and in front of the fireplace with a plate made of metal or other non-combustible material. The recommended minimum thickness is 0,9 mm.

Any flooring made of combustible material, such as linoleum, carpets, etc. must be removed from under the floor plate.

Requirement for protecting combustible flooring in front of fireplace

The front plate must be in accordance with national laws and regulations. Contact your local building authorities regarding restrictions and installation requirements.

Distance to the floor made of combustible material must be min. 368 mm.

4.2 Wall

Insulating the combustible walls

Insulation of combustible walls must be carried out in accordance with the requirements indicated under section: «**3.3 Required measurements and distances**».

Requirements for the stove surround

The stove surround must be made in an incombustible material.

Note that the entire back panel within the surround must be covered by insulation.

If the stove cowling is bricked up to the ceiling and the ceiling is made of combustible material, on top of the warming chamber and the cowling vents an extra ceiling panel must be installed to avoid heating the ceiling.

For example use:

Rock wool 100 mm thick on top of a steel plate min. 0,9 mm.

Ensure airing out the top of the stove cowling – for example an opening towards the ceiling, or approx. 5 cm² opening (fig. 2A+B).

Note: Remember that it should be possible to sweep and to inspect the installation.

Warning! *Weight from the fireplace must not be transferred to the chimney. The fireplace must not interfere with the ability of the chimney to move and it must not be fastened to the chimney.*

4.3 Air circulation (fig. 2)

Air shall flow between the insert and the brickwork, and it is very important that there is a free air supply to the draft catchers on top of and under the insert.

The indicated air space is indicated in text: «3.3 Required measurements and distances», and in fig. 2 the minimum requirement is indicated.

This is to ensure that heat build-up in the surround is not too great and that heat output in the room is sufficient.

The product is equipped with 4 connecting pipes (Ø80 mm) for a possible supply of fresh outside air. Two pipes below and two pipes above the product.

If there is not an outside supply of fresh air, the room must be equipped with an extra fresh air supply through wall vents.

Channels in the stove must be made of fire-proof materials, and must be as level as possible.

Avoid using mechanical fan vents in a room with a fireplace.

Convection chamber

If a convection chamber is used, do not install a fan that draws air from the convection chamber. However a fan that provides pressure in the convection chamber can be installed.

4.4 Ceiling

Distance from warm air opening in the hood's sides to the ceiling/sides:

Min. 500 mm to ceiling of combustible material.

Min. 750 mm to wall of combustible material.

Distance from warm air opening in the hood's top to the ceiling/sides:

Min. 600mm to ceiling of combustible material.

Min. 750 mm to wall of combustible material.

4.5 Chimney

- The fireplace can be connected to a chimney and flue pipe approved for solid fuel fired fireplaces with flue gas temperatures specified in «**2.0 Technical data**».
- The chimney's cross-section must be at least as big as the flue pipe's cross-section. See «**2.0 Technical data**» when calculating the correct chimney cross-section.
- The fireplace should not be connected to a shared chimney. Contact your local building authority regarding restrictions and installation requirements.
- Connection to the chimney must be carried out in accordance with the installation instructions from the supplier of the chimney.
- Before making a hole in the chimney the fireplace should be test-mounted in order to correctly mark the position of the fireplace and the hole in the chimney. See fig. 1 for minimum dimensions.
- Ensure that the flue pipe is inclined all the way up to the chimney.
- Use a flue pipe bend with a sweeping hatch that allows it to be swept.

ENGLISH

Be aware of the fact that connections must have a certain flexibility in order to prevent movement in the installation leading to cracks.

N.B. A correct and sealed connection is very important for the proper functioning of the product.

Warning! Weight from the fireplace must not be transferred to the chimney. The fireplace must not interfere with the ability of the chimney to move and it must not be fastened to the chimney.

Recommended chimney draught, see «2.0 Technical data».
If the draught is too strong you can install and operate a flue damper to control the draught.

In case of chimney fire

- Close all hatches and vents.
- Keep the firebox door closed.
- Check the loft and cellar for smoke.
- Call the fire service.
- Before use after a fire an expert must check the fireplace in order to ensure that it is fully functional.

4.6 Preparation/installation

Unpacking (See fig. 3)

1. Unpack the insert
2. Remove: Heatshield, log -/ash retainer, box with contents, baffle plates, side burn plates (*first remove bolt in the top edge, see fig. 4A*), fire grate, base plate *see fig. 4B*).
3. Close the door.
4. Carefully lay the insert on its back (use the cardboard packaging on the floor).

Attaching the legs (fig. 5 - 7)

5. Attach the legs (**fig. 5**) to the bolts using M8 nuts. (*located in the bag containing bolts.*)
6. Screw the adjustable joining pieces (**fig. 6**) to the legs (B) (M6 x 25 mm and nuts). *Distance to the floor made of combustible material must be min. 368 mm.*
7. Measure the surround and adjust the legs to the desired height.
Stand the product up.
Note: The product is heavy! Make sure you have assistance when setting it up and putting it in place.
8. The foot stand plate (**fig. 7B**) should be placed under the bolt heads (for protection, and to prevent shifting.)
9. Place the heatshield on the floor-between the insert's legs. See **fig. 7A**.

Installation of ash holder (fig. 19 - 20)

See under: «8.0 Optional equipment»

Installation of guillotine solution

If a guillotine solution is to be used, this should be installed now. See separate installation instructions.

Fine adjustments of the product

Fine adjustment's can be done when the insert is set up for trial. Use a water level and adjust using the M10 x 35 mm bolts on the joining sections (**fig. 6**).

4.7 Set up/installation

1. Carry out a trial mount of the insert prior to making a hole in the chimney. See **fig. 1 and 2** for distances.
2. The insert can be mounted using a $\varnothing 250$ mm/ $\varnothing 200$ mm flue pipe. For a product that has a guillotine solution, it is recommended that the flue pipe has a dimension of $\varnothing 250$. A $\varnothing 250$ mm pipe should be mounted internally in the smoke outlet. *If using a $\varnothing 200$ mm pipe, an adapter must be used.* The flue pipe should have a sweeping hatch with reversal in order to ensure that sweeping is possible.
3. Any flue pipe bends are mounted directly on the smoke bell, and can be turned 360° .
4. Adjust the length of the flue pipe between the bend and the flue insert. There must be an overlap of at least 40 mm on the flue pipe bend and the flue insert.
5. Insert the adjusted flue pipe into the flue insert. Attach it using the provided sealing profile.
6. Place the insert in its final position. Use the sealing profile, and mount the flue pipe bend on the insert's smoke bell and in the adjusted pipe.

N.B. It is important that the joints/flue pipes are completely sealed. Air leakage etc. may lead to malfunction.

Installation of rear burn plates - Ornament (fig. 8 - 10)

The burn plates consist of 3 parts, and are delivered as a separate package.

1. Put into place the base plate and fire grate (see **fig 3**).
2. Start with the back, left burn plate. Thread it behind the upper bracket (**fig. 8**) and down behind the base plate. Slide the plate to the left.
3. Slide the middle burn plate behind the flange on the left burn plate (**se fig. 9**)
4. Slide the right burn plate (**fig. 10**) up and behind the bracket in the right corner and down behind the base plate.
5. After the burn plates are in place, press them together towards the centre so that they are closely connected.

Installation of rear burn plates - 1853 (fig. 11)

The burn plates consist of 2 parts, and are delivered as a separate package.

1. Put into place the base plate and fire grate (see **fig 3**).
2. Start with the back, left burn plate. Thread it behind the upper bracket (**A**) and down behind the base plate (**B**). Slide the plate to the left.
3. Slide the right burn plate up and behind the bracket in the right corner (**C**) and down behind the base plate (**D**).
4. Press the burn plates together towards the centre for the close connection

Installation of rear burn plates - Wave (fig. 12)

The burn plates consist of 2 parts, and are delivered as a separate package.

1. Put into place the base plate and fire grate (see **fig 3**).
2. Start with the back, left burn plate. Thread it behind the upper bracket (**A**) and down behind the base plate (**B**). Slide the plate to the left.
3. Slide the right burn plate up and behind the bracket in the right corner (**C**) and down behind the base plate (**D**).
4. Press the burn plates together towards the centre for the close connection.

Installation of side burn plates (fig. 13 - 14)

- Start with the inner plate. Lift it behind the bracket (A) and down behind the base plate. Slide it into the corner in front of the rear burn plate (B).
- Tilt the forward burn plate slightly diagonally the outer corner (fig. 14), down towards the base plate. Do the same on the other side.
- Then fasten the bolt again (13C).

Placement of the baffle plate (fig. 15)

- Place the baffle plate in position (Vermeculite). It should rest in the grooves up on the side burn plates (A).

4.7 Control of functions (fig. 16 - 18)

When the insert is set up, always check the control functions. These shall move easily and function satisfactorily.

Primary air vent (16A)

Left position = closed. Right position = fully open.

Air wash vent (17B)

Left position = closed. Right position = fully open.

Damper (18)

Handle is pulled out – the damper is open

Handle is pushed in – the damper is closed

Each time the door is opened, the damper is opened. Always remember to close the damper (*attach the handle to the pin -18C*) after adding firewood.

5.0 Operating instructions

5.1 Choice of fuel

Always use quality firewood. This will give you optimal results, and will not cause any damage to the product.

5.2 Jøtul's definition of quality firewood

With good quality firewood we mean logs of, for example birch, beech and oak.

Good quality firewood should be dried so that the water content is approx. 20%.

To achieve this the firewood should be chopped at the latest in late winter or early spring. It should be cut and stacked so that air circulates around it. The stacks should be covered on top so as to avoid absorbing excessive rainwater.

The logs should be taken indoors in autumn for use during the winter season.

The amount of energy obtainable from 1 kg of firewood varies very little. On the other hand the specific weight of the different kinds of wood varies considerably. As an example, a certain volume of birch will provide less kWh than the same volume of oak, which has a higher specific weight.

The amount of energy produced by 1 kg quality firewood is about 3,8 kWh. 1 kg completely dry firewood (0 % humidity) produces about 5 kWh, while firewood with a humidity level of 60% produces only around 1,5 kWh/kg.

Consequences of using humid firewood may include:

- Appearance of soot/tar on the glass, stove or chimney
- Insufficient heat being emitted from the stove
- Risk of chimney fire as a result of accumulation of soot in the stove, flue pipe or chimney
- The fire may die out

Be especially careful to never lay a fire using any of the following materials:

- household waste, plastic bags etc.
- painted or impregnated wood (highly toxic)
- chipboard or laminated boards
- driftwood

This may harm the product and pollute the atmosphere.

N.B. *Never use flammable liquids such as petrol, kerosene, red spirit or similar to start the fire. This may cause harm to both yourself and the product.*

5.3 Log length and amount

The maximum length of logs to be used is **60 cm**. The logs should be laid parallel to the back wall of the fire chamber. At its most efficient the Jøtul I 600 has a nominal heat output of **14.0 kW**. This corresponds to a consumption of about **4,2 kg** quality firewood **per hour**.

An important factor for proper fuel consumption is that the logs are the correct size. The size of the logs should be:

Kindling wood:

Length: 30-60 cm

Diameter: 2-5 cm

Amount per fire: 8-10 pieces

ENGLISH

Firewood (split logs):

Length: 60 cm

Diameter: Approx. 15 cm

Normal amount (nominal use): 4,2 kg/hour

Amount per load: 2 -3 pieces

5.4 First time lighting

Always allow the brickwork to dry thoroughly prior to using the stove. Preferably for 2 weeks to avoid cracks in the brickwork.

- Check that the air vent and the primary air vent are open.
- Place two medium sized logs in/out on each side of the base.
- Crumple some newspaper (or birch bark) between these and add some kindling wood in a criss-cross pattern on top and light the newspaper. Increase the log size gradually and let the fire burn briskly for a couple of hours. Then let the fire die out.

This is to be repeated a couple of times.

N.B. Odours when using the stove for the first time.

Painted products. The stove may emit an irritating gas when used for the first time, and it may smell a little. The gas is not toxic, but the room should be thoroughly aired out. Let the fire burn with a high draught until all traces of gas have disappeared and no smoke or smells can be detected.

5.5 Daily use (fig. 16 - 18)

- Check that the air vent (fig. 17B) is in the right hand position.
- Then open the primary air vent by moving it to the right (fig 16A).
- Place two medium sized logs in/out on each side of the base.
- Crumple some newspaper (or birch bark) between these and add some kindling wood in a criss-cross pattern on top and light the newspaper. Gradually increase the size of the fire, but the wood should never be stacked higher than the indicated maximum mark on the back burn plate (fig. 12E).
- Leave the door slightly open until the logs catch fire. Close the ignition vent when the firewood has ignited and the fire is burning briskly.
- Then regulate the rate of combustion to the desired level of heating by adjusting the primary air vent (**attach the handle to the pin -18C**).

Nominal heat emission is achieved when the air vent is open approximately 50%.

If a guillotine solution is mounted and the product is used with the door open, necessary actions must be taken to avoid sparks to ignite combustible materials. Use for example a fire screen.

The air vent (17B) should always be in an open position to avoid soot accumulating on the glass. If one wants to keep the fire burning through the night, the air vent may be closed, but be aware that the glass may accumulate soot.

5.6 Reloading firewood

- **Warning!** Each fire should burn down to embers before new firewood is reloaded. Open the handle slightly allowing the negative pressure to level out prior to opening the door completely.
- Load the firewood and make sure that the primary vent (16A) is in a fully open position for a few minutes until the wood has caught fire.
- Then regulate to the desired degree of heat.

N.B. Remember to re-close the damper.

N.B. Danger of overheating: The stove must never be used in a manner that causes overheating.

Overheating is defined as overfilling the stove with firewood and/or leaving the primary air vent fully open.

A sure sign of overheating is when parts of the stove glow red. When this happens, reduce the products ventilation opening immediately.

Upon suspicion of excessive/poor draught in the chimney, seek professional help. See also «2.0 Technical data» and «4.5 Chimney» for information.

5.7 Using fireplace during the transition from winter to spring

During a transitional period with sudden fluctuations in temperature, negative smoke draught or under difficult wind conditions, disturbances in the chimney draught may occur so that the smoke gasses are not drawn out.

One should then use less firewood and have a larger opening in the air vents so that the wood burns fresher and faster. In this was the draught in the chimney will be maintained.

To avoid accumulated ash, it should be removed more often than usual. See «6.2 Ash removal».

6.0 Maintenance

6.1 Cleaning the glass

Jøtul I 600 is equipped with an «air wash system». Through the air vent air is sucked in above the fireplace and washed down along the inside of the glass. This system has the advantage that it provides better combustion and reduces the accumulation of soot deposits on the glass.

Still, some soot will always accumulate on the glass, but the quantity will depend on the humidity of the fuel, local draught conditions and adjustment of the air vent. Most of the soot will normally burn off when the air vent is opened all the way and a fire is burning briskly in the fireplace.

Good advice!For normal cleaning, moisten a paper towel with warm water and add some ash from the burn chamber. Rub it over the glass and then clean the glass with clean water. If it is necessary to clean the glass more thoroughly we recommend using a glass cleaner (follow the instructions for use on the bottle).

6.2 Ash removal

- Only do this when the stove is cold.
- Use a drawer (or similar) and scrape the ashes out, but always allow some ash to remain as a protective layer in the bottom of the stove.
- Also see description on how to handle ashes below «**3.1 Fire preventive measures**».

6.3 Cleaning and soot removal

Soot deposits may build up on the internal surfaces of the stove during use. Soot is a good insulator and will therefore reduce the stove's heat output.

In order to maintain the stove's maximum heat output, it is necessary to clean the stove annually using a brush and scraper. It is a good idea to do this in connection with the sweeping of the chimney and flue pipes.

6.4 Sweeping of flue pipes to the chimney

Sweeping of flue pipes must be done through the flue pipe sweeping hatch or through the stove door opening. Then the baffle plate must be removed. See how this is done under section: «**7.0 Servicing**».

6.5 Control of the stove

Jøtul recommends that you personally control the stove carefully after sweeping/cleaning. Check all visible surface areas for cracks.

Also check that all gaskets are properly in place. Any gaskets showing signs of wear or deformation must be replaced.

Thoroughly clean the gasket groove, apply ceramic glue (available from your local Jøtul dealer), and press the gasket well into place.

The joint will dry quickly.

6.6 Exterior maintenance

Painted products may change colour after several years of use. The surface should be cleaned and brushed free of any loose particles before new **Jøtul stove paint** is applied.

ENGLISH

7.0 Servicing

Warning! Any unauthorised change to the product is illegal. Only use original spare parts!

7.1 Replacement of baffle plate – fire grate and base plate – burn plates

- The baffle plate (**Fig. 15**), which lies on the burn plates, should be lifted and tilted down and out of the door.
- Remove the burn plates as described under the installation of the stove (**fig. 8 - 14**)
- Lift the fire grate and base plate (**fig. 3**) up and tilt them out.

Follow the same procedure for installation, but in the opposite sequence.

8.0 Optional equipment

Guillotine solution

The guillotine solution is delivered completely mounted in a package
Assembly instructions are included.

Installation of ash holder (**fig. 19 - 20**)

- 1 Attach the included gasket under the edge of the outer container (**se fig. 19A**).
- 2 Lower the outer container down through the bottom of the fire chamber (**20B**), and secure using 4 plate screws from the inside.
3. Place the ash bin in the outer container

9.0 Reasons for operational problems - troubleshooting

Poor draught

- Check the length of the chimney and that it complies with national laws and regulations. Make sure that the minimum cross section on the chimney is large enough. *See also «2.0 Technical data» and «4.5 Chimney» for information.*
- Make sure that there is not anything preventing the smoke gasses from escaping: Branches, trees, etc.

The fire extinguishes after a while

- Make sure that the firewood is sufficiently dry
- Find out whether there is negative pressure in the house, close mechanical fans and open a window close to the stove.
- Check that the air vent is open.
- Check that the flue outlet is not clogged by soot

Unusual amount of soot accumulates on the glass

Some soot will always stick to the glass, but the quantity depends on:

- Humidity of the fuel.
- The local draught conditions
- Regulating the air vent.

Most of the soot will normally burn off when the air vent is opened all the way and a fire is burning briskly in the fireplace. «**6.1 Cleaning the glass - good advice**» .

Sommaire

1.0 Relations avec les autorités	33
2.0 Données techniques	33
3.0 Consignes de sécurité - Généralités	34
4.0 Installation	35
5.0 Instructions d'utilisation/ allumage du foyer	37
6.0 Entretien	39
7.0 Maintenance	40
8.0 Equipements disponibles en option	40
9.0 Problèmes de fonctionnement - Causes et dépannage	40
Figurer	74

1.0 Relations avec les autorités

L'installation d'un foyer est soumise aux législations et réglementations nationales en vigueur.

Les réglementations locales, y compris celles se rapportant aux normes nationales et européennes, doivent être respectées lors de l'installation du produit.

Les instructions de montage, d'installation et d'utilisation sont fournies avec l'appareil. L'installation ne doit pas être utilisée avant d'avoir été inspectée et approuvée.

Une plaque signalétique thermorésistante se trouve sur le bouclier thermique, sous l'appareil. Elle comporte les informations suivantes : fabricant, adresse, nom du produit, référence catalogue, norme de fabrication, référence de production et puissance.

2.0 Données techniques

Matériaux :	fonte et acier
Finition :	peinture noire
Combustible :	bois
Longueur de bûche (maxi) :	60 cm
Puissance :	Maximum 20 kW
Raccordement :	par dessus
Conduit (pour les modèles avec porte battante) :	Min. Ø200 mm/ 314 cm ²
Conduit (pour les modèles avec porte guillotine) :	Ø250 mm/ 491 cm ²
Poids (pour les modèles avec porte battante) :	env. 230 kg
Poids (pour les modèles avec porte guillotine) :	env. 272 kg
Dimensions du produit, de distances de sécurité, etc. :	Voir fig. 1 et 2

Données techniques conforme à la norme EN 13229

Puissance nominale :	14 kW
Débit massique de fumées :	16,6 g/s
Tirage recommandé :	10 Pa
Rendement :	73% @ 13,9 kW
Taux de CO (13% O ₂) :	0,12%
Température des fumées :	281 ° C
Mode de fonctionnement :	feu continu

Le foyer est adapté à une utilisation en continu. Toute modification apportée à l'appareil sans autorisation écrite de Jøtul est interdite et annule la garantie. Utilisez des pièces détachées d'origine pour l'entretien de votre foyer Jøtul.

3.0 Consignes de sécurité

Attention ! Les surfaces accessibles de l'appareil peuvent être très chaudes. Tenez-en compte dans votre vie quotidienne et vis-à-vis des enfants.

3.1 Mesures de prévention anti-incendie

- Veiller à éloigner suffisamment les meubles et autres objets inflammables du foyer. Voir la section 3.3-Distance requise par rapport au mobilier.
- Ne jamais utiliser d'eau pour éteindre le feu.
- Les cendres doivent être mises au rebut à l'extérieur ou vidées dans un emplacement ne présentant aucun risque d'incendie. Tout foyer doit être doté d'un compartiment de stockage non combustible muni d'un couvercle, pour la suie et les cendres.
- Elles doivent y être conservées au moins une semaine afin de garantir qu'aucune braise incandescente n'y subsiste.
- Le compartiment peut alors être vidé dans une poubelle classique, le cas échéant. Si le compartiment devait être vidé avant ce délai, y verser une grande quantité d'eau et remuer.
- Les cendres peuvent être conservées. Elles constituent en effet un excellent engrais pour les roses, par exemple.

3.2 Alimentation en air

Danger : s'assurer que la ventilation en air extérieur est adaptée à la pièce dans laquelle le foyer doit être installé. N'hésitez pas à créer une entrée d'air frais le plus près possible de votre appareil.

S'assurer régulièrement que les entrées d'air de la pièce où le foyer est installé ne sont pas obstruées.

Danger : une alimentation en air inadaptée peut entraîner la diffusion de fumée de combustion dans la pièce et provoquer un état de somnolence, des nausées ou des malaises chez les personnes présentes.

Ne pas utiliser de VMC dans une pièce où est installée un poêle, au risque de créer une pression négative et d'entraîner une émission de gaz nocif dans la pièce.

3.3 Distances et mesures requises

Ouvertures d'air nécessaires dans l'habillage:

Base : ouverture libre de 750 cm (minimum).

Hotte : ouverture libre de 1 000 cm (minimum) sur les côtés/l'avant de la hotte.

Distance entre le foyer et le mur d'adossement. Voir fig. 1 et 2 :

50 mm (minimum).

Isolation requise

80 mm de laine de roche d'une densité de 120 kg/m₃ revêtue sur une face d'une couche d'aluminium.

Distance entre les ouvertures d'air chaud sur les côtés de la hotte et le plafond/les côtés :

500 mm (minimum) d'un plafond combustible.

750 mm (minimum) d'un mur combustible.

Distance entre les ouvertures d'air chaud sur le dessus de la hotte et le plafond/les côtés :

600 mm (minimum) d'un plafond combustible.

750 mm (minimum) d'un mur combustible.

Protection requise pour un sol combustible à l'avant du foyer :

La plaque avant doit être conforme aux législations et aux réglementations nationales en vigueur (fig. 1).

Distance requise entre la base de du foyer et le sol combustible (voir fig. 1 et 2) :

368 mm (minimum)

Distance par rapport au mobilier :

1300 mm (minimum).

Exigences relatives à la cheminée :

Section minimale :

314 cm² ou un conduit de 200 mm de diamètre -

491 cm² ou un conduit de 250 mm de diamètre.

4.0 Installation

Avant de commencer l'installation, s'assurer que le foyer n'est pas endommagé.

4.1 le sol

Socle

Le sol doit pouvoir supporter le poids de l'ensemble. Prévoir un étayage éventuel. Tenir compte du poids du foyer et de l'habillage. Voir la section consacrée au poids dans « **2.0 Données techniques** ».

Exigences relatives à la plaque de sol

Dans le cas d'une installation du foyer sur un sol combustible (interdit en France), toute la surface se trouvant sous le foyer et s'étendant jusqu'au mur d'adossement doit être recouverte d'une plaque en acier. Epaisseur recommandée : 0,9 mm (minimum).

Les éventuels revêtements de sol combustibles, tels que le linoléum, la moquette, etc., doivent être retirés de la surface couverte par la plaque de sol.

Exigences relatives à la protection d'un revêtement de sol combustible à l'avant du foyer

La plaque avant doit être conforme aux législations et aux réglementations nationales en vigueur.

Contactez les autorités locales compétentes (construction) pour connaître les restrictions et les exigences liées à l'installation.

Si le sol se trouvant sous la plaque est inflammable, la base du foyer doit être éloignée d'au moins 368 mm.

4.2 Le mur

Isolation des murs combustibles (Interdit en France)

L'isolation des murs combustibles doit être réalisée conformément aux exigences énoncées à la rubrique : « **3.3 Distances et mesures requises** ».

Exigences relatives à l'habillage du foyer

L'habillage du foyer doit être composé de matériaux non inflammables (se référer aux normes en vigueur).

Remarque : le panneau arrière à l'intérieur de l'habillage doit être entièrement recouvert d'une isolation, voir « **3.3 Distances et mesures requises** ».

Si la structure du foyer se présente sous la forme d'un mur en briques jusqu'au plafond et que ce dernier est inflammable, il convient d'installer un panneau supérieur supplémentaire au-dessus de la chambre de chauffage et des événements de la structure, afin d'éviter la surchauffe du plafond.

Utiliser par exemple :

de la laine de roche de 100 mm d'épaisseur sur une plaque d'acier de 0,9 mm (minimum).

Ménager une sortie d'air dans la partie supérieure de la structure du foyer (par exemple, une ouverture dirigée vers le plafond ou une ouverture d'env. 5 cm²). (voir fig. 2A+B).

Remarque : l'installation doit pouvoir être ramonée et inspectée.

ATTENTION ! Le poids de la sole foyer ne doit pas être transmis à la cheminée. La sole foyer ne doit pas altérer la mobilité de la cheminée et ne doit pas y être fixée.

4.3 Circulation de l'air (fig. 2)

L'air doit pouvoir circuler entre le foyer et l'habillage. Il est en outre essentiel de veiller à ce que l'alimentation en air des ouvertures de tirage, au-dessus et en dessous du foyer, ne soit pas obstruée.

L'espace recommandé est indiqué dans le texte de la section « **3.3 Distances et mesures requises** » et les exigences minimales sont illustrées dans la fig. 2.

Ces mesures permettent de prévenir la surchauffe de l'habillage tout en assurant une capacité de chauffage suffisante dans la pièce.

Le produit comprend 4 entrées d'air de combustion (Ø 80 mm) deux au-dessus et deux en dessous de l'appareil. Les conduits du foyer doivent être ignifuges et installés de niveau. Une amenée d'air frais extérieure est nécessaire. Il est recommandé d'y raccorder les quatre buselots. Installation indispensable en cas de présence dans l'habitation d'extracteurs mécaniques d'air (VMC, hottes de cuisine etc...).

Ne pas utiliser de VMC dans une pièce où est installé un poêle.

Chambre de convection

Ne pas installer de ventilateur aspirant l'air de la chambre de convection, le cas échéant. En revanche, un ventilateur soufflant vers cette chambre de convection peut être installé.

4.4 Plafond

Distance entre les ouvertures d'air chaud sur les côtés de la hotte et le plafond/les côtés :

500 mm (minimum) d'un plafond combustible.

750 mm (minimum) d'un mur combustible.

Distance entre les ouvertures d'air chaud sur le dessus de la hotte et le plafond/les côtés :

600 mm (minimum) d'un plafond combustible.

750 mm (minimum) d'un mur combustible.

4.5 Cheminées et conduits

- Le foyer peut être relié à une cheminée et à un conduit approuvés pour les foyer à combustible solide, avec les températures de fumées spécifiées dans la section « **2.0 Données techniques** ».
- La section minimale de la cheminée doit correspondre à celle du conduit. Pour calculer la section adéquate de la cheminée, voir « **2.0 Données techniques** ».
- L'appareil devrait être le seul connecté à la cheminée. Contacter les autorités locales compétentes (construction) pour connaître les restrictions et les exigences liées à l'installation.
- Le raccordement à la cheminée doit être réalisé conformément aux instructions d'installation du fournisseur de la cheminée.
- Procéder à un montage d'essai du foyer avant de percer un trou dans la cheminée. Voir fig. 1 pour les cotes.

FRANCAIS

- Veiller à ce que le conduit de raccordement soit incliné vers le haut du foyer à la cheminée.
- Utiliser un coude de conduit doté d'une trappe afin de permettre les opérations de ramonage.

Veiller à ce que les raccordements soient souples afin d'empêcher toute fissure lors de l'installation.

Remarque : un raccordement correct et étanche est essentiel pour assurer le bon fonctionnement de l'appareil.

ATTENTION ! Le poids de la sole foyère ne doit pas être transmis à la cheminée. La sole foyère ne doit pas altérer la mobilité de la cheminée et ne doit pas y être fixée.

Tirage recommandé, voir « 2.0 Données techniques » .

En cas de tirage trop important, installer et utiliser un clapet de tirage.

En cas de feu de cheminée :

- Fermer l'ensemble des trappes et des entrées d'air.
- Maintenir la porte de la chambre de combustion fermée
- Vérifier toute présence de fumée dans le grenier et dans la cave.
- Contacter le service de sécurité incendie.
- Suite à un feu de cheminée, le foyer doit être contrôlé par un expert avant toute nouvelle utilisation afin de s'assurer l'installation est opérationnelle.

4.6 Préparation/installation

Déballage (voir fig. 3)

1. Déballer le foyer.
2. Retirer : la boîte en carton, le déflecteur, les plaques de doublage latérales (*dévisser d'abord la vis de maintien*), la grille foyère, la plaque de source.
3. Fermer la porte.
4. Basculer délicatement le foyer sur l'arrière (sur les cartons d'emballages préalablement disposés sur le sol).

Fixation des pieds (fig. 5 - 7)

5. Fixer les pieds (fig. 5) avec les écrous M8 (*fournis dans le sachet contenant la visserie*).
6. Fixer les parties mobiles (6) aux pieds avec les vis TH 6x25 + écrou M6. *La base du foyer doit être éloignée d'au moins 368 mm d'un sol combustible.*
7. Mesurer l'habillage et régler les pieds à la hauteur souhaitée. Redresser le produit à la verticale. **L'appareil est lourd. Prévoyez de l'aide pour le montage et la mise en place.**
8. Placer les plaques d'appui des pieds (fig. 7B) sous les têtes de vis (protection et prévention des déplacements intempestifs).
9. Mettre le bouclier thermique vers le sol entre les pieds du foyer. Voir fig. 7A.

Installation du cendrier (fig. 19 - 20)

Voir la section «8.0 Equipement disponible en option».

Installation de la porte guillotine

Pour un modèle avec porte guillotine, installer cet élément maintenant. Voir les instructions d'installation fournies avec le mécanisme de relevage.

Réglages fins du produit

Des réglages fins peuvent être réalisés lorsque le foyer est mis en place pour une phase d'essai. Le produit peut être mis de niveau par le biais des vis M10 x 35 mm présentes sur les éléments de raccordement (fig. 6).

4.7 Mise en place/installation

1. Procéder à un montage d'essai du foyer avant de percer un trou dans la cheminée. Voir fig. 1 et 2 pour les cotes.
2. Diamètre du conduit de fumées : voir 2.0 « Données Techniques ». Pour un modèle avec porte guillotine, il est recommandé d'utiliser un conduit d'un diamètre de 250 mm. Monter un tuyau de Ø 250 mm à l'intérieur du conduit d'évacuation de la fumée. *Le cas échéant, utiliser un adaptateur pour monter un tuyau de Ø 200 mm.* Le conduit doit être doté d'une trappe de ramonage réversible pour permettre les opérations de ramonage.
3. Les éventuels coudes de conduit doivent être montés directement sur la cloche à fumées et doivent pouvoir pivoter à 360°.
4. Régler la longueur du conduit entre le coude et la sortie du conduit. Le chevauchement minimum au niveau du coude et de la sortie du conduit est de 40 mm.
5. Insérer le conduit dans la sortie du conduit et le monter à l'aide du profilé d'étanchéité fourni.
6. Positionner le foyer à son emplacement final. A l'aide du profilé d'étanchéité, monter le coude du conduit sur la cloche à fumées du foyer et dans le conduit ajusté.

N.B. : les joints/conduits doivent être parfaitement étanches. Une fuite d'air peut entraîner des dysfonctionnements.

Installation des plaques de doublage arrières -Ornement (fig. 8 - 10)

Les plaques de doublage comportent 3 éléments et sont livrées dans un emballage séparé.

1. Remettre en place la plaque de source et la grille foyère (voir fig. 3).
2. Commencer avec la plaque de doublage arrière gauche. L'engager derrière le support supérieur (fig. 8), puis vers le bas, derrière la plaque de source. Faire glisser la plaque de doublage vers la gauche.
3. Faire glisser la plaque de doublage centrale derrière la bride de la plaque de doublage de gauche (voir fig. 9).
4. Faire glisser la plaque de doublage de droite (fig. 10) vers le haut, derrière le support situé dans le coin droit, puis vers le bas, derrière la plaque de source.
5. Une fois les plaques de doublage mises en place, les pousser vers le centre pour en resserrer les jointures.

Installation des plaques de doublage arrières - 1853 (fig. 11)

Les plaques de doublage comportent 2 éléments et sont livrées dans un emballage séparé.

1. Positionner la plaque de source et la grille foyère (voir fig. 3).
2. Commencer avec la plaque de doublage arrière gauche. L'engager derrière le support supérieur (A), puis vers le bas, derrière la plaque de source (B). Faire glisser la plaque de doublage vers la gauche.
3. Faire glisser la plaque de doublage de droite vers le haut, derrière le support situé dans le coin droit (C), puis vers le bas, derrière la plaque de source (D).
4. Pousser les plaques de doublage vers le centre pour en resserrer les jointures.

Installation des plaques de doublage arrières - Wave (fig. 12)

Les plaques de doublage comportent 2 éléments et sont livrées dans un emballage séparé.

- 1 Remettre en place la plaque de source et la grille foyère (voir fig. 3).
- 2 Commencer avec la plaque de doublage arrière gauche. L'engager derrière le support supérieur (A), puis vers le bas, derrière la plaque de source (B). Faire glisser la plaque de doublage vers la gauche.
- 3 Faire glisser la plaque de doublage de droite vers le haut, derrière le support situé dans le coin droit (C), puis vers le bas, derrière la plaque de source (D).
- 4 Pousser les plaques de doublage vers le centre pour en resserrer les jointures.

Installation des plaques de doublage latérales (fig. 13 - 14)

- Commencer avec la plaque la plus au fond. Glissez-la derrière le support en haut (13A), puis l'abaisser derrière la plaque de source. Glisser la plaque dans l'angle, contre la plaque de doublage arrière (13B).
- Incliner légèrement la plaque de doublage avant, en diagonale de l'angle côté ouverture (fig. 14). La plaquer ensuite vers le bas, vers la plaque de source. Répéter ces étapes pour l'autre côté.
- Remettre ensuite les vis (13C).

Mise en place du déflecteur (fig. 15)

- Positionner correctement le déflecteur (vermiculite) dans les rainures, en haut des plaques de doublage latérales (A).

4.8 Contrôle des fonctions (fig. 16 - 18)

Une fois le foyer installé, toujours vérifier les commandes. Elles doivent pouvoir être actionnées facilement et fonctionner correctement.

Entrée d'air inférieure (16A)

Gauche = fermée - Droite = ouverte à son maximum

Entrée d'air supérieure (17B)

Gauche = fermée - Droite = ouverte à son maximum

Clapet de tirage (18)

Poignée tirée = clapet ouvert

Poignée poussée = clapet fermé

Le clapet de tirage s'ouvre automatiquement à chaque ouverture de la porte. Toujours fermer le clapet de tirage (**fixer la poignée à la tige de blocage 18C**) après avoir ajouté du bois de chauffage. L'appareil fonctionne tout le temps avec le clapet de tirage fermé.

5.0 Instructions

5.1 Choix du combustible

Toujours utiliser du bois de chauffage de qualité. Un combustible de qualité n'endommage pas le foyer et permet d'obtenir un résultat optimal.

5.2 Le bois de chauffage de qualité selon Jøtul

Des bûches de bouleau, de hêtre ou de chêne sont pour nous des bois de chauffage de qualité.

Un bois de chauffage de qualité doit être sec, c'est-à-dire qu'il doit présenter un taux d'humidité inférieur à 20%.

Pour cela, le bois doit être coupé entre le début de l'automne et la fin de l'hiver. Il doit être coupé, fendu et empilé de manière à permettre une bonne circulation de l'air. Couvrir les piles de bois pour le protéger des intempéries.

Les bûches doivent être mises sous abri à l'automne pour une utilisation en hiver.

La quantité d'énergie obtenue à partir d'un kilogramme de bois de chauffage varie très peu d'une variété à l'autre. En revanche, le poids varie considérablement d'une variété de bois à l'autre. Par exemple, un volume donné de bouleau produira moins d'énergie (kWh) qu'un volume équivalent de chêne, plus lourd. La quantité d'énergie produite pour 1 kg de bois de chauffage de qualité est d'environ 3,8 kWh. 1 kg de bois de chauffage parfaitement sec (taux d'humidité nul) produit environ 5 kWh, alors qu'1 kg de bois de chauffage présentant un taux d'humidité de 60 % produit seulement 1,5 kWh.

L'utilisation de bois de chauffage humide crée des désordres graves :

- Dépôt de suie ou de goudron sur la vitre, dans le foyer et dans la cheminée
- Réduction de la chaleur diffusée par le foyer
- Risque de feu de cheminée suite à l'accumulation de suie dans le foyer, le conduit et la cheminée
- Risque d'étouffement du feu

Attention : Le I 600 n'est pas un incinérateur ! ne jamais alimenter un feu avec l'un des matériaux suivants :

- déchets ménagers, sacs plastique, etc.
- bois peint ou imprégné (hautement toxique)
- panneau de copeaux ou contreplaqué
- bois de récupération

Ces matériaux pourraient endommager le foyer et entraîner une pollution atmosphérique.

N.B. : ne jamais utiliser de liquide inflammable de type essence, kérosène, ou autre pour allumer le foyer, au risque d'endommager le foyer ou de se blesser.

5.3 Longueur des bûches et quantité

Les bûches doivent mesurer au maximum **60 cm**. Elles peuvent être placées parallèlement à la plaque arrière de la chambre de combustion. En rendement optimum, le foyer Jøtul I 600 délivre une puissance thermique nominale de **14 kW**, ce qui correspond à une consommation de **4,2 kg** de bois de chauffage de qualité par heure.

FRANCAIS

L'efficacité de la combustion du bois dépend également d'un facteur tout aussi important : la taille des bûches.

Leur taille devrait être :

Pour le bois d'allumage :

Longueur : 30-60 cm

Diamètre : 2-5 cm

Quantité par flambée : 8-10 bûches

Pour le bois de chauffage (fendu) :

Longueur : 60 cm

Diamètre : env. 15 cm

Consommation (puissance nominale) : 4,2 kg/heure

Nombre de bûches à chaque réapprovisionnement : 2-3 bûches.

5.4 Premier allumage

Toujours laisser les liants de l'habillage se sécher complètement avant la première utilisation du foyer. Un délai de 2 semaines est recommandé afin d'éviter toute fissuration.

- Vérifier que les entrées d'air sont ouvertes.
- Placer deux bûches de taille moyenne à l'entrée et au fond de la plaque de source.
- Froisser quelques pages de papier journal (ou utiliser de l'écorce de bouleau) entre ces deux bûches, entrecroiser du bois d'allumage sur ce papier, puis y mettre le feu. Ajouter progressivement des bûches et laisser brûler vivement quelques heures. Laisser ensuite le feu s'éteindre seul.

Répéter cette opération deux fois.

N.B. : risque de mauvaises odeurs lors de la première utilisation du foyer.

Produits peints. Lors de la première utilisation, le foyer peut diffuser un gaz irritant et dégager des odeurs désagréables. Ce gaz n'est pas toxique, mais il est recommandé de bien aérer la pièce. Laisser le foyer brûler avec un grand tirage jusqu'à ce qu'aucun gaz, fumée ou odeur ne puisse être détecté.

5.5 Utilisation au quotidien (fig. 16 - 18)

- Ouvrir les entrées d'air supérieure (fig. 17B) et inférieure (fig. 16A).
- Ouvrir le clapet de tirage
- Placer deux bûches de taille moyenne à l'entrée et au fond du foyer.
- Froisser quelques pages de papier journal (ou utiliser de l'écorce de bouleau) entre ces deux bûches, entrecroiser du bois d'allumage sur ce papier, puis y mettre le feu. Ajouter des bûches progressivement.
- Lorsque le feu a bien pris, fermer la porte, fermer le clapet de tirage,
- Régler la puissance de chaleur voulue avec la commande d'entrée d'air inférieure (fig. 16A).
- Le clapet de tirage s'ouvre automatiquement à chaque ouverture de la porte. Toujours fermer le clapet de tirage (**fixer la poignée à la tige de blocage 18C**) après avoir ajouté du bois de chauffage. L'appareil fonctionne tout le temps avec le clapet de tirage fermé.

La puissance thermique nominale est atteinte avec une ouverture de 50 %.

Si le système pour porte relevable est installé et que le foyer fonctionne avec la porte ouverte, veillez à mettre en œuvre une protection des matériaux inflammables contre les projections d'étincelles. Vous pouvez, par exemple, disposer un écran pare étincelles devant l'entrée du foyer.

L'entrée d'air supérieure (17B) doit toujours être ouverte entièrement pour éviter tout dépôt de suie sur la vitre.

Passage De Nuit

- Le clapet de tirage et les deux entrées d'air inférieure et supérieure doivent être fermés.
- Cette fermeture de l'entrée d'air supérieure entraîne un encrassement de la vitre par la suie. Celle-ci sera en partie brûlée par la prochaine flambée à feu vif.

5.6 Rechargement en bois de chauffage

- **Attention !** Il est recommandé d'attendre qu'il ne reste que des braises avant d'ajouter à nouveau du bois. Avant d'ouvrir complètement la porte, ouvrez complètement une entrée d'air afin de permettre l'équilibrage des pressions.
- Ajouter le bois de chauffage et s'assurer que l'entrée d'air inférieure (16A) **est ouverte à son maximum pendant quelques minutes, jusqu'à ce que le bois s'embrase.**
- Régler ensuite l'entrée d'air inférieure pour obtenir la capacité de chauffage souhaitée.

N.B. : penser à fermer par la suite le clapet de tirage.

N.B. : risque de surchauffe : éviter toute utilisation du foyer pouvant entraîner une surchauffe.

La surchauffe survient lorsque le foyer est suralimenté en bois et/ou lorsque l'entrée d'air inférieure est laissée en position d'ouverture maximum.

L'incandescence de certaines parties du foyer est un signe de surchauffe incontestable. Le cas échéant, réduire immédiatement les entrées d'air du foyer.

Faire appel à un professionnel pour remédier à tout tirage semblant faible ou excessif. Voir également les sections « 2.0 Données techniques » et « 4.5 Cheminées et conduits » pour plus d'informations.

5.7 Utilisation du foyer lors du changement de saison (hiver-printemps)

Lors des changements de saison avec variation brutale de température, en cas de mauvais tirage ou de fort vent, des problèmes de tirage peuvent survenir au niveau de la cheminée et empêcher l'évacuation de la fumée.

Dans l'une des situations ci-dessus, il est recommandé d'utiliser moins de bois et d'ouvrir davantage les entrées d'air afin de réduire les émissions de fumée et d'accélérer la combustion. Un tirage adéquat est ainsi assuré.

Retirer plus fréquemment les cendres pour éviter toute accumulation (voir la section « 6.2 Retrait des cendres »).

6.0 Entretien

6.1 Nettoyage de la vitre

Le foyer Jøtul I 600 est équipé d'un « système d'entrée d'air supérieure ». De l'air est aspiré par les entrées d'air au-dessus du foyer. Cet air balaie la face interne de la vitre. Ce système présente de nombreux avantages : il permet une meilleure combustion et réduit le risque de dépôt de suie sur la vitre.

L'accumulation de suie sur la vitre est toutefois inévitable, la quantité de dépôts dépendant du taux d'humidité du combustible, des conditions de tirage et du réglage de l'entrée d'air. Une grande partie de cette suie est normalement consommée lorsque l'entrée d'air est ouverte à son maximum et en présence d'un feu vif dans le foyer.

Astuce : pour un nettoyage standard, humidifier une serviette en papier avec de l'eau chaude, puis ajouter quelques cendres de la chambre de combustion. Frotter, puis nettoyer la vitre à l'eau claire et sécher avec un linge doux et sec. Pour un nettoyage optimal, il est recommandé d'utiliser un nettoyant pour vitres. Ne jamais projeter le produit directement sur la vitre : il risque de détériorer les fixations de la vitre et le joint, ce qui peut entraîner la cassure de la vitre.

6.2 Retrait des cendres

- Opération à effectuer uniquement si le foyer est froid !
- Racler les cendres tout en veillant à toujours laisser une couche de cendres au fond du foyer pour le protéger.
- Voir également la section «**3.3 Distances et mesures requises**» pour plus d'informations sur le retrait des cendres.

6.3 Nettoyage et élimination des dépôts de suie

Pendant l'utilisation, de la suie peut se déposer sur les surfaces internes du foyer. La suie est un bon isolant. Elle réduit donc la puissance thermique du foyer.

Afin que la puissance thermique du foyer reste optimale, il est donc nécessaire de procéder à un nettoyage régulier (tous les deux mois) des plaques de doublage à l'aide d'une brosse métallique. Cette opération peut aussi être réalisée lors du ramonage des conduits et de la cheminée.

6.4 Ramonage du conduit des raccordement

Le ramonage des conduits doit s'effectuer à partir de la trappe de ramonage ou depuis l'intérieur du foyer, auquel cas le déflecteur doit être retiré. Voir la section «**7.0 Maintenance**» pour plus d'informations sur la manipulation du déflecteur.

Pour la France : Le Règlement Sanitaire Départemental impose un minimum de deux ramonages par an. Un avant le premier allumage en automne, un deuxième pendant la période de chauffage pour s'assurer que le conduit d'évacuation ne s'est pas obstrué. Faites parvenir au moins une copie de votre facture de ramonage à votre compagnie d'assurance.

6.5 Examen visuel du foyer

Jøtul recommande que l'utilisateur contrôle personnellement et soigneusement le foyer une fois par an suite à une opération de ramonage/nettoyage. Vérifier l'absence de fissures sur toutes les surfaces visibles.

Vérifier également l'état et la bonne installation de tous les joints. Tout joint montrant des signes d'usure, de déformation ou de dureté doit être remplacé.

Nettoyer soigneusement la gorge de joint, appliquer de la colle céramique (disponible auprès des distributeurs Jøtul), puis insérer correctement le joint sans tirer dessus. Le séchage est rapide.

6.6 Entretien de la surface externe

La couleur des produits peints peut être altérée après plusieurs années d'utilisation. Avant d'appliquer une nouvelle couche de **peinture pour foyer Jøtul**, il est impératif d'éliminer toutes les écailles en nettoyant et en brossant la surface.

7.0 Maintenance

7.1 Manipulation du déflecteur - de la grille foyère et plaque de source - plaques de doublage

- Soulever, incliner vers le bas, puis extraire le déflecteur (fig. 15) qui repose sur les plaques de doublage latérales.
- Retirer les plaques de doublage comme indiqué dans la section décrivant l'installation du foyer (fig. 8 - 14).
- Soulever la grille et la plaque de source (fig. 3), puis les incliner pour les extraire.

Inverser l'ordre de ces étapes selon que le déflecteur est à insérer ou à extraire du foyer.

8.0 Equipements disponibles en option

Modèle avec porte guillotine

La porte guillotine est fournie sous la forme d'un module prêt à être installé.

Les instructions de montage y sont jointes.

Installation du cendrier (fig. 19 - 20)

1. Placer le joint fourni sous le bord du cendrier (voir fig. 19A).
2. Introduisez-le dans le trou rectangulaire de la chambre de combustion (20B), puis fixer depuis l'intérieur à l'aide de 4 vis à tôle.
3. Placer le seau à cendres dans le cendrier.

9.0 Problèmes de fonctionnement - Causes et dépannages

Tirage faible

- Vérifier que la longueur de la cheminée est conforme aux législations et aux réglementations nationales en vigueur. S'assurer également que la section minimale de la cheminée est suffisante. Voir également les sections « 2.0 Données techniques » et « 4.5 Cheminées et conduits » pour plus d'informations.
- S'assurer que rien n'empêche l'évacuation de la fumée (souche ne dépassant pas le faitage de 40 cm, arbres à moins de huit mètres du conduit, etc.).

Feu s'étouffe rapidement

- S'assurer que le bois de chauffage est suffisamment sec.
- Vérifier la présence d'une pression négative dans la pièce. Arrêtez tout ventilateur et ouvrez une fenêtre située à proximité du foyer.
- Vérifier que l'entrée d'air est ouverte.
- Vérifier que le conduit n'est pas obstrué.

Important dépôt de suie sur la vitre

L'accumulation de suie sur la vitre est inévitable, mais la quantité de dépôt varie en fonction :

- du taux d'humidité du bois
- conditions locales de tirage
- du réglage de l'entrée d'air.

Une grande partie de cette suie est normalement consommée lorsque l'entrée d'air est ouverte à son maximum et en présence d'un feu vif dans le foyer (voir la section « 6.1 Nettoyage de la vitre - Astuce ».)

Contenidos

1.0 Relación con las autoridades	41
2.0 Información técnica	41
3.0 Medidas de seguridad.....	42
4.0 Instalación	43
5.0 Instrucciones de funcionamiento	45
6.0 Mantenimiento	47
7.0 Conservación	47
8.0 Equipo opcional.....	48
9.0 Solución de problemas de funcionamiento.....	48
Figuras	74

1.0 Relación con las autoridades

La instalación de una estufa debe llevarse a cabo de acuerdo con las leyes y normativas concretas del país y su distribuidor puede proporcionar asistencia para garantizar una instalación segura y legal.

Antes de proceder al uso del producto, la instalación debe ser aprobada por una persona cualificada.

Las instrucciones de montaje, instalación y del usuario se incluyen con el producto. La instalación sólo puede utilizarse tras su inspección y aprobación.

La placa con datos del producto del material resistente al calor puede encontrarse en la protección térmica debajo de la estufa. Esta placa incluye los datos siguientes: fabricante, dirección, nombre del producto, número en catálogo, número de fabricación y producción.

2.0 Información técnica

Material:	Hierro y acero fundidos
Acabado:	Pintura negra
Combustible:	Leña
Longitud de leños, max.:	60 cm
Efecto:	Máximo 20,0 kW
Salida de tiro:	Parte superior
Tubo de humos (<i>para producto con puerta con eje lateral</i>):	Min. Ø200mm/314 cm ²
Tubo de humos (<i>para producto con puerta de guillotina</i>):	Ø250 mm/ 491 cm ²
Peso (<i>para producto con puerta con eje lateral</i>):	Aprox. 230 kg
Peso (<i>para producto con puerta de guillotina</i>):	Aprox. 272 Kg
Dimensiones del producto, mediciones de la barrera cortafuegos, etc.:	Ver las fig. 1

Información técnica conforme EN 13229

Capacidad térmica nominal:	14 kW
Flujo de residuos de humo	16,6 g/s
Tiro recomendado de chimenea:	10 Pa
Eficiencia:	73% @ 13,9 kW
Emisión de CO (13% O ₂):	0,12%
Temperatura de gases:	281 ° C
Modo de operación:	Continuo

3.0 Medidas de seguridad

3.1 Medidas para prevención de incendios

- Asegúrese de que el mobiliario y otros materiales combustibles no estén demasiado próximos a la chimenea. Consulte 3.3 -los requisitos de distancia del mobiliario.
- Nunca utilice agua para apagar el fuego.
- Las cenizas deben eliminarse en el exterior o vaciarse en un lugar donde no representen un peligro de incendio. Cada estufa debe tener un depósito de almacenamiento fabricado con material incombustible con tapa para el hollín y la ceniza. Éstos deben guardarse en el depósito durante al menos una semana para que se extingan los últimos rescoldos. Sólo entonces podrá vaciarse el depósito, en el cubo de basura si así lo desea. Si tiene que vaciar el depósito antes de este tiempo, deberá llenarlo de agua y remover.
- Puede que quiera guardar la ceniza porque sirve de excelente fertilizante para las rosas, por ejemplo.

3.2 Suministro de aire

Advertencia: Asegúrese de que existe un suministro de aire adecuado desde el exterior a la habitación en la que ha de instalarse la estufa.

Compruebe que no están obstruidos los respiraderos de la habitación en la que está instalada la estufa.

Un suministro de aire inadecuado puede hacer que el humo del gas se esparza por la habitación. ¡Esto es muy peligroso! Algunos de los síntomas son olor a humo, mareos, náuseas y sensación de malestar.

Evite el uso de ventiladores mecánicos en las habitaciones donde haya estufas. Esto podría causar una presión negativa y aspirar gases venenosos dentro de la habitación.

3.3 Mediciones y distancias necesarias

Aberturas de aire necesarias en la mampostería: (aire forzado)

Base: Abertura libre mínima de 750 cm².

Campana: Mínimo de 1000 cm² de ventilación libre en el frontal/laterales de la campana.

Distancia entre la estufa y el aislante del panel posterior. Ver las fig. 1 y 2:

Mínimo de 50 mm.

Requisitos de aislamiento

80 mm de lana pétreo con laminado de 120 Kg/m³ en un lateral con aluminio.

Distancia entre la abertura de aire caliente de los laterales de la campana y el techo/lados:

Mín. **500 mm** con respecto al techo de material combustible.

Mín. **750 mm** con respecto al muro de material combustible.

Distancia entre la abertura de aire caliente de la parte superior de la campana y el techo/lados:

Mín. **600 mm** con respecto al techo de material combustible.

Mín. **750 mm** con respecto al muro de material combustible.

Requisitos para protección del suelo de material combustible en la parte delantera de la estufa:

La placa frontal debe cumplir las leyes y normativas nacionales (fig.1).

Requisitos de distancia entre la base de la estufa y el suelo de material combustible (consulte las fig. 1 y 2):

Mín. **368 mm**

Distancia del mobiliario:

Mín. **1300 mm.**

Requisitos de la chimenea:

Sección transversal mínima:

314 cm² para el tubo de humos de Ø200 mm -

491 cm² para el tubo de humos de Ø250 mm.

4.0 Instalación

Compruebe que la estufa no presenta daños antes de comenzar la instalación.

4.1 El suelo

Cimientos

Si se va a emplazar la estufa en un suelo de madera, normalmente será necesario utilizar un soporte adicional para evitar sobrecargar el suelo. La tensión que se ejerce sobre el suelo depende de la clase de materiales que se utilicen. Consulte el apartado: «**2.0 Información técnica**».

Requisitos para la plancha del suelo

Si se va a usar la estufa sobre un suelo de material combustible, se debe cubrir con una placa de acero toda la superficie del suelo situada bajo la estufa, hasta el panel posterior/enladrillado. Se recomienda un grosor mínimo de 0,9 mm.

El suelo de material combustible, como linóleo, moqueta, etc., debe retirarse de debajo de la placa del suelo.

Requisitos para protección del suelo de material combustible en la parte delantera de la estufa

Con fines de protección, debe colocarse delante de la estufa una plancha fabricada de acero o de otro material incombustible. Consulte el apartado: «**3.3 Mediciones y distancias necesarias**».

Si el suelo situado bajo la placa es de material combustible, la distancia con la base de la estufa debe ser de un mínimo de 368 mm.

4.2 Muro

Aislamiento de muros combustibles

El aislamiento de muros combustibles debe realizarse de acuerdo con los requisitos indicados en el apartado: «**3.3 Mediciones y distancias necesarias**».

Requisitos de la mampostería

La mampostería de la estufa debe llevarse a cabo con material incombustible.

Tenga en cuenta que todo el panel posterior de la mampostería debe estar cubierto con aislante.

Si el sombrero lleva ladrillo hasta el techo y este último está hecho con material combustible, es necesario colocar un panel extra en el techo encima de la cámara de calor y de los respiraderos del sombrero para evitar el calentamiento del techo.

Utilice, por ejemplo:

Lana pétrea con un grosor de 100 mm encima de una plancha de acero de un mínimo de 0,9 mm.

Asegúrese de ventilar la parte superior del sombrero de la estufa; por ejemplo, con una abertura hacia el techo o una abertura de aproximadamente 5 cm² (**fig. 2A+B**).

Nota: Recuerde dejar espacio suficiente para deshollinar e inspeccionar.

Advertencia: *No se debe transferir el peso de la estufa a la chimenea. La estufa no debe afectar a la capacidad de movimiento de la chimenea y no debe sujetarse a ésta.*

4.3 Circulación de aire

El aire debe circular entre la estufa y el enladrillado, y es muy importante que el suministro de aire esté libre en las zonas de admisión de aire encima y debajo de la estufa.

El espacio para aire se indica en el texto: «3.3 Mediciones y distancias necesarias» y la fig. 2 muestra los requisitos mínimos.

De esta forma se garantiza que la acumulación de calor en la mampostería no es demasiado alta y que la producción de calor en la habitación es suficiente.

Este producto está equipado con 4 conductos de conexión (**Ø80 mm**) para suministrar aire fresco exterior, dos tubos debajo y otros dos encima del producto. Los canales de la estufa deben estar hechos con materiales ignífugos y deben estar tan nivelados como sea posible.

Si no se dispone de suministro exterior de aire fresco, es necesario equipar la habitación con un suministro extra de dicho aire a través de los respiraderos de la pared.

Evite el uso de ventiladores en las habitaciones donde haya chimeneas.

Cámara de convección

Si se emplea una cámara de convección, no instale un ventilador que aspire aire de dicha cámara. No obstante, puede colocarse un ventilador que proporcione presión en la cámara de convección.

4.4 El techo

Distancia entre la abertura de aire caliente de los laterales de la campana y el techo/lados:

Mín. **500 mm** con respecto al techo de material combustible.

Mín. **750 mm** con respecto al muro de material combustible.

Distancia entre la abertura de aire caliente de la parte superior de la campana y el techo/lados:

Mín. **600 mm** con respecto al techo de material combustible.

Mín. **750 mm** con respecto al muro de material combustible.

4.5 Chimenea

- La estufa se puede conectar a una chimenea y a un tubo de humo aprobados para estufas de combustibles sólidos con las temperaturas de gas de humo especificada en «**2.0 Información técnica**».
- La sección transversal de la chimenea debe ser como mínimo tan grande como la sección transversal del tubo de humo. Consulte «**2.0 Información técnica**» para calcular la sección transversal correcta de la chimenea.
- La estufa debería ser el único aparato conectado a la chimenea. Póngase en contacto con el organismo local regulador de la construcción para informarse sobre las restricciones y los requisitos de la instalación.
- La conexión a la chimenea debe realizarse según las instrucciones de instalación del proveedor de la chimenea.
- Antes de realizar un orificio en la chimenea, deberá probarse el montaje de la estufa para marcar correctamente la posición de la misma y el orificio en la chimenea. Consulte la **fig. 1** para conocer las dimensiones mínimas.
- Asegúrese de que el tubo de humos está inclinado en toda la trayectoria hacia arriba en la chimenea.

ESPAÑOL

- Utilice un tubo de humos acodado con una trampilla de deshollinamiento para poderlo deshollinar.

Tenga en cuenta que las conexiones deben contar con una cierta flexibilidad para evitar el movimiento en la instalación, que podrían producir grietas.

Nota: Una conexión correcta y hermética es muy importante para el funcionamiento adecuado del producto.

No se debe transferir el peso de la estufa a la chimenea. La estufa no debe afectar a la capacidad de movimiento de la chimenea y no debe sujetarse a ésta.

Tiro recomendado de chimenea, «2.0 Información técnica».
Si el tiro es demasiado fuerte, puede instalar y utilizar un regulador de salida de humos para controlarlo.

Si se produce un incendio en la chimenea

- Cierre todas las trampillas y respiraderos.
- Mantenga cerrada la puerta del hogar.
- Compruebe si existe humo en el desván y el sótano.
- Llame a los bomberos.
- Después de producirse un incendio, un experto deberá comprobar la estufa antes de utilizarse para asegurar que funciona correctamente.

4.6 Preparación/Instalación

Desembalaje (consulte las fig. 3)

1. Desembale la estufa de inserción
2. Retire los siguientes elementos: dispositivo de sujeción de troncos/recogida de ceniza, caja con diversos artículos, placas deflectoras, quemadores laterales (*retire primero el perno del borde superior*), parrilla del hogar, placa base (**fig. 4A+B**).
3. Cierre la puerta.
4. Coloque cuidadosamente la estufa sobre su parte posterior (use el embalaje de cartón extendiéndolo en el suelo).

Montaje de las patas (fig. 5 - 7)

5. Coloque las patas (**fig. 5**) en los pernos sujetándolas con tuercas M8. (*Incluidas en la bolsa que contiene los tornillos*).
6. Atornille las piezas de empalme ajustables (**fig. 6**) a las patas (M6 x 25 mm y tuercas). *La distancia a un suelo de material combustible debe ser de un mínimo de 368 mm.*
7. Mida la mampostería y ajuste las patas a la altura deseada. Coloque el producto en posición vertical.
Nota: El producto pesa mucho, Pida ayuda para levantarlo y colocarlo en su sitio.
8. El soporte para las patas (**fig. 7B**) debe colocarse bajo las cabezas de los tornillos (para protección y evitar desplazamientos).
9. Coloque la placa aislante sobre el suelo entre las patas del recuperador. Vea **fig. 7A**.

Instalación del soporte para la ceniza (fig. 19 - 20)

Consulte el apartado: «8.0 Equipo opcional».

Instalación los producto de guillotina

Si se utiliza un producto de guillotina, debe instalarse en este momento. Consulte las instrucciones de instalación correspondientes.

Ajuste preciso del producto

El ajuste preciso del producto puede realizarse cuando la estufa esté preparada para probarla. Utilice un nivel de agua y lleve a cabo los ajustes con los tornillos M10 x 35 mm en las secciones de empalme (**fig. 6**).

4.7 Colocación/Instalación

1. Antes de perforar la chimenea, realice un ensamblaje de prueba de la estufa. Consulte las distancias en las **fig. 1 y 2**.
2. La estufa puede montarse utilizando un tubo de humos de Ø250 mm/Ø200 mm. Para un producto de guillotina, se recomienda un tubo de humos de Ø250.
Es necesario montar un tubo de Ø250 mm internamente en la salida de humo. *Si se emplea un tubo de Ø200 mm, debe usarse un adaptador.*
El tubo de salida de humos debe disponer de una trampilla para que pueda llevarse a cabo el deshollinamiento.
3. Cualquier tubo acodado de humos está montado directamente en la campana de humos y puede girar 360°.
4. Ajuste la longitud del tubo de salida de humos entre el tubo acodado y la entrada de humo. Debe haber un solapamiento del al menos 40 mm en el tubo acodado y la entrada de humo.
5. Introduzca el tubo de salida de humos adaptado en la entrada de humo. Acóplelo utilizando la trencilla de la junta que se suministra.
6. Coloque la estufa de inserción en su posición definitiva. Use la trencilla de la junta y monte el tubo acodado de humos en la campana de humo y en el tubo adaptado.

Nota: es importante que las juntas/conductos de tiro estén completamente sellados. Las fugas de aire, por ejemplo, pueden ser causa de un funcionamiento defectuoso.

Instalación de los quemadores posteriores - Ornament (fig. 8 - 10)

Los quemadores están formados por 3 piezas y se suministran en paquete aparte.

1. Coloque la placa base y la parrilla del hogar (consulte la **fig. 3**).
2. Empiece por el quemador posterior izquierdo. Páselo por detrás del soporte superior (**fig. 8**) y luego hacia abajo tras la placa base. Deslice la placa hacia la izquierda.
3. Deslice el quemador central por detrás del reborde del quemador izquierdo (**consulte la fig. 9**).
4. Deslice hacia arriba el quemador derecho por detrás del soporte de la esquina derecha y luego hacia abajo tras la placa base (**fig. 10**).
5. Una vez colocados los quemadores, muévalos juntos hacia el centro de forma que queden unidos.

Instalación de los quemadores posteriores - 1853 (fig. 11)

Los quemadores están formados por 2 piezas y se suministran en paquete aparte.

1. Coloque la placa base y la parrilla del hogar (consulte la **fig. 3**).
2. Empiece por el quemador posterior izquierdo. Páselo por detrás del soporte superior (**A**) y luego hacia abajo tras la placa base (**B**). Deslice la placa hacia la izquierda.
3. Deslice hacia arriba el quemador derecho por detrás del soporte de la esquina derecha (**C**) y luego hacia abajo tras la placa base (**D**).
4. Empuje los quemadores hacia el centro para que queden unidos.

Instalación de los quemadores posteriores

- Wave (fig. 12)

Los quemadores están formados por 2 piezas y se suministran en paquete aparte.

- 1 Coloque la placa base y la parrilla del hogar (consulte la fig. 3).
- 2 Empiece por el quemador posterior izquierdo. Páselo por detrás del soporte superior (A) y luego hacia abajo tras la placa base (B). Deslice la placa hacia la izquierda.
- 3 Deslice hacia arriba el quemador derecho por detrás del soporte de la esquina derecha (C) y luego hacia abajo tras la placa base (D).
- 4 Empuje los quemadores hacia el centro para que queden unidos.

Instalación de los quemadores laterales

(fig. 13 - 14)

- Empiece por el quemador interior. Levántelo por detrás del soporte (A) y luego bájelo por detrás de la placa base. Deslícelo en la esquina delante del quemador posterior (B).
- Gire el quemador delantero ligeramente en diagonal con respecto a la esquina exterior y hacia abajo en dirección a la placa base. Siga el mismo procedimiento con el otro lateral.
- Apriete de nuevo el perno (13C).

Colocación de la placa deflectora (fig. 15)

- Coloque la placa deflectora en su lugar (Vermiculita). Debe estar apoyada en las ranuras superiores de los quemadores laterales (A).

4.8 Control de funciones (fig. 16-18)

Cuando la estufa esté instalada, compruebe siempre las funciones de control, que deberán moverse con facilidad y funcionar correctamente.

Respiradero principal (16A)

Posición izquierda = cerrado. Posición derecha = totalmente abiertos.

Respiradero de aire depurado (17B)

Posición izquierda = cerrado. Posición derecha = totalmente abiertos.

Regulador de tiro (18)

Mango sacado: el regulador está abierto

Mango metido: el regulador está cerrado

Cada vez que se abre la puerta, también se abre el regulador. Recuerde siempre cerrar el regulador del tiro (**enganche el mando en la clavija 18C**) después de añadir leña.

5.0 Instrucciones de funcionamiento

5.1 Elección del combustible

Utilice siempre leña de buena calidad, ya que dará resultados óptimos y no causará daños en el producto.

5.2 Definición de leña de buena calidad de Jøtul

Al hablar de leña de buena calidad nos referimos a troncos de, por ejemplo, abedul, haya y roble.

La leña de buena calidad debe secarse de modo que el contenido de agua sea aproximadamente del 20 %.

Para ello, se debe cortar la leña a finales de invierno o comienzos de la primavera a más tardar. Se debe cortar y apilar de forma que el aire circule a su alrededor. Se debe cubrir la leña apilada para evitar que absorba demasiada agua de lluvia.

Los troncos deben guardarse en un lugar cerrado en otoño para utilizarlos durante la estación invernal.

La cantidad de energía que se obtiene de 1 Kg de leña varía muy poco, pero el peso específico de los diferentes tipos de madera sí varía considerablemente. Por ejemplo, un determinado volumen de abedul proporcionará menos kWh que el mismo volumen de roble, que tiene un peso específico más alto.

La cantidad de energía producida por 1 Kg de leña de buena calidad es aproximadamente de 3,8 kWh. 1 Kg de leña completamente seca (0% de humedad) produce alrededor de 5 kWh, mientras que la leña con un nivel de humedad del 60% produce solamente alrededor de 1,5 kWh/Kg.

Consecuencias del uso de leña húmeda:

- Se acumula hollín/alquitrán en el cristal, la estufa o la chimenea
- La estufa no emite el suficiente calor
- Riesgo de incendio en la chimenea como resultado de la acumulación de hollín en la estufa, tubo de humos o chimenea.
- El fuego puede consumirse

Preste especial atención a los materiales que nunca debe usar para encender el fuego:

- productos de desecho domésticos, bolsas de plástico, etc.
- madera pintada o impregnada (muy tóxica)
- madera aglomerada o contrachapada
- madera de deriva

Éstos pueden dañar el producto y contaminar la atmósfera.

Nota: nunca utilice líquidos inflamables como gasolina, queroseno, alcoholes fuertes, etc., para encender el fuego, porque podrían causar daños a usted y al producto.

5.3 Longitud y cantidad de troncos

Los troncos que se utilicen deberán tener una longitud máxima de **50 cm**. Colóquelos paralelos a la pared posterior de la cámara de combustión. La eficacia máxima de la estufa Jøtul I 600 es de una producción térmica nominal de **14 kW**. lo que corresponde a un consumo aproximado de **4,2 Kg** de leña de calidad **por hora**.

ESPAÑOL

Un factor importante para el consumo adecuado de combustible es el correcto tamaño de los troncos.

El tamaño de los troncos debe ser:

Ramas pequeñas para encender:

Longitud: 30-60 cm

Diámetro: 2-5 cm

Cantidad por fuego: 8-10 trozos

Leña (troncos partidos):

Longitud: 60 cm

Diámetro: Aprox. 15 cm

Cantidad normal (uso nominal): 4,2 Kg/h

Cantidad por fuego: 2-3 trozos

5.4 Encendido por primera vez

Debe permitir que la albañilería se seque correctamente antes de utilizar la estufa. Lo ideal es que pasen 2 semanas para evitar que se produzcan grietas.

- Compruebe que el respiradero y el respiradero principal están abiertos.
- Coloque dos troncos medianos a cada lado de la base.
- Coloque entre ellos papel de periódico arrugado (o corteza de abedul), añada algunas ramas entrecruzadas encima y prenda fuego al papel. Vaya aumentando el tamaño del tronco de forma gradual y deje que arda un fuego vivo durante un par de horas. Deje que el fuego se consuma.

Repita esta operación un par de veces.

Nota: olores cuando se utiliza la estufa por primera vez.

Productos pintados. La primera vez que se enciende la estufa, puede emitir un gas irritante y oler ligeramente. Este gas no es tóxico, pero deberá ventilarse bien la habitación. Deje arder el fuego con un tiro alto hasta que todos los rastros de gas hayan desaparecido y no se detecten humo ni olores.

5.5 Uso diario

- Compruebe que el respiradero (**fig. 17B**) está en la posición derecha.
- Luego abra completamente el respiradero principal moviéndolo hacia la derecha (**fig. 16A**).
- Coloque dos troncos medianos a cada lado de la base.
- Coloque entre ellos papel de periódico arrugado (o corteza de abedul), añada algunas ramas entrecruzadas encima y prenda fuego al papel. Aumente el tamaño de los troncos de forma gradual.
- Seguidamente, regule la velocidad de combustión en el nivel que desee ajustando el respiradero principal (**fig. 16A**).
- Cada vez que se abre la puerta, también se abre el regulador. Recuerde siempre cerrar el regulador del tiro (**enganche el mando en la clavija 18C**) después de añadir leña.

La producción térmica nominal se consigue con un 50% de apertura.

Si se monta la solución opcional de guillotina y el producto se va a utilizar con la puerta abierta, se deberán tomar las medidas necesarias para evitar que las chispas alcancen materiales combustibles en las cercanías del mismo. Puede usar, por ejemplo, una pantalla contra las chispas.

El respiradero (17B) siempre debe estar abierto para evitar la acumulación de hollín en el cristal. Si desea mantener el fuego encendido durante la noche, puede cerrar el respiradero, pero tenga en cuenta que puede acumularse hollín en el cristal.

5.6 Recarga de leña

- **Advertencia:** cada fuego debe consumirse hasta que quede un rescoldo, antes de cargar de nuevo más leña. Abra ligeramente la puerta para que la presión negativa se equilibre antes de abrirla totalmente.
- Recargue leña y asegúrese de que el respiradero principal (**16A**) está completamente abierto durante unos minutos hasta que la leña empiece a arder.
- Regule a continuación el grado de calor que desee.

Nota: No olvide volver a cerrar el regulador del tiro.

Nota: peligro de sobrecalentamiento: la estufa no se debe utilizar nunca de manera que se produzca un sobrecalentamiento.

El sobrecalentamiento se produce cuando hay demasiada madera y/o aire y se desarrolla demasiado calor. Si partes de la estufa se ponen incandescentes, se trata de un signo definitivo de sobrecalentamiento. Cuando ocurra esto, reduzca inmediatamente la apertura del respiradero.

Si sospecha un tiro excesivo/escaso en la chimenea, debe obtener ayuda profesional. Consulte también «2.0 Información técnica» y «4.5 Chimenea» para obtener más información.

5.7 Uso de la estufa durante la transición del invierno a la primavera

Durante los periodos de transición con fluctuaciones repentinas de la temperatura, con succión negativa del humo o en condiciones de viento difíciles, es posible que se produzcan alteraciones del tiro de la chimenea que dificulten la expulsión de los gases.

En estas condiciones, se debe usar menos leña y abrir más los respiraderos para que la leña arda más rápido. De este modo, se logrará mantener el tiro de la chimenea.

La ceniza debe retirarse con más frecuencia de la habitual para evitar que se acumule. Vea «6.2 Eliminación de la ceniza»

6.0 Mantenimiento

6.1 Limpieza del cristal

La estufa Jøtul I 600 está equipada con un «sistema de depuración de aire». A través del respiradero, el aire se aspira por encima de la chimenea y se depura a lo largo del interior del cristal. Este sistema tiene la ventaja de que mejora la combustión y reduce la acumulación de depósitos de hollín sobre el cristal.

Aunque siempre se acumula algo de hollín en el cristal, la cantidad dependerá de la humedad del combustible, las condiciones de tiro locales y del ajuste del respiradero. La mayor parte de este hollín se suele quemar cuando se abre completamente el respiradero y arde un fuego vivo en la chimenea.

Un buen consejo: para la limpieza normal humedezca una toalla de papel en agua caliente y añádale cenizas de la cámara de combustión. Frote el cristal con la toalla de papel y enjuáguelo luego con agua limpia. Si es necesario limpiar el cristal más a fondo, recomendamos el empleo de un limpiacristales (siga las instrucciones de uso del envase).

6.2 Eliminación de la ceniza

- Hágalo únicamente cuando la estufa esté fría.
- Use una pala (o algo similar) y saque la ceniza pero deje siempre parte de ella como capa protectora en la parte inferior de la estufa.
- Vea también a continuación la descripción de cómo tratar las cenizas «3.1 Medidas para prevención de incendios».

6.3 Limpieza y eliminación del hollín

Pueden acumularse depósitos de hollín sobre las superficies internas de la estufa durante su uso. El hollín es un buen aislante y, por lo tanto, reduce la producción de calor de la estufa.

Para mantener la producción térmica máxima de la estufa, es necesario limpiarla una vez al año con un cepillo y una rasqueta. Es una buena idea hacerlo cuando desholline la chimenea y los tubos de humos.

6.4 Deshollinar los tubos de humos a la chimenea

Se deben deshollinar los tubos de humos a través de una trampilla de deshollinamiento del tubo de humos o a través de la puerta de la estufa. Quite a continuación la placa deflectora. Consulte cómo hacerlo en el apartado: «7.0 Conservación».

6.5 Control de la estufa

Jøtul le aconseja que controle personalmente la estufa de forma minuciosa después de deshollinar o limpiar. Compruebe si existen fisuras en las superficies visibles.

Compruebe también que todas las juntas están en su lugar adecuado. Deberán cambiarse las juntas que muestren signos de desgaste o deformación.

Limpie a fondo la ranura de las juntas, aplique adhesivo cerámico (disponible en su proveedor Jøtul local) y presione sobre la junta para que encaje en posición. La unión se secará en poco tiempo.

6.6 Mantenimiento exterior

Los productos pintados pueden alterar el color tras algunos años de utilización. Debe cepillarse la superficie para limpiarla de partículas sueltas antes de aplicar una pintura para estufas Jøtul nueva.

7.0 Conservación

Advertencia: Es ilegal realizar cambios no autorizados en el producto.

Utilice siempre recambios originales.

7.1 Sustitución de la placa deflectora, parrilla del hogar, placa base y quemadores

- La placa deflectora (fig. 15), situada encima de los quemadores, debe levantarse y girarse hacia abajo para sacarla por la puerta.
- Retire los quemadores como se describe en la instalación de la estufa (fig. 8 - 14).
- Levante la parrilla y la placa base (fig. 3) y sáquelas girándolas.

Siga el mismo procedimiento para instalar estos elementos, pero en orden inverso.

8.o Equipo opcional

Producto con quillotina

El producto de guillotina se suministra totalmente montado en un paquete.

Se incluyen instrucciones de montaje.

Instalación del soporte para la ceniza (fig. 19 - 2o)

1. Coloque la junta suministrada debajo del borde del contenedor exterior (**consulte la fig. 19A**).
2. Baje el contenedor a través de la parte baja de la cámara de combustión (**2oB**) y fíjelo desde el interior con 4 tornillos nivelantes.
3. Ponga el depósito de la ceniza en el contenedor exterior.

9.o Solución de problemas de funcionamiento

Poco tiro

- Compruebe la longitud de la chimenea y que cumple los requisitos y normativas nacionales. Asegúrese de que la sección transversal mínima de la chimenea es lo suficientemente grande. *Consulte también «2.o Información técnica» y «4.5 Chimenea» para obtener más información.*
- Cerciórese de que no hay ningún obstáculo que impida el escape de los gases: ramas, árboles, etc.

El fuego se apaga al poco tiempo

- Asegúrese de que la leña está suficientemente seca.
- Averigüe si existe presión negativa en la vivienda, apague los sistemas de ventilación mecánicos y abra una ventana cercana a la estufa.
- Compruebe que el respiradero está abierto.
- Compruebe que la salida de humos no está obstruida con hollín.

Se acumula una cantidad anormal de hollín en el cristal

Siempre se adherirá algo de hollín al cristal pero la cantidad depende de:

- El grado de humedad del combustible
- Las condiciones de tiro locales
- La regulación del respiradero

La mayor parte de este hollín se suele quemar cuando se abre completamente el respiradero y arde un fuego vivo en la estufa. «6.1 Limpieza del cristal – un buen consejo».

Indice

1.0 Conformità alle leggi	49
2.0 Dati tecnici.....	49
3.0 Misure di sicurezza.....	50
4.0 Installazione	51
5.0 Istruzioni per l'uso.....	53
6.0 Manutenzione	55
7.0 Riparazione.....	56
8.0 Accessori opzionali.....	56
9.0 Risoluzione di eventuali problemi	56
Figuri	74

1.0 Conformità alle leggi

L'installazione di un caminetto deve avvenire in conformità alle leggi e ai regolamenti di ciascun Paese; il vostro rivenditore potrà fornirvi tutta l'assistenza necessaria per garantire la sicurezza e la conformità alle disposizioni di legge del vostro impianto.

Prima di utilizzare il prodotto è necessario che l'impianto sia approvato da una persona qualificata.

Le istruzioni per l'assemblaggio, l'installazione e l'uso sono fornite con il prodotto. L'impianto può essere utilizzato solo dopo essere stato ispezionato e approvato.

Sullo schermo paracalore posto sotto l'inserito è applicata una targhetta di identificazione del prodotto, fabbricata in un materiale termoresistente. Essa contiene le informazioni seguenti: costruttore, indirizzo, denominazione del prodotto, numero di catalogo, numero di produzione e potenza.

2.0 Dati tecnici

Materiale:	Ghisa e acciaio
Finitura:	Vernice nera
Combustibile:	Legna
Lunghezza massima dei ceppi:	60 cm
Resa termica:	Massimo 20,0 kW
Scarico fumi:	Uscita superiore
Attacco canna fumaria (per prodotto con porta incernierata lateralmente):	Min. Ø200mm/314 cm ²
Attacco canna fumaria (per prodotto con porta a saliscendi):	Ø250 mm/ 491 cm ²
Peso (per prodotto con porta incernierata lateralmente):	ca. 230 kg
Peso (per prodotto con porta a saliscendi):	ca. 272 kg
Dimensioni del prodotto, ingombro, misure minime di sicurezza ecc.	Vedere figg. 1

Dati tecnici di norme EN 13229

Potenza termica nominale:	14 kW
Massa di gas prodotta dai fumi:	16,6 g/s
Tiraggio raccomandato per la Canna fumaria:	10 Pa
Efficienza:	73% @ 13,9 kW
Emissione CO (13% O ₂):	0,12%
Temperatura uscita fumi:	281 °C
Funzionamento:	Continuo

3.0 Misure di sicurezza

3.1 Precauzioni generali antincendio

- Assicurarsi che mobili e altri materiali combustibili non siano mai troppo vicini al caminetto. Vedere le raccomandazioni relative alla distanza dall'arredamento in «3.3».
- Non spegnere mai il fuoco con acqua.
- La cenere va smaltita all'esterno oppure in un luogo in cui non costituisca un potenziale pericolo. Ogni caminetto dovrebbe essere provvisto di un apposito contenitore in materiale ignifugo dotato di coperchio per la raccolta di fuliggine e cenere. Fuliggine e cenere devono restare in questo contenitore almeno una settimana, per essere sicuri che le braci siano spente. Soltanto trascorso tale periodo il contenitore potrà essere svuotato, ad esempio in un cassonetto dei rifiuti. Se occorre svuotare il contenitore prima che sia trascorso questo periodo, versare abbondante acqua all'interno del contenitore e miscelare.
- La cenere può essere conservata; essa è infatti un ottimo fertilizzante per rose e altre piante.

3.2 Areazione dell'ambiente adeguata (presa d'aria esterna)

Attenzione! Verificare che nel locale in cui si intende installare la stufa, la circolazione dell'aria sia adeguata.

Verificare che le prese d'aria presenti nel locale in cui si trova la stufa non siano bloccate.

Un'inadeguata circolazione dell'aria potrebbe provocare la presenza di gas prodotti dal fumo all'interno del locale, rappresentando un serio pericolo. In casi del genere è possibile riconoscere i seguenti sintomi: odore di fumo, sonnolenza, nausea e sensazione di malessere.

Evitare l'utilizzo di ventole meccaniche nel locale in cui si trova la stufa. Questo tipo di ventola potrebbe causare una pressione negativa e spingere gas velenosi all'interno del locale.

3.3 Misure e distanza da rispettare

Entrata d'aria dall'ambiente: (circolazione d'aria dall'ambiente per il riscaldamento)

Sulla base del rivestimento: Almeno 750 cm² di apertura libera.

Sulla cappa: Almeno 1.000 cm² di apertura libera davanti o ai lati della cappa.

Distanza dell'inserito dalla parete isolante posteriore. Vedere figg. 1 e 2:

Almeno 50 mm.

Requisiti del pannello di isolamento:

80 mm di lana di roccia da 120 kg/m³ stratificata rivestita da un lato con un foglio in alluminio.

Distanza delle bocchette (d'aria calda laterale della cappa) dal soffitto e dalle pareti:

Almeno 500 mm da un soffitto in materiale non ignifugo.

Almeno 750 mm da una parete in materiale non ignifugo.

Distanza della bocchetta di sfiato (d'aria calda sulla sommità della cappa) dal soffitto e dalle pareti:

Almeno 600 mm da un soffitto in materiale non ignifugo.

Almeno 750 mm da una parete in materiale non ignifugo.

Requisito per la protezione di un pavimento non ignifugo davanti al caminetto:

La piastra anteriore deve essere conforme alle leggi e ai regolamenti nazionali (figg.1).

L'altezza minima prevista dalla base dell'inserito a un pavimento in materiale non ignifugo (vedere figg. 1 e 2):

Almeno 368 mm

Distanza dall'arredamento:

Almeno 1300 mm.

Requisito per la canna fumaria:

Sezione trasversale minima:

314 cm² per tubo del fumo da Ø200 mm.

491 cm² per tubo del fumo da Ø250 mm.

4.0 Installazione

Prima di procedere con l'installazione, ispezionare l'inserito e accertarsi che non sia danneggiato.

4.1 Pavimento

Fondamento

Verificare che il pavimento/basamento sia sufficientemente robusto per supportare il peso della stufa, indicato nella sezione «2.0 Dati tecnici».

Requisiti dello schermo di protezione per pavimento:

Se l'inserito deve essere collocato su un pavimento realizzato in materiale non ignifugo, l'intera pavimentazione sotto l'inserito sino al pannello posteriore o alla muratura dovrà essere coperta con una piastra in acciaio. Lo spessore minimo raccomandato è 0,9 mm.

Eventuali pavimentazioni in materiali non ignifughi come linoleum, moquette, ecc. devono essere rimosse da sotto la piastra per pavimento.

Requisiti per la protezione di pavimento infiammabile davanti alla stufa

La piastra anteriore deve essere conforme alle leggi e alle norme nazionali. Contattare le autorità edili locali in relazione alle disposizioni e ai requisiti di installazione.

Se la pavimentazione sotto la piastra è in materiale non ignifugo, l'altezza minima della base dell'inserito è di 368 mm.

4.2 Parete

Isolamento di pareti non ignifughe

L'isolamento di pareti non ignifughe va realizzato nel rispetto dei requisiti specificati in: «3.3 Misure e distanza da rispettare».

Requisiti per il rivestimento del caminetto

Il rivestimento del caminetto deve essere in materiale ignifugo.

Si noti che l'intera parete dietro il caminetto all'interno del rivestimento deve essere rivestita con materiale isolante.

Qualora il rivestimento in muratura del caminetto giunga fino al soffitto e quest'ultimo sia in un materiale non ignifugo, il soffitto all'interno della cappa deve essere isolato con un pannello isolante.

Si potrà utilizzare, ad esempio:

Lana di roccia da 100 mm di spessore su una piastra in acciaio da almeno 0,9 mm.

Assicurare un'adeguata ventilazione sulla cappa, ad esempio lasciando uno spazio tra questa e il soffitto o praticando un'apertura di circa 5 cm² (fig. 2A+B).

Nota: Ricordare che deve essere possibile pulire e ispezionare l'impianto. Vedere anche: «3.1 Precauzioni generali antincendio».

Attenzione! Il peso del caminetto non deve gravare sulla canna fumaria. Il caminetto non deve impedire il movimento della canna fumaria e non deve essere fissato a quest'ultima.

4.3 Circolazione dell'aria

Deve esserci circolazione d'aria tra l'inserito e la muratura, le aperture poste sotto al caminetto e le bocchette poste sulla cappa devono essere sempre libere.

Lo spazio previsto per la circolazione d'aria è specificato in: «3.3 Misure e distanza da rispettare», mentre in fig. 2 è indicato il requisito minimo.

Questa precauzione evita un eccessivo accumulo di calore all'interno della cornice e assicura una sufficiente diffusione di calore nell'ambiente.

In dotazione al prodotto sono forniti 4 tubi di collegamento (Ø80 mm) per rendere possibile l'afflusso di aria fresca dall'esterno. Due tubi sotto e due tubi sopra il prodotto. In assenza di una areazione sufficiente, nella stanza occorrerà installare delle prese d'aria murali supplementari.

I canali nella stufa devono essere realizzati in materiali ignifughi e devono essere il più possibile orizzontali.

Evitare l'utilizzo di ventole meccaniche o aspiratori nel locale dove è presente un caminetto.

Distributore di calore

(vedere istruzioni allegate al distributore)

Se si utilizza un distributore di calore, non installare una ventola in aspirazione aria dalla camera di convezione. E' invece possibile installare una ventola che generi pressione nella camera di convezione.

4.4 Soffitto

Distanza delle bocchette (d'aria calda laterale della cappa) dal soffitto e dalle pareti:

Almeno 500 mm da un soffitto in materiale non ignifugo.

Almeno 750 mm da una parete in materiale non ignifugo.

Distanza della bocchetta di sfiato (d'aria calda sulla sommità della cappa) dal soffitto e dalle pareti:

Almeno 600mm da un soffitto in materiale non ignifugo.

Almeno 750 mm da una parete in materiale non ignifugo.

4.5 Canna fumaria e condotto

- l'inserito può essere connessa a una canna fumaria e a un condotto che siano approvati per stufe a combustibile solido con temperatura del gas prodotto dal fumo specificato nella sezione «2.0 Dati tecnici».
- L'ampiezza della sezione trasversale della canna fumaria deve essere almeno uguale a quella della sezione trasversale del condotto. Per calcolare la sezione trasversale corretta della canna fumaria, vedere la sezione «2.0 Dati tecnici».
- Non dividere più l'inseriti alla stessa canna fumaria. Contattare le autorità edili locali in relazione alle disposizioni e ai requisiti di installazione.
- Il collegamento con la canna fumaria deve essere effettuato in conformità alle istruzioni di installazione fornite dal produttore della stessa.

ITALIANO

- Montare e posizionare provvisoriamente la stufa, senza praticare alcun foro nella canna fumaria, in modo da individuare la corretta posizione della stufa e del foro sulla canna fumaria. Per le dimensioni minime, vedere **fig. 1**.
- Assicurarsi che il condotto sia inclinato verso l'alto, verso la canna fumaria.
- Utilizzare un condotto provvisto di portello che consenta di effettuare la pulizia.

Nota: Il peso dell'inserito non deve gravare sulla canna fumaria. La stufa non deve impedire il movimento della canna fumaria. La stufa non deve inoltre essere ancorata alla canna fumaria.

Nota importante! Un collegamento corretto ed ermetico è molto importante per il corretto funzionamento del prodotto.

Attenzione! Il peso del caminetto non deve gravare sulla canna fumaria. Il caminetto non deve impedire il movimento della canna fumaria e non deve essere fissato a quest'ultima.

Canna fumaria, «2.0 Dati tecnici».

Se il tiraggio è troppo forte, è possibile controllarlo installando e azionando una valvola di tiraggio.

In caso di incendio della canna fumaria

- Chiudere tutte le aperture e le prese d'aria.
- Tenere chiusa la porta della stufa.
- Verificare la presenza di fumo in cantina e in soffitta.
- Chiamare i vigili del fuoco.
- Prima di utilizzare di nuovo la stufa dopo un incendio, è necessario che venga controllata da un tecnico specializzato che ne assicuri l'integrità e il corretto funzionamento.

4.6 Preparazione/installazione

Disimballaggio (vedere fig. 3)

1. Disimballare l'inserito
2. Rimuovere: Fermo per i ciocchi / contenitore per la cenere, scatola con relativo contenuto, parafiamma, campana di deflusso, piastre interne laterali (togliere prima il bullone sul bordo superiore), grata e piastra di base. Staccare anche il tubo di collegamento per la ventilazione esterna, che è fissato al pallet.
3. Chiudere la porta.
Rimuovere inoltre la valvola a saracinesca (**fig. 4**) per evitare che cada al suolo.
4. Poggiare con cautela l'inserito sul lato posteriore (sopra l'imballo in cartone).

Montaggio delle gambe (fig. 5 - 7)

5. Fissare le gambe (**fig. 5**) ai bulloni per mezzo dei dadi M8. (contenuti nel sacchetto insieme con i bulloni.)
6. Avvitare gli elementi di unione regolabili (**fig. 6**) alle gambe (bulloni M6 x 25 mm e relativi dadi). L'altezza minima del piano fuoco da un pavimento in materiale non ignifugo deve essere di almeno **368 mm**.
7. Misurare il rivestimento e regolare le gambe all'altezza desiderata.
Rimettere l'inserito in posizione verticale.
Nota: Il camino è pesante! È necessaria un'adeguata assistenza per il sollevamento e l'installazione della stufa.
8. Le piastre di fissaggio delle gambe (**fig. 7B**) devono essere collocate sotto le teste dei bulloni (per protezione del pavimento e per evitare che i bulloni possano svitarsi.)
9. Sistemate lo schermo paracalore sul pavimento fra le gambe del caminetto vedi **figura 7A**.

Installazione del contenitore per la cenere (fig. 19 - 20)

Vedere: «8.0 Accessori opzionali».

Soluzione a saliscendi per l'apertura della porta

Se si intende utilizzare una soluzione a saliscendi per l'apertura della porta, essa va installata a questo punto della procedura. Consultare le istruzioni separate.

Regolazioni fini del prodotto

Dopo aver eseguito un'installazione di prova dell'inserito si possono effettuare le regolazioni di precisione l'inserito deve risultare perfettamente orizzontale e a piombo. Utilizzare una livella ad acqua ed effettuare le regolazioni agendo sui bulloni M10 x 35 mm presenti sugli elementi di unione (**fig. 6**).

4.7 Montaggio/installazione

1. Prima di praticare il foro nella canna fumaria eseguire un'installazione di prova dell'inserito. Vedere **figg. 1 e 2** per quanto riguarda le distanze da rispettare.
2. Con questo inserto si può utilizzare un tubo del fumo da $\varnothing 250$ mm / $\varnothing 200$ mm. Se il prodotto è provvisto della porta a saliscendi, si raccomanda di utilizzare un tubo del fumo da $\varnothing 250$.
Il tubo da $\varnothing 250$ mm va montato internamente allo scarico fumi. *Per utilizzare un tubo da $\varnothing 200$ mm è necessario impiegare un adattatore.*
Per rendere possibile la pulizia, il tubo del fumo deve essere provvisto di un apposito portello di ispezione.
3. Le eventuali curve del tubo del fumo vanno montate direttamente sulla campana di deflusso e possono essere ruotate di 360° .
5. Inserire il tubo tagliato a misura nel collare della canna fumaria. Fissarlo utilizzando la guarnizione in dotazione.
6. Collocare l'inserito nella posizione definitiva. Utilizzando la guarnizione in dotazione, montare la curva del tubo del fumo sulla campana di deflusso dell'inserito e nel tubo tagliato a misura.

N.B.: È importante che le giunture del fumo siano perfettamente sigillate. Eventuali fuoriuscite d'aria potrebbero causare un cattivo funzionamento.

Installazione delle piastre interne di finitura-Ornament (fig. 8 - 10)

Le piastre di finitura sono costituite da 3 elementi e sono imballate separatamente.

1. Rimuovere la piastra di base e la grata (**vedere fig 3**).
2. Iniziare dalla piastra refrattaria posteriore sinistra. Inserirla dietro la staffa superiore (**fig. 8**) e posarla dietro alla piastra di base. Far scorrere la piastra verso sinistra.
3. Inserire la piastra refrattaria centrale facendola scorrere dietro la flangia sulla piastra refrattaria sinistra (**vedere fig. 9**).
4. Inserire la piastra refrattaria destra facendola scorrere verso l'alto e dietro la staffa nell'angolo destro, quindi posarla dietro alla piastra di base (**10**).
5. Dopo aver montato le piastre di finitura, spingerle insieme verso il centro, in modo tale che risultino perfettamente collegate tra loro. Rimontate la piastra di base e la grata.

Installazione delle piastre interne di finitura - 1853 (fig. 11)

Le piastre refrattarie sono costituite da 2 elementi e sono imballate separatamente.

1. Rimuovere la piastra di base e la grata (vedere fig 3).
2. Iniziare dalla piastra refrattaria posteriore sinistra. Inserirla dietro la staffa superiore (A) e posarla dietro alla piastra di base (B). Far scorrere la piastra verso sinistra.
3. Inserire la piastra refrattaria destra facendola scorrere verso l'alto e dietro la staffa nell'angolo destro (C), quindi posarla dietro alla piastra di base (D).
4. Spingere insieme le due piastre refrattarie verso il centro per ottenere un perfetto collegamento. Rimontare la piastra di base e la grata.

Installazione delle piastre interne di finitura - Wave (fig. 12)

Le piastre refrattarie sono costituite da 2 elementi e sono imballate separatamente.

1. Rimuovere la piastra di base e la grata (vedere fig 3).
2. Iniziare dalla piastra refrattaria posteriore sinistra. Inserirla dietro la staffa superiore (A) e posarla dietro alla piastra di base (B). Far scorrere la piastra verso sinistra.
3. Inserire la piastra refrattaria destra facendola scorrere verso l'alto e dietro la staffa nell'angolo destro (C), quindi posarla dietro alla piastra di base (D).
4. Spingere insieme le due piastre refrattarie verso il centro per ottenere un perfetto collegamento. Rimontare la piastra di base e la grata.

Installazione delle piastre di finitura laterali (fig. 13 - 14)

- Iniziare dalla piastra interna. Sollevarla dietro la staffa (A) e posarla dietro alla piastra di base. Farla scorrere nell'angolo di fronte alla piastra refrattaria posteriore (B).
- Inclinare lievemente in diagonale la piastra refrattaria anteriore verso l'angolo esterno, quindi posarla sulla piastra di base (14). Ripetere le stesse operazioni dall'altro lato.
- Serrare quindi nuovamente la vite (13C).

Posizionamento del deflettore girofumi (fig. 15)

- Collocare il deflettore girofumi in vermiculite nell'apposita sede dentro la camera di combustione. Esso deve poggiare sulle scanalature superiori delle piastre di finitura laterali (A).

4.7 Funzioni di controllo (fig. 16-18)

Dopo aver installato l'inserto, verificare sempre le funzioni di controllo. È necessario che i comandi si muovano con facilità e funzionino in maniera corretta.

Registro dell'aria primaria (16A)

Posizione a sinistra = chiuso. Posizione a destra = completamente aperto.

Registro dell'aria «air wash» per la pulizia del vetro (17B)

Posizione a sinistra = chiuso. Posizione a destra = completamente aperto.

Valvola di tiraggio (18)

Leva in fuori – valvola di tiraggio aperta

Leva in dentro – valvola di tiraggio chiusa

Ogni volta che la porta viene aperta, la valvola di tiraggio si apre automaticamente. Ricordare sempre di chiudere la valvola di tiraggio (*agganciando la leva al perno 18C*) mentre richiudete la porta del caminetto.

5.0 Istruzioni per l'uso

5.1 Scelta del combustibile

Utilizzare sempre legna da ardere di qualità. Si otterranno così risultati ottimali, senza rischi di danni al prodotto.

5.2 Legna da ardere di qualità: definizione della Jøtul

Per legna da ardere di buona qualità intendiamo, ad esempio, ciocchi di betulla, faggio e quercia.

La legna da ardere di buona qualità deve presentare un grado di essiccazione tale che il contenuto di acqua sia pari a circa il 20%. Per raggiungere tale livello, la legna deve essere tagliata al più tardi alla fine dell'inverno o all'inizio della primavera. Essa va poi spaccata e accatastata all'aria aperta. La catasta di legna deve essere coperta per proteggerla dalla pioggia. In autunno la legna dovrebbe essere tenuta al chiuso per poterla utilizzare durante l'inverno.

La quantità di energia ottenibile da 1 kg di legna da ardere varia molto poco. Il peso specifico dei differenti tipi di legname varia invece in misura considerevole. Ad esempio, il peso di un determinato volume di legno di betulla produce meno kWh rispetto alla medesima quantità di legno di quercia.

La massa energetica di 1 kg di legna da ardere di qualità è pari a circa 3,8 kWh. 1 kg di legna da ardere completamente essiccata (0% di umidità) produce circa 5 kWh, mentre del legname con un tasso di umidità del 60% produce soltanto circa 1,5 kWh/kg.

Le conseguenze dell'uso di legna umida possono essere le seguenti:

- Depositi di fuliggine/catrame sul vetro, nel inserto e nella canna fumaria.
- Calore insufficiente prodotto dal caminetto.
- Rischio di incendio nella canna fumaria quale conseguenza dell'accumulo di fuliggine nell'inserto, nel tubo del fumo e nella canna fumaria stessa.
- Spegnimento del fuoco.

Fare particolare attenzione a non bruciare mai nel caminetto i seguenti materiali:

- rifiuti domestici, sacchetti di plastica e così via
- legname verniciato o impregnato, estremamente tossico
- tavole di legno truciolare o laminato
- detriti

Questi materiali potrebbero danneggiare il prodotto e inquinare l'atmosfera.

N.B.: Non utilizzare mai liquidi infiammabili come benzina, cherosene, alcol denaturato o simili per accendere il fuoco. Ciò potrebbe causare danni sia a voi che al prodotto.

ITALIANO

5.3 Lunghezza dei ciocchi e loro quantità

La lunghezza massima dei ciocchi da utilizzare è di **60 cm**. I ciocchi devono essere adagiati parallelamente alla parete posteriore della camera di combustione. In condizioni di massima efficienza, l'inserto Jøtul I 600 ha una potenza termica nominale di **14,0 kW**. Ciò corrisponde a un consumo di circa **4,2 kg** di legna da ardere di buona qualità all'ora.

Un fattore importante per ottenere un funzionamento efficiente del caminetto è rappresentato dalle dimensioni dei ciocchi.

Le dimensioni dei ciocchi devono essere le seguenti:

Rametti per l'accensione:

Lunghezza: 30-60 cm

Diametro: 2-5 cm

Quantità per un'accensione: 8-10 pezzi

Legna da ardere (spaccata):

Lunghezza: 60 cm

Diametro: ca. 15 cm

Quantità normale (uso nominale): 4,2 kg/ora

Quantità per carica: 2 -3 pezzi

5.4 Prima accensione

Prima di utilizzarlo, lasciare asciugare completamente la muratura del rivestimento. Per scongiurare il rischio di crepe nella muratura, si consiglia di attendere almeno 2 settimane.

- Controllare che i registri «air-wash» e dell'aria primaria siano aperti.
- Posizionare due ciocchi di dimensioni medie su ogni lato della base.
- Inframmezzare i ciocchi con fogli di giornale accartocciati (o con trucioli), quindi disporre delle fascine di legna incrociate sopra il tutto e dare fuoco ai giornali. Aumentare gradualmente le dimensioni della legna e lasciare che il fuoco arda vivacemente per un paio d'ore. Lasciare poi che il fuoco si spenga.

Questa procedura va ripetuta due volte.

N.B.: Durante il primo utilizzo, l'inserto può emanare odore.

Prodotti verniciati. E' probabile che quando si accende il fuoco per la prima volta, l'inserto emetta un gas irritante ed emani un odore sgradevole. Il gas non è tossico, ma è comunque opportuno aumentare la ventilazione del locale aprendo le finestre. Lasciare che il fuoco arda con un tiraggio elevato fino a che tutte le tracce di gas scompaiono e non sono più presenti fumo e cattivi odori.

5.5 Uso quotidiano-fig. 16-18

- Controllare che il registro dell'aria «air-wash» (**fig. 17B**) sia posizionato a destra.
- Aprire quindi il registro dell'aria primaria spostandolo verso destra (**fig. 16A**).
- Posizionare due ciocchi di dimensioni medie su ogni lato della base.
- Inframmezzare i ciocchi con fogli di giornale accartocciati (o con trucioli), quindi disporre delle fascine di legna incrociate sopra il tutto e dare fuoco ai giornali. Aumentare gradualmente la dimensione dei ciocchi aggiunti.
- Regolare quindi il tasso di combustione sul livello desiderato di riscaldamento agendo sul registro dell'aria primaria (**fig. 16A**.)

La potenza termica nominale si raggiunge con un'apertura del 50%.

Quando il caminetto viene usato con la porta aperta, (versione a saliscendi) è opportuno prendere tutte le precauzioni per evitare scintille o fuoriuscite di tizzoni che potrebbero causare incendi. Consigliamo l'utilizzo di un parascintille.

Il registro dell'aria «air-wash» di lavaggio (17B) deve sempre rimanere in posizione aperta per evitare l'accumulo di fuliggine sul vetro. Per lasciare il fuoco acceso tutta la notte è possibile chiudere anche questo registro, ma in tal caso si potrà accumulare della fuliggine sul vetro.

5.6 Ricarica

- **Attenzione!** Il fuoco dovrebbe bruciare sino alla cenere prima di aggiungere nuova legna. Socchiudere ed aprire lentamente la porta per consentire l'annullamento della pressione negativa prima di aprire completamente la porta.
- Aggiungere legna e mantenere il registro dell'aria primaria (**16A**) in posizione di massima apertura per alcuni minuti, finché i nuovi ciocchi non prendono fuoco.
- Regolare quindi il registro in modo tale che il caminetto produca il calore desiderato.

N.B.: Ricordare di chiudere nuovamente la valvola di tiraggio.

N.B.: *Pericolo di surriscaldamento: Il caminetto non deve mai essere utilizzato in maniera da provocare il surriscaldamento.*

Un surriscaldamento può verificarsi se si colloca una quantità eccessiva di legna nel caminetto e/o se si lascia a lungo il registro dell'aria primaria completamente aperto.

Se una qualsiasi parte del caminetto è incandescente, significa che la temperatura è troppo elevata. Se ciò accade, ridurre immediatamente l'entrata dell'aria primaria.

Se si sospetta un tiraggio eccessivo o insufficiente della canna fumaria, rivolgersi a un tecnico specializzato. Per ulteriori informazioni, vedere anche le sezioni «2.0 Dati tecnici» e «4.5 Canna fumaria e condotto».

5.7 Utilizzo della stufa nel passaggio da inverno a primavera

Durante un periodo di transizione con improvvisi cambiamenti climatici, nel tiraggio di fumo passivo o in presenza di vento forte, il tiraggio della canna fumaria potrebbe non funzionare al meglio e i fumi della combustione potrebbero restare nel locale dove si trova la stufa.

In questi casi, si consiglia di utilizzare una quantità inferiore di legna e lasciare completamente aperte le prese d'aria in modo che la legna bruci più rapidamente e venga mantenuto il corretto tiraggio della canna fumaria.

Per evitare accumuli di cenere, rimuoverla più spesso del solito. Vedere la sezione «6.2 Eliminazione della cenere».

6.0 Manutenzione

6.1 Pulizia del vetro

Jøtul I 600 è dotato di un sistema «air wash». L'aria viene aspirata attraverso la presa d'aria nella parte superiore del camino e viene poi spinta verso il basso lungo la superficie interna del vetro. Questo sistema assicura una migliore combustione e riduce i depositi di fuliggine sul vetro.

Sarà comunque inevitabile che si accumuli un po' di fuliggine sul vetro, ma la sua quantità dipenderà dall'umidità del combustibile, dalle condizioni di tiraggio locale e dalla regolazione del registro dell'aria. Gran parte della fuliggine viene normalmente bruciata e quindi eliminata quando il registro dell'aria è completamente aperto e il fuoco arde vivacemente nel caminetto.

Suggerimento utile! Per la normale pulizia, inumidire un pezzo di carta assorbente con acqua tiepida e aggiungere un po' di cenere presa dalla camera di combustione. Sfregare il pezzo di carta contro il vetro, quindi risciacquare con acqua pulita. Se fosse necessario pulire il vetro più a fondo, si raccomanda di utilizzare un detergente per vetri (seguire le istruzioni riportate sul flacone).

6.2 Eliminazione della cenere

- Rimuovere la cenere solo quando il caminetto è freddo.
- Raschiare la cenere attraverso la grata, lasciandone comunque una piccola quantità per formare uno strato protettivo sul fondo.
- Vedere inoltre la descrizione relativa alla rimozione della cenere qui di seguito: «**3.1 Precauzioni generali antincendio**».

6.3 Pulizia del camino ed eliminazione della fuliggine

L'utilizzo del caminetto può causare depositi di fuliggine all'interno dello stesso. La fuliggine è un buon isolante e riduce l'emissione di calore della stufa.

Per mantenere l'inserito sempre in condizioni di massima efficienza, è necessario pulirla con frequenza annuale utilizzando una spazzola e un raschietto. È consigliabile eseguire questa operazione assieme alla pulizia dei tubi e della canna fumaria.

6.4 Pulizia dei tubi fumo fino alla canna fumaria

La pulizia dei tubi fumo deve essere eseguita attraverso l'apposito portello apposito o attraverso l'apertura della porta dell'inserito. In tal caso occorrerà rimuovere il deflettore girofumi. Per istruzioni a questo riguardo, consultare la sezione: «**7.0 Riparazione**».

6.5 Controllo del camino

Jøtul consiglia di controllare personalmente e con attenzione il camino dopo averne eseguito la pulizia. Controllare che non vi siano crepe su tutte le superfici visibili.

Controllare anche che tutte le guarnizioni siano al loro posto. Qualsiasi guarnizione che presenti segni di usura o deformazione deve essere sostituita.

Pulire a fondo la scanalatura della guarnizione, applicare un adesivo ceramico (acquistabile presso il rivenditore locale Jøtul) e premere la guarnizione nella posizione corretta. Il giunto si asciugherà rapidamente.

6.6 Manutenzione esterna

I prodotti verniciati possono cambiare colore dopo anni di utilizzo. Prima di applicare nuova **vernice per camino Jøtul**, è necessario pulire la superficie e spazzolare via le particelle residue.

7.0 Riparazione

Attenzione! Non è consentito apportare al prodotto modifiche non autorizzate.

Utilizzare solo parti di ricambio originali.

7.1 Sostituzione del deflettore girofumi- grata e piastra di base - piastre di finitura interne

- Il deflettore **Fig. 15**), che è appoggiato sulle piastre interne, va estratto dalla porta dopo averlo sollevato e inclinato verso il basso.
- Le piastre di finitura interne: Rimuovere le piastre di finitura interne come descritto nella procedura di installazione dell'inserto (**fig. 8 - 14**).
- La grata e la piastra di base: Sollevare la grata e la piastra di base (**fig. 3**) ed estrarle inclinandole verso l'esterno.

Seguendo la stessa procedura in senso inverso.

8.0 Accessori opzionali

Soluzione a saliscendi per l'apertura della porta

La soluzione a saliscendi viene consegnata completamente montata e imballata separatamente.

Le istruzioni per il montaggio sono in dotazione.

Installazione del contenitore per la cenere (fig. 19 - 20)

1. Montare la guarnizione in dotazione sotto il bordo del contenitore esterno (**vedere fig. 19A**).
2. Inserire il contenitore esterno attraverso il fondo della camera di combustione (**20B**) e fissarlo dall'interno con le 4 viti piatte.
3. Collocare il cassetto della cenere nel contenitore esterno

9.0 Risoluzione dei problemi

Scarso tiraggio

- Controllare la lunghezza della canna fumaria e verificare che sia conforme con le leggi e le norme nazionali. Verificare che la sezione trasversale minima della canna fumaria sia sufficientemente ampia. *Per ulteriori informazioni, vedere anche le sezioni «2.0 Dati tecnici» e «4.5 Canna fumaria e condotto».*
- Verificare che non ci sia nulla che impedisca il deflusso del fumo: rami, alberi e così via.

Spegnimento del fuoco

- Accertarsi che la legna sia sufficientemente secca.
- Verificare che ci sia una pressione negativa nella stanza, spegnere le ventole meccaniche e aprire una finestra nelle vicinanze della stufa.
- Controllare che la presa d'aria sia aperta.
- Controllare che lo scarico dei fumi non sia intasato dalla fuliggine.

Accumulo anomalo di fuliggine sul vetro

È inevitabile che si accumuli della fuliggine sul vetro, ma la sua quantità dipende da:

- Umidità della legna
- Condizioni di tiraggio del locale
- Regolazione della presa d'aria.

Gran parte della fuliggine viene normalmente bruciata quando la presa d'aria è completamente aperta e il fuoco arde vivacemente nella stufa. Vedere «Suggerimento utile» nella sezione «**6.1 Pulizia del vetro - Suggerimento utile!**».

Inhaltsverzeichnis

1.0 Behördliche Auflagen	57
2.0 Technische Daten	57
3.0 Sicherheitsmaßnahmen	58
4.0 Montage	59
5.0 Betriebsanleitung	62
6.0 Pflege.....	63
7.0 Istandhaltung.....	64
8.0 Zusatzausstattung	65
9.0 Fehlersuche bei Betriebsstörungen	65
Abbildungen.....	74

1.0 Behördliche Auflagen

Die Aufstellung muss gemäß den behördlichen Auflagen und Bestimmungen des jeweiligen Landes erfolgen.

Alle lokalen Bestimmungen, einschließlich solche im Bezug auf nationale und europäische Normen, müssen bei der Aufstellung des Produkts eingehalten werden.

Anleitungen für Montage bzw. Aufstellung und zum Betrieb des Kaminofens sind dem Produkt beigelegt. Das Gerät darf nur dann in Betrieb genommen werden, wenn es geprüft und las betriebsbereit genehmigt wurde.

Eine Plakette mit Produktinformationen aus hitzebeständigem Material befindet sich auf dem Hitzeschild an der Rückseite des Produkts. Sie enthält Informationen über Kennzeichnung und Dokumentation des Produkts.

2.0 Technische Daten

Material:	Gusseisen und Stahl
Anstrich:	Schwarz
Heizmaterial:	Holz
Max. Holzscheitlänge:	60 cm
Leistung:	Maximum 20,0 kW
Abzugsöffnung:	Oben
Rauchrohr (bei Produkten mit Tür, seitlich angeschlagen):	Min. Ø200mm/314 cm ²
Rauchrohr (bei Produkten mit hochschiebbarer Tür):	Ø250 mm/ 491 cm ²
Gewicht (Produkte mit Tür, seitlich angeschlagen):	ca. 230 kg
Gewicht (Produkte mit hochschiebbarer Tür):	ca. 272 kg
Produktabmessungen, Brandschutzwand etc.:	Siehe Abb. 1 und 2.

Technische Daten nach EN 13229 (Betriebsweise geschlossen)

Nennwärmeleistung:	14 kW
Abgasmassenstrom:	16,6 g/s
Empfohlener Kaminzug:	10 Pa
Wirkungsgrad:	73% @ 13,9 kW
CO Emission (13% O ₂):	0,12 %
Rauchgas Temperatur	281 °C
Gebrauch:	Dauerbetrieb

3.0 Sicherheitsmaßnahmen

3.1 Brandschutzmaßnahmen

- Es ist darauf zu achten, dass Möbel und andere brennbare Gegenstände nicht zu nahe an der Feuerstelle stehen. Weitere Informationen über Abstände von Einrichtungsgegenständen finden Sie im Abschnitt „Sicherheitsmaßnahmen“.
- Löschen Sie das Feuer nie mit Wasser.
- Asche sollte im Freien oder an einem anderen Ort entsorgt werden, an dem keine Brandgefahr besteht. Jeder Ofen sollte einen verschließbaren Lagerbehälter aus feuerfestem Material für Ruß und Asche haben.
Ruß und Asche müssen mindestens eine Woche lang in diesem Behälter gelagert werden, um das vollständige Erlöschen der Glut sicherzustellen. Danach kann der Behälter in eine Mülltonne ausgeleert werden.
Soll der Behälter früher entleert werden, vermischen Sie den Inhalt vorher mit reichlich Wasser.
- Möglicherweise ist es sinnvoll, die Asche aufzubewahren. Asche eignet sich hervorragend als Dünger, z. B für Rosen.

3.2 Frischluftzufuhr

Vorsicht! Stellen Sie eine ausreichende Frischluftzufuhr im Raum sicher, in dem der Kaminofen aufgestellt werden soll.

Stellen Sie sicher, dass die Belüftungen in dem Raum mit dem Kaminofen nicht blockiert sind.

Unzureichende Belüftung kann dazu führen, dass sich Rauchgas im Raum ansammelt. Dies ist äußerst gefährlich! Anzeichen dafür sind Rauchgeruch, Benommenheit, Übelkeit und Unwohlsein.

In Räumen mit Kaminöfen sollten keine Lüftungseinrichtungen mit mechanischem Gebläse verwendet werden. Dies führt ggf. zu einer ungünstigen Druckverteilung, wodurch giftige Abgase in den Raum geblasen werden.

3.3 Erforderliche Abmessungen und Abstände

**Erforderliche Luftdurchlässe in der Ummantelung:
(Fremdbelüftung)**

Unterteil: Mindestens 750 cm² freier Durchlass.

Haube: Luftdurchlass von mindestens 1.000 cm² an der Vorderseite bzw. den Seiten der Haube.

Abstand des Ofens zur Isolation der Rückenplatte. Siehe Abb. 1 und 2:
mindestens 80 mm.

Abstand des Warmluftdurchlasses der Haubenseiten zur Decke bzw. den Wänden:

mind. 500 mm zu Decken aus brennbarem Material.

mind. 750 mm zu Wänden aus brennbarem Material.

Abstand des Warmluftdurchlasses der Haubenoberseite zur Decke bzw. den Wänden:

mind. 600 mm zu Decken aus brennbarem Material.

mind. 750 mm zu Wänden aus brennbarem Material.

Erforderliche Schutzmaßnahmen für brennbare Böden vor dem Ofen:

Die Frontplatte muss den nationalen Gesetzen und Bestimmungen entsprechen-Siehe fig. 1.

Erforderlicher Abstand der Einsatzbasis zu brennbaren Böden (siehe Abb. 1 und 2):
mind. 368 mm

Abstand zu Einrichtungsgegenständen:
mind. 1300 mm.

Anforderungen an den Kamin:

Mindestquerschnitt:

314 cm² für ein Rauchrohr von 200 mm Durchmesser -

491 cm² für ein Rauchrohr von 250 mm Durchmesser.

4.0 Installation

Hinweis: Vor dem Aufstellen ist der Ofen auf Beschädigungen zu untersuchen.

4.1 Fußboden

Untergrund

Stellen Sie sicher, dass der Fußboden den Kaminofen tragen kann. Gewichtsangaben finden Sie in Abschnitt «**2.0 Technische Daten**».

Schutz des Aufstellbodens

Wenn der Kamin auf einem Fußboden aus brennbarem Material aufgestellt werden soll, muß der ganze Fußboden unter dem Einsatz bis hin zur Mauer mit einer Stahlplatte, die entweder unbehandelt oder verzinkt ist, abgedeckt werden. Es wird eine Plattenstärke von 0,9 mm empfohlen.

Brennbare Bodenbeläge – z. B. Linoleum, Teppiche usw. – unter der Brandschutzplatte sollen entfernt werden.

Erforderliche Schutzmaßnahmen für brennbare Böden vor dem Ofen

Die Frontplatte muss den nationalen Gesetzen und Bestimmungen entsprechen. Bei örtlichen Baubehörde erhalten Sie Informationen zu Einschränkungen und Auflagen bei der Aufstellung.

Der Abstand zu Böden aus brennbarem Material muss mindestens 368 mm betragen.

4.2 Wand

Isolieren von nicht feuerfester Wände/ Vormauerwerk

Das Isolieren von brennbarer Wände/Vormauerwerk muss in Übereinstimmung mit den Bestimmungen im Abschnitt «**3.3 Erforderliche Abmessungen und Abstände**» erfolgen.

Anforderungen an die Ofenummantelung

Die Ofenummantelung muss aus nicht brennbarem Material bestehen.

Beachten Sie, dass die gesamte Rückenplatte innerhalb der Ummantelung mit Isolationsmaterial bedeckt sein muss.

Ist die Ofenverkleidung bis zur Decke gemauert und besteht diese Decke aus brennbarem Material, muss über der Wärmekammer und den Belüftungsöffnungen der Verkleidung eine Deckenplatte montiert werden, um ein Erhitzen der Decke zu verhindern.

Dafür können Sie zum Beispiel folgendes Material verwenden: Steinwolle mit einer Dicke von 100 mm über einer Stahlplatte von mind. 0,9 mm Dicke.

Oben an der Kaminschürze muß für die Entlüftung gesorgt werden - z. B. eine Spalte unter der Zimmerdecke, oder eine Öffnung von ca. 5 cm² (**Abb. 2A+B**).

Wichtig! Die Installation müssen gefegt und inspiziert werden können.

Es darf keinerlei Gewicht von der Kaminkonstruktion auf den Schornstein verlagert werden. Durch die Kaminkonstruktion darf der Schornstein nicht in seiner Einbaulage beeinträchtigt werden. Die Kaminkonstruktion darf nicht im Schornstein verankert werden.

4.3 Die Luftzirkulation- (Abb. 2)

Die Luft muss zwischen Einsatz und Mauerwerk zirkulieren können. Achten Sie außerdem auf freie Luftzufuhr zu den Windfängen auf und unter dem Einsatz.

Die notwendigen Abstände zur Belüftung sind im Abschnitt «3.3 Erforderliche Abmessungen und Abstände» angegeben. In Abb. 2 werden die Mindestanforderungen dargestellt.

Mit dieser Maßnahme wird eine übermäßige Hitzeentwicklung in der Ummantelung verhindert und eine ausreichende Wärmeabstrahlung in das Zimmer gewährleistet.

Der Ofen ist mit vier Anschlussrohren (**Ø 80 mm**) für die mögliche Frischluftzufuhr ausgestattet. Zwei Rohre befinden sich unten, zwei oben am Ofen. Kanäle im Ofen müssen aus feuerfestem Material bestehen und so waagrecht wie möglich sein.

Ist keine Frischluftzufuhr von außen möglich, muss der Raum über Luftklappen mit Frischluft versorgt werden.

In Räumen mit offenen Kaminen sollten keine Lüftungseinrichtungen mit mechanischem Gebläse verwendet werden.

Konvektionskammer

Wird eine Konvektionskammer verwendet, darf kein Gebläse montiert werden, das der Konvektionskammer Luft entzieht. Es kann jedoch ein Gebläse montiert werden, das der Konvektionskammer Luft zuführt.

4.4 Decke

Abstand des Warmluftdurchlasses der Haubenseiten zur Decke bzw. den Wänden:

mind. 500 mm zu Decken aus brennbarem Material.

mind. 750 mm zu Wänden aus brennbarem Material.

Abstand des Warmluftdurchlasses der Haubenoberseite zur Decke bzw. den Wänden:

mind. 600 mm zu Decken aus brennbarem Material.

mind. 750 mm zu Wänden aus brennbarem Material.

4.5 Schornsteine und Abzugsrohre

- Der Kaminofen kann an einen Schornstein und an ein Abzugsrohr angeschlossen werden, wenn diese für mit Festbrennstoffen betriebene Feuerstellen mit Rauchgastemperaturen wie im Abschnitt «**2.0 Technische Daten**» angegeben zugelassen sind.
- Die Schornsteinberechnung erfolgt nach DIN 4705 Teil 1 und Teil 2 bzw. Teil 3 mit dem dieser Anleitung zugefügten Wertetripel.
- Keine mehrere Kaminöfen sollen an diesen Schornstein angeschlossen werden. Bei der örtlichen Baubehörde erhalten Sie Informationen zu Einschränkungen und Auflagen bei der Aufstellung.
- Der Anschluss an den Schornstein muss gemäß der Montageanweisungen des Schornsteinherstellers erfolgen.

DEUTSCH

- Bevor der Schornstein mit einem Loch versehen wird, sollte der Kaminofen probeweise aufgestellt werden, um die korrekte Position des Kaminofens und des Lochs im Schornstein zu markieren. Mindestmaße werden in **Abb. 1** angegeben.
- Sorgen Sie dafür, dass das Abzugsrohr zum Schornstein nach oben hin geneigt ist.
- Verwenden Sie einen Rohrbogen mit einer Reinigungsöffnung, damit das Rohr gefegt werden kann.

Beachten Sie, dass Verbindungen eine bestimmte Flexibilität aufweisen müssen, um Bewegungen in der Installation zu vermeiden, die zu Rissen führen können. **Hinweis: Eine ordnungsgemäße und dichte Verbindung ist für eine einwandfreie Funktion des Kaminofens äußerst wichtig.**

Es darf keinerlei Gewicht von der Kaminkonstruktion auf den Schornstein verlagert werden. Durch die Kaminkonstruktion darf der Schornstein nicht in seiner Einbaulage beeinträchtigt werden. Die Kaminkonstruktion darf nicht im Schornstein verankert werden.

Empfohlener Kaminzug, Abb. «2.0 Technische Daten».
Wenn der Zug zu stark ist, muss ein Schieber zur Regelung des Schornsteinzugs eingebaut werden.

Schornsteinbrand

- Schließen Sie alle Be- und Entlüftungsöffnungen.
- Halten Sie die Brennkammertür geschlossen.
- Überprüfen Sie Dachboden und Keller auf Rauch.
- Rufen Sie die Feuerwehr.
- Vor dem erneuten Betrieb nach einem Feuer muss der Schornsteinfeger die Feuerstelle überprüfen, um deren vollständige Funktionstüchtigkeit sicherzustellen.

4.6 Vorbereitung/Montage

Entpacken (siehe Abb. 3)

1. Nehmen Sie den Einsatz aus der Verpackung.
2. Entnehmen Sie folgende Elemente: Holzfang/Aschefang, Kiste mit Inhalt, Ablenkplatte, seitliche Brennerplatten (*entfernen Sie erst den Bolzen vom oberen Rand*), Feuerrost, Basisplatte.
3. Schließen Sie die Tür.
4. Legen Sie den Einsatz vorsichtig auf die Rückseite (legen Sie dazu den Verpackungskarton auf den Boden).

Anbringen der Füße (Abb. 5 - 7)

5. Befestigen Sie die Füße (**Abb. 5**) mit M8-Schraubenmuttern an den Bolzen. (*diese befinden sich in der Tüte mit den Bolzen.*)
6. Schrauben Sie die verstellbaren Verbindungsstücke (**Abb. 6**) an die Füße (**6B**) (M6 x 25 mm und Schraubenmutter). *Der Abstand zu Böden aus brennbarem Material muss mindestens 368 mm betragen.*
7. Messen Sie die Ummantelung ab, und stellen Sie die Füße auf die gewünschte Höhe ein. Stellen Sie den Einsatz auf die Füße.
Hinweis: Der Kamin ist schwer. Lassen Sie sich beim Anheben und Positionieren des Ofens helfen.
8. Die Standplatten für die Füße (**Abb. 7B**) sollten unter den Bolzenköpfen angebracht werden (als Schutz und für verbesserte Stabilität).
9. Plassieren Sie das untere Hitzeleitblech unterhalb des Einsatzes zwischen den Standbeinen. siehe **Abb. 7A**.

Montage der Ascheauffangvorrichtung (Abb. 19-20)

Siehe unter: «8.0 Zusatzausstattung»

Hochschiebbare Tür (Guillotine)

Möchten Sie eine hochschiebbare Tür (Guillotine) verwenden, sollte sie zu diesem Zeitpunkt eingebaut werden. Weitere Informationen darüber finden Sie in der zusätzlichen Montageanleitung.

Feineinstellung der Einsatz

Die Feineinstellungen des Einsatzes können vorgenommen werden, wenn der Einsatz probeweise aufgestellt wird. Verwenden Sie dazu eine Wasserwaage, und stellen Sie die M10 x 35 mm-Bolzen an den Verbindungsstücken (**Abb. 6**) entsprechend ein.

4.7 Aufstellen/Montage

1. Der Kamineinsatz sollte zuerst probeweise montiert werden, bevor ein Loch in den Kamin geschlagen wird. Die entsprechenden Abstände sind in **Abb. 1 und 2** dargestellt.
2. Der Einsatz kann unter Verwendung eines Rauchrohrs mit einem Durchmesser von 250 mm bzw. 200 mm montiert werden. Hat das Gerät eine hochschiebbare Tür, wird ein Rauchrohr mit einem Durchmesser von 250 mm empfohlen.
Ein Rohr von 250 mm Durchmesser sollte innerhalb des Rauchabzugs montiert werden. *Verwenden Sie ein Rohr von 200 mm Durchmesser, muss ein Adapter verwendet werden.* Das Rauchrohr sollte eine Reinigungsöffnung besitzen, um das Reinigen des Rohres zu ermöglichen.
3. Rohrbögen sollten direkt an die Rauchglocke montiert werden. Sie können um 360° geschwenkt werden.
4. Passen Sie die Länge des Rauchrohrs an den Abstand zwischen Rohrbogen und Wandfutter an. An Rohrbogen und Wandfutter muss eine Überstand von mindestens 40 mm vorhanden sein.
5. Setzen Sie das angepasste Rauchrohr in das Wandfutter ein. Verwenden Sie dazu das mitgelieferte Dichtprofil.
6. Stellen Sie den Kamineinsatz an seinem endgültigen Platz auf. Montieren Sie den Rohrbogen an der Rauchglocke und dem angepassten Rohr. Verwenden Sie dazu das Dichtprofil.

Hinweis: Es ist wichtig, dass die Fugen/Abzugsrohre vollständig abgedichtet sind. Undichte Stellen können die ordnungsgemäße Funktion beeinträchtigen.

Montage der hinteren Brennerplatten - Ornament (Abb. 8 - 10)

Die Brennerplatten bestehen aus drei Teilen und werden separat verpackt geliefert.

1. Setzen Sie die Basisplatte und den Feuerrost ein (siehe **Abb. 3**).
2. Beginnen Sie mit der hinteren linken Brennerplatte. Setzen Sie die Platte hinter der oberen Halterung (**Abb. 8**) und hinter der Basisplatte ein. Schieben Sie die Platte auf die linke Seite.
3. Schieben Sie die mittlere Brennerplatte hinter die Kante der linken Brennerplatte (siehe **Abb. 9**).
4. Schieben Sie die rechte Brennerplatte (**Abb. 10**) nach oben hinter die Halterung in der rechten Ecke und dann nach unten hinter die Basisplatte.
5. Nachdem Sie die Brennerplatten eingesetzt haben, drücken Sie sie zur Mitte hin zusammen, damit sie eng abschließen.

Montage der hinteren Brennerplatten - 1853 (Abb. 11)

Die Brennerplatten bestehen aus zwei Teilen und werden separat verpackt geliefert.

1. Setzen Sie die Basisplatte und den Feuerrost ein (siehe **Abb. 3**).
2. Beginnen Sie mit der hinteren linken Brennerplatte. Setzen Sie die Platte hinter der oberen Halterung (**A**) und nach unten hinter der Basisplatte (**B**) ein. Schieben Sie die Platte auf die linke Seite.
3. Schieben Sie die rechte Brennerplatte nach oben hinter die Halterung in der rechten Ecke (**C**) und dann nach unten hinter die Basisplatte (**D**).
4. Drücken Sie beide Brennerplatten zur Mitte, damit sie eng abschließen.

Montage der hinteren Brennerplatten - Welle (Abb. 12)

Die Brennerplatten bestehen aus zwei Teilen und werden separat verpackt geliefert.

1. Setzen Sie die Basisplatte und den Feuerrost ein (siehe **Abb. 3**).
2. Beginnen Sie mit der hinteren linken Brennerplatte. Setzen Sie die Platte hinter der oberen Halterung (**A**) und nach unten hinter der Basisplatte (**B**) ein. Schieben Sie die Platte auf die linke Seite.
3. Schieben Sie die rechte Brennerplatte nach oben hinter die Halterung in der rechten Ecke (**C**) und dann nach unten hinter die Basisplatte (**D**).
4. Drücken Sie beide Brennerplatten zur Mitte, damit sie eng abschließen.

Montage der seitlichen Brennerplatten (Abb. 13 - 14)

- Beginnen Sie mit der inneren Platte. Heben Sie die Platte hinter die Halterung (**13A**), und schieben Sie sie nach unten hinter die Basisplatte. Schieben Sie die Platte in die Ecke vor der hinteren Brennerplatte (**13B**).
- Neigen Sie die vordere Brennerplatte leicht diagonal zur äußeren Ecke nach unten in Richtung Basisplatte. Verfahren Sie auf der anderen Seite in gleicher Weise.
- Ziehen Sie danach die Schraube wieder an (**13C**).

Positionieren der Ablenkplatte (Abb. 15)

- Setzen Sie die Ablenkplatte (aus Vermiculit) ein. Sie sollte auf den Fugen der seitlichen Brennerplatten aufliegen (**A**).

4.8 Überprüfen der Funktionen (Abb. 16 - 18)

Überprüfen Sie nach Aufstellung des Einsatzes stets die Regulierungsfunktionen. Diese müssen leichtgängig sein und einwandfrei arbeiten.

Primärluftzufuhr (16A)

Linke Position = geschlossen Rechte Position = vollständig geöffnet.

Luftreinigungszufuhr (17B)

Linke Position = geschlossen Rechte Position = vollständig geöffnet.

Drosselklappe (18)

Herausgezogener Griff – die Drosselklappe ist geöffnet.

Hineingeschobener Griff – die Drosselklappe ist geschlossen.

Wird die Tür geöffnet, öffnet sich auch die Drosselklappe. Schließen Sie stets die Drosselklappe (**klinken Sie dazu den Griff in den Arretierungsstift ein - 18C**), wenn Sie Brennholz nachgelegt haben.

5.0 Betriebsanleitung

5.1 Brennstoff

Verwenden Sie stets Brennholz guter Qualität. Damit erreichen Sie optimale Ergebnisse und vermeiden eine Beschädigung des Produkts.

5.2 Jøtuls Definition von Qualitätsbrennholz

Brennholz guter Qualität sind beispielsweise Scheite aus Birken, Buchen- und Eichenholz.

Brennholz guter Qualität muss getrocknet sein, d. h. mit einem Wasseranteil von ca. 20 %.

Um diese Qualität zu erreichen, sollte das Holz spätestens zum Ende des Winters oder zu Beginn des Frühlings geschlagen werden. Es sollte zersägt und so gestapelt werden, dass Luft durch den Holzstapel zirkulieren kann. Die Holzstapel sollten abgedeckt werden, um die übermäßige Aufnahme von Regenwasser zu vermeiden.

Im Herbst sollten die Holzscheite drinnen gelagert werden, um dann im Winter verfeuert zu werden.

Die Energieausbeute von 1 kg Brennholz schwankt nur wenig. Das spezifische Gewicht der verschiedenen Holzarten unterscheidet sich dagegen erheblich. Ein bestimmtes Volumen Birkenholz liefert z. B. weniger kWh als das gleiche Volumen Eichenholz, das über ein höheres spezifisches Gewicht verfügt.

Die Energieausbeute von 1 kg Qualitätsholz liegt bei etwa 3,8 kWh. 1 kg absolut trockenes Holz (0 % Feuchtigkeit) liefert ca. 5 kWh, während Holz mit 60 % Feuchtigkeitsgehalt dagegen nur etwa 1,5 kWh/kg liefert.

Diese Folgen können bei der Verwendung von feuchtem Brennholz auftreten:

- Ruß- oder Teerablagerungen auf dem Sichtfenster, im Ofen oder im Schornstein
- Unzureichende Wärmeabgabe
- Risiko eines Kaminbrands durch zunehmende Rußablagerungen im Ofen, im Rauchrohr oder im Kamin
- Erlöschen des Feuers

Verwenden Sie niemals folgende Materialien zum Entzünden eines Feuers:

- Hausmüll, Plastiktüten usw.
- angestrichenes oder imprägniertes Holz (hochgiftig)
- Spanplatten oder Laminatbretter
- Treibholz

Diese Materialien können den Ofen beschädigen und belasten die Umwelt, insbesondere die Luft.

Hinweis Entfachen Sie ein Feuer niemals mit leicht entzündlichen Flüssigkeiten wie z. B. Benzin, Kerosin, Brennsprit o. ä. Es besteht Verletzungsgefahr, außerdem kann der Ofen beschädigt werden.

5.3 Länge und Umfang der Holzscheite

Die verwendeten Holzscheite dürfen nicht länger als **60 cm** sein. Die Holzscheite müssen parallel zur Rückwand der Brennkammer liegen. Bei höchstem Wirkungsgrad verfügt der Jøtul I 600 über eine Nennwärmeleistung von **14,0 kW**. Dies entspricht einem Verbrauch von ca. **4,2 kg** Qualitätsbrennholz pro Stunde.

Ein wichtiger Faktor für die ordnungsgemäße Verbrennung des Holzes ist die passende Größe der Holzscheite. Die Scheite sollten folgende Maße haben:

Anzündholz:

Länge: 30 - 60 cm

Durchmesser: 2 - 5 cm

Menge pro Feuer: 8 - 10 Stück

Brennholz (Scheite):

Länge: 60 cm

Durchmesser: ca. 15 cm

Normale Menge (Nennverbrauch): 4,2 kg pro Stunde

Menge pro Füllung: 2 - 3 Stück

5.4 Erste Inbetriebnahme

Das Mauerwerk muss vor Inbetriebnahme des Ofens vollständig durchgetrocknet sein. Zu diesem Zweck sollte eine Wartezeit von mindestens zwei Wochen eingehalten werden, um Risse im Mauerwerk zu vermeiden.

- Überprüfen Sie, ob die Entlüftung und die Primärluftzufuhr geöffnet sind.
- Legen Sie zwei mittelgroße Holzscheite auf jede Seite der Feuerstelle.
- Schieben Sie etwas zusammengedrehtes Zeitungspapier (oder Birkenrinde) zwischen die Scheite. Legen Sie dann etwas Anzündholz in einem kreuzförmigen Muster darauf, und zünden Sie das Zeitungspapier an. Legen Sie nach und nach größere Scheite Brennholz nach, und lassen Sie das Feuer für ein paar Stunden mit starker Flammenbildung brennen. Lassen Sie das Feuer anschließend erlöschen.

Wiederholen Sie diesen Vorgang einige Male.

Hinweis Wenn Sie den Ofen das erste Mal benutzen, kann es zu Geruchsbildung kommen.

Öfen mit Farbanstrich: Wenn der Ofen zum ersten Mal verwendet wird, können sich Dämpfe bilden, und es kann ein unangenehmer Geruch entstehen. Die Dämpfe sind ungiftig, der Raum sollte jedoch gut belüftet werden. Lassen Sie das Feuer bei starkem Luftzug brennen, bis die letzten Spuren von Dämpfen verschwunden und auch kein Rauch und keine Gerüche mehr vorhanden sind.

5.5 Täglicher Gebrauch

- Stellen Sie sicher, dass sich die Entlüftung (**Abb. 17B**) in der rechten Position befindet.
- Öffnen Sie anschließend die Primärluftzufuhr, indem Sie den Hebel nach rechts schieben (**Abb. 16A**).
- Legen Sie zwei mittelgroße Holzscheite auf jede Seite der Feuerstelle.
- Schieben Sie etwas zusammengedrehtes Zeitungspapier (oder Birkenrinde) zwischen die Scheite. Legen Sie dann etwas Anzündholz in einem kreuzförmigen Muster darauf, und zünden Sie das Zeitungspapier an. Legen Sie nach und nach größere Holzscheite in das Feuer.
- Die gewünschte Hitzestufe regulieren Sie über die Verbrennungsgeschwindigkeit, indem Sie die Primärluftzufuhr (**Abb. 16A**) entsprechend einstellen.
- Wird die Tür geöffnet, öffnet sich auch die Drosselklappe. Schließen Sie stets die Drosselklappe (**klinken Sie dazu den Griff in den Arretierungsstift ein - 18C**), wenn Sie Brennholz nachgelegt haben.

Die Nennwärmeleistung wird bei einer Öffnung von 50% erreicht.

Falls eine Guillotinelösung angebracht wird und man wünscht das Produkt mit geöffneter Tür zu benutzen, müssen notwendige Maßnahmen ergriffen werden. Zu vermeiden, dass Funken brennbare Materialien anzünden, benutzen Sie zum Beispiel einen Funkenfänger.

Die Luftzufuhr (17B) sollte immer geöffnet sein, um Rußablagerungen auf dem Sichtfenster zu verhindern. Wenn das Feuer während der Nacht weiter brennen soll, kann die Luftzufuhr geschlossen werden. Dadurch können jedoch Rußablagerungen auf dem Sichtfenster entstehen.

5.6 Nachlegen von Brennholz

- **Achtung!** Lassen Sie das Feuer solange brennen, bis nur noch glimmende Asche vorhanden ist, bevor Sie neues Brennholz nachlegen. Öffnen Sie die Tür zunächst nur leicht, damit der Unterdruck ausgeglichen werden kann.
- Legen Sie Holz nach, und stellen Sie sicher, dass die Primärluftzufuhr (16A) für ein paar Minuten vollständig geöffnet ist, bis das Holz Feuer gefangen hat.
- Stellen Sie die Luftzufuhr anschließend auf die gewünschte Heizleistung ein.

Anmerkung: Denken Sie daran, die Drosselklappe zu schließen.

Hinweis Überhitzungsgefahr: Der Ofen darf auf keinen Fall in einer Weise betrieben werden, die zu einer Überhitzung führt. Eine Überhitzung liegt immer dann vor, wenn der Ofen mit Brennholz überladen wird bzw. die Primärluftzufuhr vollständig geöffnet bleibt.

Ein sicheres Anzeichen für eine Überhitzung ist es, wenn Teile des Ofens bereits rot glühen. In diesem Fall müssen Sie sofort die Luftzufuhr verringern.

Wenn der Verdacht auf zu starken oder zu geringen Luftzug im Kamin besteht, muss professionelle Hilfe in Anspruch genommen werden. Weitere Informationen finden Sie in den Abschnitten «2.0 Technische Daten» und «4.5 Schornstein und Abzugsrohr».

5.7 Betreiben des Ofens in der Übergangszeit vom Winter zum Frühling

In der Übergangszeit mit plötzlichen Temperaturschwankungen, negativem Rauchabzug oder bei schwierigen Windbedingungen kann es zu Störungen des Schornsteinzugs kommen, so dass die Rauchgase nicht richtig abziehen.

In diesem Fall sollte weniger Feuerholz verwendet werden und die Luftzufuhren weiter geöffnet sein, so dass das Holz schneller verbrennt. Auf diese Weise wird der Zug im Schornstein aufrecht erhalten.

Um Ascheanhäufungen zu vermeiden, sollte diese öfters als normal entfernt werden. Siehe «6.2 Entfernen der Asche».

6.0 Pflege

6.1 Reinigung des Sichtfensters

Der Jøtul I 600 ist mit einem „Luftreinigungssystem“ ausgestattet. Durch die Luftzufuhröffnung wird Luft oberhalb der Feuerstelle angesaugt und an der Innenseite des Sichtfensters entlang nach unten geführt. Dieses System verbessert den Verbrennungsvorgang und reduziert die Rußablagerungen auf dem Sichtfenster.

Dennoch lagert sich immer etwas Ruß auf dem Sichtfenster ab, die Menge der Ablagerungen ist jedoch abhängig von der Feuchtigkeit des Brennstoffs, den örtlichen Luftzugverhältnissen und der Einstellung der Luftzufuhr. Normalerweise verbrennt der Großteil des Rußes, wenn die Luftzufuhr vollständig geöffnet ist und das Feuer mit starker Flammenbildung brennt.

Nützlicher Hinweis! Verwenden Sie zur einfachen Reinigung des Sichtfensters ein mit warmem Wasser angefeuchtetes Papiertuch, und fügen Sie etwas Asche aus der Brennkammer hinzu. Reiben Sie mit dem Papiertuch über das Sichtfenster, und waschen Sie es anschließend mit klarem Wasser. Falls das Sichtfenster sorgfältiger gereinigt werden muss, wird ein Glasreiniger empfohlen (beachten Sie die Gebrauchsanweisung auf der Flasche).

6.2 Entfernen der Asche

- Entfernen Sie die Asche erst, wenn der Ofen abgekühlt ist.
- Verwenden Sie einen Schaber oder etwas Ähnliches, um die Asche herauszuholen. Lassen Sie jedoch immer etwas Asche als Schutzschicht am Boden des Aschekastens zurück.
- Beachten Sie auch die weiter unten aufgeführten Hinweise zum Umgang mit Asche: «3.1 Brandschutzmaßnahmen».

6.3 Reinigung und Rußentfernung

An den Innenflächen des Ofens können sich bei Gebrauch Rußablagerungen bilden. Der Ruß wirkt wie ein Isolator und verringert die Wärmeabgabe des Ofens.

Zur Erhaltung der maximalen Heizleistung des Ofens ist es notwendig, den Ofen jährlich mithilfe einer Bürste und eines Schabers zu reinigen. Dabei ist es sinnvoll, Schornstein und Rauchrohre gleich mit auszufegen.

6.4 Fegen der Rauchrohre, die zum Kamin führen

Rauchrohre müssen entweder durch die Reinigungsöffnung im Rauchrohr oder durch die Ofentüröffnung gefegt werden. Anschließend muss die Ablenkplatte entfernt werden. Sie finden eine Anleitung dazu im Abschnitt: «7.0 Instandhaltung».

6.5 Inspektion des Ofens

Jøtul empfiehlt, dass Sie persönlich eine sorgfältige Inspektion des Ofens durchführen, nachdem er ausgefegt bzw. gereinigt wurde. Prüfen Sie alle sichtbaren Oberflächen auf Risse.

Überprüfen Sie auch, ob alle Dichtungen noch ordnungsgemäß angebracht sind. Verschlissene oder verformte Dichtungen müssen ersetzt werden.

Reinigen Sie die Dichtnuten sorgfältig, tragen Sie Spezialkleber (erhältlich bei Ihrem Jøtul-Vertragshändler) auf, und pressen Sie die Dichtung in ihren Sitz. Die Verbindungen trocknen schnell.

DEUTSCH

6.7 Pflege der Außenflächen

Bei lackierten Öfen kann sich der Farbton nach mehrjährigem Gebrauch ändern. Bevor Sie einen neuen **Jøtul-Ofenlack** aufbringen, müssen Sie die Oberflächen sauber wischen und von losen Partikeln befreien.

7.0 Istandhaltung

Vorsicht! Alle nicht autorisierten Veränderungen am Ofen sind unzulässig.

Verwenden Sie nur Original-Ersatzteile.

7.1 Ersetzen von Ablenkplatte, Feuerrost und Basisplatte sowie Brennerplatten

- Die Ablenkplatte (**Abb. 15**), die auf den Brennerplatten aufliegt, wird angehoben, schräg nach unten geneigt und durch die Türöffnung aus dem Ofen gehoben.
- Entfernen Sie die Brennerplatten entsprechend der Beschreibung zur Montage des Ofens (**Abb. 8 - 14**).
- Heben Sie den Feuerrost bzw. die Basisplatte (**Abb. 3**) an, und halten Sie sie schräg bei der Entnahme.

Befolgen Sie diese Anleitung in umgekehrter Reihenfolge, um die Platten wieder einzubauen.

8.0 Zusatzausstattung

Hochschiebbare Tür (Guillotine)

Die hochschiebbare Tür (Guillotine) wird fertig montiert geliefert.

Eine Montageanleitung ist beigelegt.

Montage der Ascheauffangvorrichtung (Abb. 19 - 20)

1. Bringen Sie die beigelegte Dichtung unter dem Rand des Außenbehälters an (siehe Abb. 19A).
2. Lassen Sie den Außenbehälter im Boden der Brennkammer ein (20B), und befestigen Sie ihn mit vier Blechschrauben von innen.
3. Platzieren Sie den Aschekasten im Außenbehälter.

9.0 Fehlersuche bei Betriebsstörungen

Geringer Zug im Kaminofen

- Überprüfen Sie, ob die Länge des Schornsteins den nationalen gesetzlichen Anforderungen entspricht. Stellen Sie sicher, dass der Mindestquerschnitt des Schornsteins groß genug ist. *Weitere Informationen finden Sie in den Abschnitten «2.0 Technische Daten» und «4.5 Schornstein und Abzugsrohr».*
- Stellen Sie sicher, dass der Rauchaustritt aus dem Schornstein nicht behindert wird, beispielsweise durch Äste, Bäume, usw.

Geringer Zug im Ofen

- Stellen Sie sicher, dass das Holz ausreichend trocken ist.
- Wenn im Haus Unterdruck herrscht, schalten Sie mechanische Ventilatoren ab, und öffnen Sie ein Fenster in der Nähe des Ofens.
- Sorgen Sie dafür, dass die Luftzufuhr geöffnet ist.
- Überprüfen Sie, ob die Abzugsöffnung mit Ruß verstopft ist.

Ungewöhnlich starke Rußablagerungen auf dem Sichtfenster

Leichte Rußablagerungen auf dem Sichtfenster sind unvermeidbar, die Stärke der Ablagerungen ist jedoch von folgenden Faktoren abhängig:

- Feuchtigkeit des Brennstoffs
- Örtliche Luftzugverhältnisse
- Einstellung der Luftzufuhr

Normalerweise verbrennt der Großteil des Rußes, wenn die Luftzufuhr vollständig geöffnet ist und das Feuer mit starker Flammenbildung brennt. Siehe auch Abschnitt «6.1 Reinigung des Sichtfensters – Nützlicher Hinweis».

POLSKI

Spis treści

1.0 Kontakt z odpowiednimi jednostkami organizacyjnymi	59
2.0 Dane techniczne	59
3.0 Środki bezpieczeństwa.....	60
4.0 Instalacja wkładu	61
5.0 Instrukcje użytkowania/rozpalanie ognia	64
6.0 Konserwacja.....	65
7.0 Serwisowanie	66
8.0 Wyposażenie opcjonalne.....	66
9.0 Przyczyny problemów z użytkowaniem — rozwiązywanie problemów	66
Rysunki.....	74

1.0 Kontakt z odpowiednimi jednostkami organizacyjnymi

Instalacja kominka musi być przeprowadzona zgodnie z przepisami i normami obowiązującymi w danym kraju, a sprzedawca może zaoferować pomoc w zapewnieniu zgodnej z prawem i bezpiecznej instalacji.

Zanim można będzie korzystać z tego produktu, instalację musi zatwierdzić wykwalifikowany pracownik.

Instrukcje montażu, instalacji i użytkowania są dołączone do produktu. Instalacji można używać tylko po jej sprawdzeniu i zatwierdzeniu.

Tabliczka znamionowa produktu jest wykonana z żaroodpornego materiału i znajduje się w osłonie cieplnej poniżej wkładu. Tabliczka zawiera następujące informacje: producent, adres, nazwa produktu, numer katalogowy, numer partii i sprawność.

2.0 Dane techniczne

Materiał:	Żeliwo i stal
Wykończenie:	Czarna farba
Paliwo:	Drewno
Maks. długość polana:	60 cm
Moc:	Maksimum 20,0 kW U góry
Wyjście kominowe:	
Przewód dymny (produkty z drzwiczkami otwieranymi na boki):	Min. Ø200mm/314 cm ²
Przewód dymny (produkty z drzwiczkami opuszczanymi):	Ø250 mm/ 491 cm ²
Możliwość instalacji przewodu stalowego:	Tak
Masa (produkty z drzwiczkami otwieranymi na boki):	około 230 kg
Masa (produkty z drzwiczkami opuszczanymi):	około 272 kg
Wymiary produktu, wymiary zapory przeciwogniowej, itp.:	Zobacz rysunki 1 i 2

Dane techniczne wg EN 13229

Nominalna moc cieplna:	14 kW
Masa dymu:	16,6 g /s
Zalecany ciąg w kominie:	10 Pa
Sprawność:	73% @ 13,9 kW
Emisja CO (13% O ₂)	0,12%
Temp. gazu w kominie:	281° C
Tryb pracy:	Ciągły

3.0 Środki bezpieczeństwa

3.1 Środki ochrony przed pożarem

- Meble oraz inne palne materiały nie powinny znajdować się zbyt blisko kominka. Zobacz wymagania dotyczące odległości od mebli w sekcji Zasady bezpieczeństwa.
- Nigdy nie należy gasić kominka wodą.
- Popiół należy wynosić poza budynek lub składować w miejscu, w którym nie może spowodować zagrożenia pożarowego. Każdy kominek powinien być wyposażony w niepalny pojemnik z pokrywą do przechowywania w nim sadzy i popiołu.
- Sadzę i popiół należy przechowywać w takim pojemniku co najmniej przez tydzień, aby mieć pewność, że zgasły wszystkie węgle. Po upływie tego okresu zawartość pojemnika można wyrzucić do kosza na śmieci.
- Jeśli zajdzie potrzeba wcześniejszego opróżnienia pojemnika, należy wlać do niego trochę wody i potrząsnąć nim.
- Popiół można również zatrzymać. Jest on m.in. doskonałym nawozem do róż.

3.2 Należy zapewnić wentylację

W pomieszczeniu, w którym ma być instalowany kominek, należy zapewnić odpowiednią wentylację.

Niedostateczny dopływ powietrza może spowodować przedostawanie się dymu do pomieszczenia. Jest to bardzo niebezpieczne!

3.3 Wymagane pomiary i odległości

Wymagane wolne miejsce w obrębie wkładu: (wymuszony przepływ powietrza)

Podstawa: Minimum 750 cm² wolnego miejsca.
Pokrywa: Minimum 1000 cm² wolnego miejsca z boku/przodu pokrywy.

Odległość kominka od izolacji na panelu tylnym. Zobacz rysunki 1 i 2:

Minimum 50 mm.

Wymagania dotyczące izolacji

Wełna mineralna o grubości 80 mm i gramaturze 120 kg/m³ oklejona z jednej strony folią aluminiową.

Odległość wylotów ciepła na bokach pokrywy od sufitu/ścian:

min. 500 mm od sufitu wykonanego z materiału palnego.

min. 750 mm od ściany wykonanej z materiału palnego.

Odległość wylotów ciepła u góry pokrywy od sufitu/ścian:

min. 600 mm od sufitu wykonanego z materiału palnego.

min. 750 mm od ściany wykonanej z materiału palnego.

Wymagania dotyczące ochrony palnej podłogi przed kominkiem:

Przednia płyta musi spełniać wymogi określone w krajowych przepisach i normach (rys.1).

Wymagania dotyczące odległości podstawy wkładu od podłogi wykonanej z palnego materiału (zobacz rys. 1 i 2):

min 368 mm

Odległość od mebli:

min. 1300 mm

Wymagania dotyczące komina:

Minimalny przekrój:

314 cm² dla przewodu dymnego o średnicy Ø200 mm -

491 cm² dla przewodu dymnego o średnicy Ø250 mm .

4.0 Instalacja wkładu

Przed przystąpieniem do instalacji należy sprawdzić, czy wkład do kominka jest wolny od wad.

4.1 Podłoga

Podstawa

Jeśli kominek jest montowany na podłodze drewnianej, zazwyczaj konieczny jest montaż dodatkowej podstawy umożliwiającej uniknięcie przeciążenia konstrukcji podłogi. Obciążenie podłogi różni się w zależności od typu materiałów, z których wykonano obudowę kominka. «2.0 Dane techniczne»

Wymagania dotyczące płyty podłogowej:

Jeśli kominek jest używany przy podłodze wykonanej z palnego materiału, całą podłogę pod wkładem i panelem tylnym/murkiem należy zakryć stalową płytą. Zalecana grubość płyty to min. 0,9 mm.

Pokrycie podłogi wykonane z palnych materiałów, takie jak linoleum, wykładziny podłogowe, itp., należy usunąć spod stalowej płyty.

W celu ochrony podłogi przed kominkiem należy użyć płyty stalowej lub wykonanej z niepalnego materiału.

Jeśli podłoga pod płytą jest wykonana z palnego materiału, odległość płyty od podstawy kominka musi wynosić co najmniej 368 mm.

4.2 Sciana

Izolowanie palnych ścian

Izolację niepalnych ścian należy wykonać zgodnie z wymaganiami przedstawionymi w sekcji Środki bezpieczeństwa. «3.3 Wymagane pomiary i odległości».

Wymagania dotyczące obudowy kominka

Obudowa kominka musi być wykonana z niepalnego materiału. Należy zauważyć, że cały panel tylny w obrębie obudowy musi być pokryty izolacją.

Jeśli osłona kominka jest przymurowana do sufitu, a sufit jest wykonany z palnego materiału, to aby uniknąć nagrzewania sufitu, na górze komory grzewczej należy wykonać otwory wentylacyjne i zainstalować dodatkowy panel sufitowy.

Na przykład można użyć wełny mineralnej o grubości 100 mm na płycie stalowej o grubości co najmniej 0,9 mm.

Należy zapewnić wentylację u góry osłony kominka, na przykład za pomocą otworów skierowanych w stronę sufitu o przekroju ok. 5 cm² (rys. 2A+B).

Uwaga: Należy pamiętać, że musi być możliwe przeprowadzenie czyszczenia i inspekcji instalacji.

Ostrzeżenie! Masa kominka nie może być przenoszona na komin. Kominek nie może zakłócać możliwości przesuwania się komina i nie może być przymocowany do komina.

4.3 Cyrkulacja powietrza (rys.2)

Powietrze powinno przepływać między wkładem a murkiem i bardzo ważne jest, aby powietrze było dostarczane do łapaczy ciągu na górze i pod wkładem.

Wymagana ilość wolnego miejsca jest przedstawiona w sekcji Środki bezpieczeństwa, a na rysunku 2 przedstawiono minimalne wymagania. «3.3 Wymagane pomiary i odległości»

Dzięki temu obudowa kominka nie będzie się zbyt szybko nagrzewać, a jednocześnie do pomieszczenia będzie emitowana wystarczająca ilość ciepła.

Produkt jest wyposażony w 4 przewody łączące (Ø80 mm) którymi można dostarczyć powietrze z zewnątrz. Dwa przewody znajdują się poniżej, a dwa powyżej produktu. Rowki w kominku muszą być wykonane z ognioodpornych materiałów i muszą być maksymalnie wypoziomowane.

Jeśli nie ma dostępu do świeżego powietrza z zewnątrz, do pomieszczenia musi być dostarczane świeże powietrze za pośrednictwem otworów ściennych.

W pomieszczeniu, w którym znajduje się kominek, nie należy stosować wentylatorów elektrycznych.

Komora konwekcyjna(tzw dystrybutor)

Jeśli używana jest komora konwekcyjna, nie należy instalować wentylatora wyciągającego powietrze z komory konwekcyjnej. Jednak w komorze konwekcyjnej można zainstalować wentylator zwiększający ciśnienie.

4.4 Komin

- Kominek można połączyć z kominem murowanym, kominem wykonanym z elementów ceramicznych lub kominem stalowym .
- Minimalny przekrój komina: zobacz sekcja Środki bezpieczeństwa.
- Połączenie z kominem należy wykonać zgodnie z instrukcjami
- instalacji dostarczonymi przez wykonawcę komina.
- Ważne jest, aby komin miał wymiary odpowiednie do stosowanego kominka oraz aby połączenie z kominem było uszczelnione i działało prawidłowo.

4.5 Przygotowanie/instalacja

Rozpakowywanie (zobacz rys. 3)

1. Rozpakuj wkład
2. Wyjmij: osłonę z blachy , listę trzymającą popiół, pudełko z zawartością, przegrodę(wermikulit), boczne płyty paleniska (najpierw należy wyjąć śrubę z górnej krawędzi), kratę, płytę podstawy.
3. Zamknij drzwiczki.
4. Ostrożnie połóż wkład na tylnej części (połóż na podłodze opakowanie kartonowe).

Przykręcanie nóżek (rys. 5 - 7)

5. Przyłącz nóżki (rys. 5) do śrub, używając nakrętek M8. (znajdują się w torebce ze śrubami.)

- Przykręć regulowane elementy łączące (rys. 6) do nóżek (B) (śruby M6 x 25 mm i nakrętki). Odległość od podłogi wykonanej z palnych materiałów musi wynosić co najmniej 368 mm.
- Zmierz płotek i dostosuj nóżki do wymaganej wysokości. Postaw produkt.
Uwaga: Produkt jest ciężki! Przy składaniu i ustawianiu produktu na miejscu należy korzystać z pomocy drugiej osoby.
- Płytki pod nóżki (rys. 7B) należy umieścić pod łbem śruby (w celu ochrony i aby zapobiegać przesuwaniu).
- Zabezpiecz podłogę przed nadmiernym ciepłem umieszczając na niej ekran pomiędzy nogami wkładu kominkowego. Zobacz rys. 7A.

Instalacja pojemnika na popiół (rys. 19 - 20)

Zobacz sekcja: «8.0 Wyposażenie opcjonalne»

Jeśli używane jest rozwiązanie opuszczane, należy zainstalować je teraz. Zobacz osobne instrukcje instalacji.

Wypoziomowanie produktu

Poziomowanie produktu można wykonywać, gdy wkład jest próbnie zmontowany. Należy użyć poziomicy i przeprowadzić regulację przy użyciu śrub M10 x 35 mm w sekcjach łączących (rys. 6).

4.6 Montaż/instalacja

- Przeprowadź próbny montaż wkładu przed wykonaniem otworu w kominie. Odległości pokazano na rysunkach 1 i 2.
- Wkład można zamontować przy użyciu przewodu dymnego o średnicy $\varnothing 250$ mm/ $\varnothing 200$ mm. W przypadku produktów z rozwiązaniem opuszczanym zalecane jest użycie przewodu dymnego o średnicy $\varnothing 250$ mm. Przewód o średnicy $\varnothing 250$ mm należy montować wewnętrznie w wylocie dymu. Jeśli używany jest przewód o średnicy $\varnothing 200$ mm, należy użyć redukcji. Przewód dymny powinien mieć klapkę z możliwością odwrócenia, która będzie umożliwiać czyszczenie.
- Kolanka przewodów dymnych montuje się bezpośrednio na dzwonie na dym i można je obracać o 360° .
- Dostosuj długość przewodu dymnego między kolankiem i przewodem kominowym wkładu. Kolanko przewodu dymnego musi nachodzić na przewód kominowy wkładu co najmniej o 40 mm.
- Włóż dostosowany przewód dymny do przewodu kominowego wkładu. Połącz je przy użyciu dostarczonego sznura uszczelniającego.
- Umieść wkład w finalnej pozycji. Użyj sznura uszczelniającego i zamontuj kolanko przewodu dymnego na dzwonie na dym wkładu i w dostosowanym przewodzie.

Ważne jest całkowite uszczelnienie połączeń łączników i przewodów dymnych. Wydostawanie się powietrza może spowodować nieprawidłowe działanie wkładu.

Instalacja tylnych płyt paleniska — ornament (rys. 8 - 10)

Płyty paleniska składają się z 3 części i są dostarczane w osobnym pakiecie.

- Umieść na miejscu płytę podstawy i kratę (zobacz rys. 3).
- Rozpocznij od lewej tylnej płyty paleniska. Przełoż ją przez

górną wspornik (rys. 8) i umieść za płytą podstawy. Przesuń płytę w lewą stronę.

- Wsun środkową płytę paleniska za wywinięty brzeg lewej płyty paleniska (zobacz rys. 9)
- Przesuń prawą płytę paleniska (rys. 10) w górę i poza wspornik w prawym rogu i w dół poza płytę podstawy.
- Po umieszczeniu płyt paleniska na miejscu zsuń je do siebie, tak aby były dokładnie połączone.

Instalacja tylnych płyt paleniska — 1853 (rys. 11)

Płyty paleniska składają się z 2 części i są dostarczane w osobnym pakiecie.

- Umieść na miejscu płytę podstawy i kratę (zobacz rys. 3).
- Rozpocznij od lewej tylnej płyty paleniska. Przełoż ją przez górną wspornik (A) i umieść za płytą podstawy (B). Przesuń płytę w lewą stronę.
- Przesuń prawą płytę paleniska w górę i poza wspornik w prawym rogu (C) i w dół poza płytę podstawy (D).
- Zsuń płyty do siebie, tak aby były dokładnie połączone.

Instalacja tylnych płyt paleniska — fala (rys. 12)

Płyty paleniska składają się z 2 części i są dostarczane w osobnym pakiecie.

- Umieść na miejscu płytę podstawy i kratę (zobacz rys. 3).
- Rozpocznij od lewej tylnej płyty paleniska. Przełoż ją przez górną wspornik (A) i umieść za płytą podstawy (B). Przesuń płytę w lewą stronę.
- Przesuń prawą płytę paleniska w górę i poza wspornik w prawym rogu (C) i w dół poza płytę podstawy (D).
- Zsuń płyty do siebie, tak aby były dokładnie połączone.

Instalacja bocznych płyt paleniska (rys. 13-14)

- Rozpocznij od płyty wewnętrznej. Wsun ją za wspornik (A) i umieść za płytą podstawy (13A). Wsun ją do rogu przedniej części tylnej płyty paleniska (13B).
- Przechyl delikatnie płytę paleniska w przód i umieść ją (rys. 14) na płycie podstawy. Wykonaj tę samą czynność z drugiej strony.
- Przykręć ponownie śrubę (13C).

Umieszczanie przegrody (rys. 15)

- Umieść przegrodę (wermikulit) w odpowiednim miejscu. Powinna leżeć na rowkach u góry bocznych płyt paleniska (A).

Sterowanie funkcjami (rys. 16 - 18)

Gdy wkład zostanie zmontowany, zawsze należy sprawdzić funkcje regulatorów. Regulatory powinny łatwo się przesuwac i dzialac prawidlowo.

Główny wlot powietrza (16A)

Lewa pozycja = zamknięty. Prawa pozycja = w pełni otwarty.

Wlot powietrza do czyszczenia (17B)

Lewa pozycja = zamknięty. Prawa pozycja = w pełni otwarty.

Szyber (18)

Uchwyt dźwigni jest odciągnięty — szyber jest otwarty

Uchwyt dźwigni jest wsunięty — szyber jest zamknięty

Zawsze gdy otwierane są drzwiczki, otwierany jest szyber. Należy pamiętać, aby zawsze po dołożeniu drewna opałowego zamknąć szyber (założyć rowek uchwytu na sworzniu — 18C).

5.0 Instrukcje użytkowania

5.1 Wybór paliwa

Zawsze należy używać drewna o dobrej jakości. Pozwoli to uzyskać optymalne wyniki i nie spowoduje uszkodzenia produktu.

5.2 Definicja jakościowego drewna firmy Jøtul

Za dobrej jakości drewno opałowe uznawane są polana brzoźowe, bukowe i dębowe.

Drewno opałowe dobrej jakości powinno być wysuszone, tak aby zawierało ok. 20 % wody.

Aby to osiągnąć, drzewo należy ścinać późną zimą lub wczesną wiosną. Porąbane na kawałki drewno powinno być przechowywane na stosie, aby możliwa była cyrkulacja powietrza. Stos powinien być przykryty od góry, aby ograniczyć absorpcję wody deszczowej.

Polana należy wnieść do pomieszczenia jesienią, aby używać ich w sezonie zimowym.

Ilość energii uzyskiwana z 1 kg drewna opałowego różni się bardzo nieznacznie. Z drugiej strony poszczególne rodzaje drewna zdecydowanie różnią się ciężarem. Na przykład pewna objętość drewna brzoźowego daje mniej kWh niż taka sama objętość drewna dębowego, ponieważ drewno dębowe jest cięższe.

Z 1 kg drewna opałowego można uzyskać ok. 3,8 kWh energii. Z 1 kg całkowicie wysuszonego (0 % wilgotności) drewna opałowego można uzyskać około 5 kWh energii, podczas gdy drewno opałowe o wilgotności 60% umożliwia uzyskanie ok. 1,5 kWh/kg.

Konsekwencje użycia mokrego drewna opałowego mogą być następujące:

- Powstawanie sadzy/smoły na szybie, w kominku i w kominie
- Zbyt mała ilość ciepła emitowana z kominka
- Ryzyko pożaru komina spowodowane kumulacją sadzy w kominku, przewodzie dymnym i kominie
- Zagaszenie ognia

Należy szczególnie uważać, aby nie wkładać do ognia następujących materiałów:

- śmieci domowe, worki plastikowe, itp.
- malowane lub impregnowane drewno (bardzo toksyczne)
- płyty wiórowe lub płyty laminowane
- resztki mokrego drewna

Użycie tych materiałów może spowodować uszkodzenia produktu i zanieczyszczenie atmosfery.

Do rozpalania ognia nie wolno używać łatwopalnych cieczy, takich jak benzyna, nafta, spirytus, itp. Użycie takich cieczy może spowodować uszkodzenie produktu lub zranienie użytkownika.

5.3 Długość polan i ich ilość

Maksymalna długość polan, których można używać, to 60 cm. Polana należy układać równolegle do tylnej ściany komory spalania. Wkład do kominków Jøtul I 600 ma nominalną moc cieplną równą 14,0 kW. Odpowiada to zużyciu ok. 4,2 kg drewna opałowego dobrej jakości w ciągu godziny.

Innym ważnym czynnikiem wpływającym na prawidłowe wykorzystanie paliwa jest właściwy rozmiar polan. Rozmiar polan powinien być następujący:

Drewno na podpałkę:

Długość: 30 – 60 cm

Średnica: 2 – 5 cm

Ilość: 8 – 10 sztuk

Drewno opałowe:

Długość: 60 cm

Średnica: około 15 cm

Normalna ilość (nominalne zużycie): 4,2 kg/godzinę

Wkładana jednorazowo ilość: 2-3 sztuki

5.4 Pierwsze rozpalenie

Przed rozpoczęciem korzystania z kominka musi wyschnąć murek. Aby uniknąć pęknięć murka, zaleca się odczekanie 2 tygodni od jego zbudowania.

- Sprawdź, czy wlot powietrza i główny wlot powietrza są otwarte.
- Umieść dwa średniej wielkości polana z każdej strony podstawy.
- Pognij kawałek gazety (lub kory brzozonej), umieść między tymi polanami i dodaj trochę drewna na podpałkę, układając je w sposób krzyżowy na górze, a następnie podpal gazety. Stopniowo zwiększaj rozmiar polan i pozwól, aby ogień żywo palił się przez kilka godzin. Następnie niech ogień zgaśnie. Tę czynność należy powtórzyć kilka razy.

Przy pierwszym użyciu kominka może być wyczuwalny zapach.

Produkty malowane. Przy pierwszym użyciu kominek może emitować gaz, który może nieprzyjemnie pachnieć. Ten gaz nie jest toksyczny, ale pomieszczenie należy dokładnie przewietrzyć. Ogień powinien palić się, aż znikną wszelkie ślady gazu i nie będzie wykrywalny dym lub zapachy.

5.5 Codzienne użytkowanie

- Sprawdź, czy wlot powietrza (rys. 17B) znajduje się w pozycji z prawej.
- Następnie otwórz główny wlot powietrza, przesuwając go w prawo (rys. 16A).
- Umieść dwa średniej wielkości polana z każdej strony podstawy.
- Pognij kawałek gazety (lub kory brzozonej), umieść między tymi polanami i dodaj trochę drewna na podpałkę, układając je w sposób krzyżowy na górze, a następnie podpal gazety. Stopniowo zwiększaj rozmiar polan.
- Następnie odpowiednio wyreguluj szybkość spalania, regulując główny wlot powietrza (16A).

Nominalna emisja ciepła jest osiągnięta przy otwarciu tego wlotu w 50%.

Jezeli w kominku z gilotyną, po podniesieniu drzwi chcemy mieć tak otwarty kominek musimy zabezpieczyć się przed wypadaniem iskier. Można założyć na otwór kominka stalową siateczkę łapiącą iskry.

Wlot powietrza (17B) zawsze powinien znajdować się w pozycji otwartej, aby uniknąć gromadzenia sadzy na szybie. Aby ogień palił się przez całą noc, można zamknąć wlot powietrza, ale może to spowodować gromadzenie sadzy na szybie.

5.6 Dokładanie drewna opałowego

- **Ostrzeżenie!** Przed dołożeniem drewna opałowego poprzednie powinno spalić się na węgiel. Otwórz delikatnie uchwyt, tak aby wyrównać podciśnienie, a następnie całkowicie otwórz drzwiczki.
- Dołóż drewna opałowego i przez kilka minut utrzymuj główny wlot powietrza (16A) w pełni otwarty, tak aby drewno zaczęło się palić.
- Następnie ustaw odpowiedni poziom ognia. Pamiętaj, aby ponownie zamknąć szyber.

Niebezpieczeństwo przegrzania. Kominka nigdy nie należy używać w sposób umożliwiający przegrzanie.

Przegrzanie jest definiowane jako przepiętnie kominka drewnem opałowym i/lub pozostawienie w pełni otwartego głównego wlotu powietrza.

Poważnym sygnałem przegrzania jest zaczerwienienie części kominka. W przypadku wystąpienia takiej sytuacji należy natychmiast przykryć otwórz wlotowe powietrza.

W przypadku nadmiernego/niedostatecznego ciągu w kominie należy skontaktować się z kominiarzem. »2.0 Dane techniczne«, «4.5 Przygotowanie/installacja»

6.0 Konserwacja

6.1 Czyszczenie szyby

Wkład kominkowy **Jøtul** I 600 jest wyposażony w „system czyszczenia powietrzem”. Powietrze jest zasysane przez wlot powietrza powyżej paleniska i owiewa szybę w dół. Zaletami tego systemu są lepsze spalanie i usuwanie sadzy gromadzącej się na szybie.

Pewne ilości sadzy będą gromadzić się na szybie, ale te ilości będą zależę od wilgotności paliwa, ciągu w kominie i ustawienia wlotu powietrza. Większość sadzy wypali się, gdy wlot powietrza będzie w pełni otwarty, a w palenisku będzie płonął intensywny ogień.

Dobra rada! Do zwykłego czyszczenia szyby należy używać papierowego ręcznika zwilżonego ciepłą wodą z dodatkiem popiołu z komory spalania. Szybę należy przetrzeć takim ręcznikiem, a następnie przemyć czystą wodą. Jeśli konieczne jest dokładniejsze wyczyszczenie szyby, należy użyć środka do czyszczenia szyb (instrukcje użycia znajdują się na butelce).

6.2 Usuwanie popiołu

- Popiół należy usuwać tylko wtedy, gdy kominek jest zimny.
- Za pomocą łopatki (lub podobnego narzędzia) zdrap popiół, ale zawsze pozostaw nieco popiołu jako warstwę ochronną dołu kominka.
- Zobacz także opis postępowania z popiołem przedstawiony poniżej. Środki ochrony przed pożarem. «3.1 Środki ochrony przed pożarem»

6.3 Czyszczenie i usuwanie sadzy

Osady sadzy mogą powstawać podczas użytkowania kominka na jego wewnętrznych powierzchniach. Sadza jest dobrym izolatorem i dlatego zmniejsza emisję ciepła kominka.

Aby utrzymać maksymalną emisję ciepła kominka, należy ręcznie wyczyścić go z sadzy, używając szczoteczki i skrobaka. Kominek warto czyścić wraz z czyszczeniem komina i przewodów dymnych.

6.4 Czyszczenie przewodów dymnych dochodzących do komina

Czyszczenie przewodów dymnych należy wykonać poprzez kłapkę czyszczenia przewodu dymnego lub drzwiczki kominka. Konieczne jest wyjęcie przegrody. Sposób wykonania tej czynności opisano w sekcji: «7.0 Serwisowanie».

6.5 Kontrola kominka

Firma **Jøtul** zaleca, aby po czyszczeniu kominka starannie go skontrolować. Należy sprawdzić wszystkie widoczne powierzchnie pod kątem pęknięć.

Należy też sprawdzić, czy wszystkie uszczelki są prawidłowo założone. Należy wymienić każdą uszczelkę wykazującą oznaki zużycia lub odkształcenia.

Należy dokładnie wyczyścić rowek uszczelki, użyć kleju do ceramiki, a następnie wcisnąć uszczelkę na miejsce. Połączenie szybko wyschnie.

6.6 Konserwacja zewnętrzna

Produkty malowane mogą po kilku latach użytkowania zmienić kolor. Przed ponownym pomalowaniem kominka firmy **Jøtul** należy dokładnie wyczyścić jego powierzchnię.

7.0 Serwisowanie

7.1 Wymiana przegrody — kratka i płyta podstawy — płyty paleniska

- Przegrodę (rys. 15), która opiera się na płytach paleniska, należy podnieść, przechylić, a następnie wyjąć przez drzwiczki.
- Płyty paleniska należy wyjąć, tak jak opisano w sekcji poświęconej instalacji kominka (rys. 8 - 14)
- Kratę i płytę podstawy (rys. 3) należy podnieść, a następnie przechylić i wyjąć.

Należy wykonać taką samą procedurę, jak przy instalacji, z tym że w odwrotnej kolejności.

8.0 Wyposażenie opcjonalne

Rozwiązanie opuszczane

Rozwiązanie opuszczane jest dostarczane kompletnie zmontowane.

W opakowaniu znajdują się instrukcje dołączenia go do kominka.

Instalacja pojemnika na popiół (rys. 19 - 20)

1. Przymocuj dołączoną uszczelkę poniżej krawędzi pojemnika zewnętrznego (zobacz rys. 19A).
2. Obniż pojemnik zewnętrzny do dołu komory spalania (20B) i przykręć go od wewnątrz czterema płaskimi śrubami.
3. Umieść pojemnik na popiół w pojemniku zewnętrznym

9.0 Przyczyny problemów z użytkowaniem — rozwiązywanie problemów

Słaby ciąg w kominku po instalacji

- Sprawdź, czy długość komina jest zgodna z wymaganiami: Minimalna wysokość 3,5 metra. Komin musi przewyższać linię dachu o 0,8 metra.
- Upewnij się, że przekrój komina to minimalnie: 314 cm² dla przewodu dymnego o średnicy Ø200 mm i 491 cm² dla przewodu dymnego o średnicy Ø250 mm.
- Upewnij się, że nic nie blokuje wylatywania dymu: np. gałęzie, drzewo, itp.

Słaby ciąg w kominku i gaśnięcie ognia

- Upewnij się, że drewno opałowe jest wystarczająco suche
- Upewnij się, że w budynku nie występuje ciśnienie mniejsze niż w kominku, wyłącz mechaniczne wentylatory i otwórz okno blisko kominka.
- Sprawdź, czy otwarty jest wlot powietrza.
- Sprawdź, czy wyjście kominowe nie jest zapchane sadzą.

Nieoczekiwana ilość sadzy gromadzi się na szybie

Trochę sadzy zawsze będzie osadzać się na szybie, ale na jej ilość ma wpływ:

- Wilgotność paliwa
- Ciąg powietrza w pomieszczeniu
- Regulacja wlotu powietrza.

Większość sadzy wypali się, gdy wlot powietrza będzie w pełni otwarty, a w palenisku będzie płonął intensywny ogień.

Dobra rada! Do zwykłego czyszczenia szyby należy używać papierowego ręcznika zwilżonego ciepłą wodą z dodatkiem popiołu z komory spalania. Szybę należy przetrzeć takim ręcznikiem, a następnie przemyć czystą wodą. Jeśli konieczne jest dokładniejsze wyczyszczenie szyby, należy użyć środka do czyszczenia szyb (instrukcje użycia znajdują się na butelce).

Jøtul I 600

Fig. 1

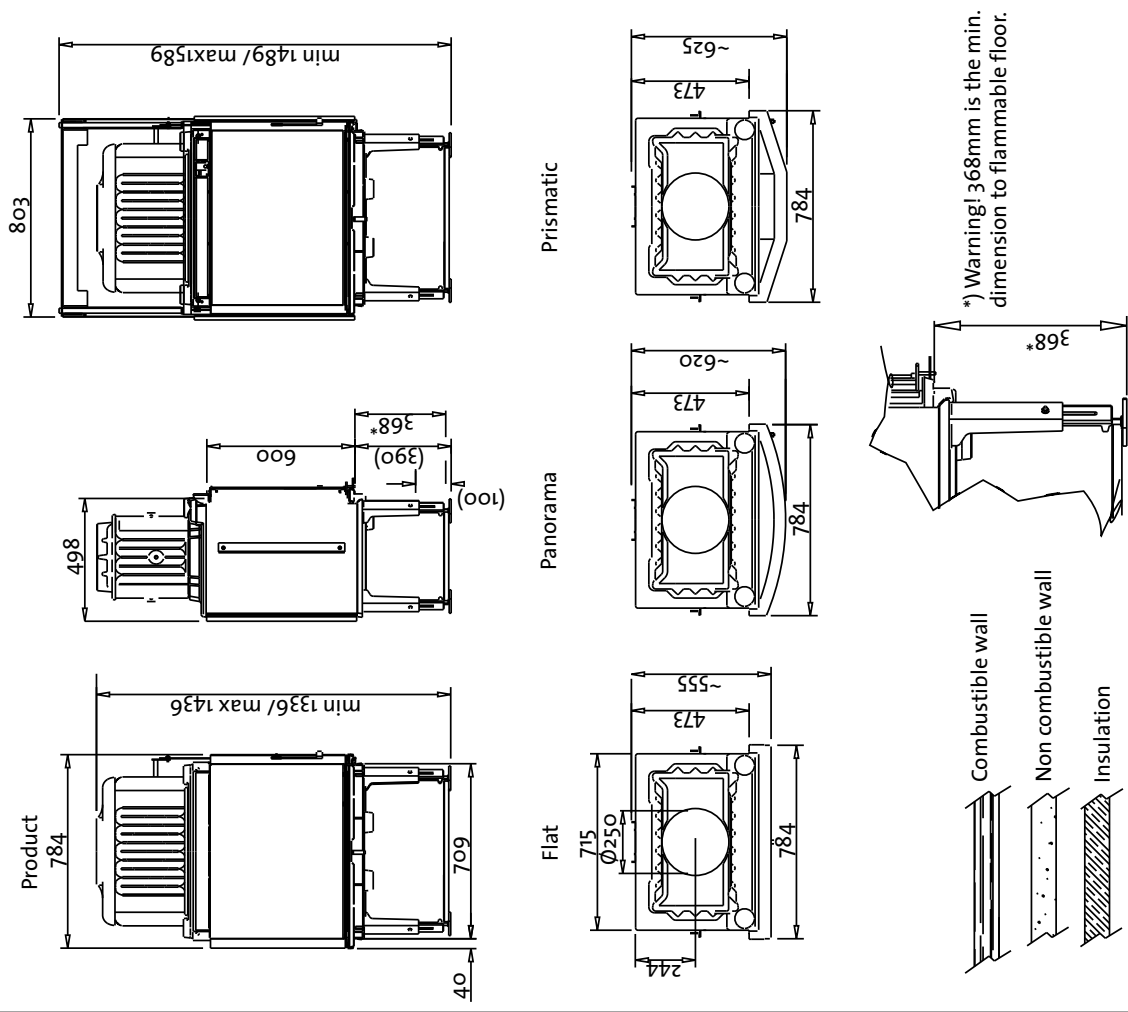

Measurements according to EN 13229

Min. mål gulvplate / measure floorplate
 X / Y = Acc. to national regulatives and regulations.

Min. 50mm clearance (air)
 50mm Rockwool w\ alu foil

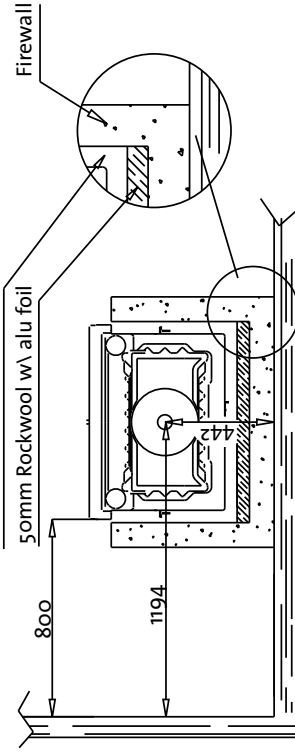

Målene gjelder ubehandlede produkter. Etter lakkering og emaljering kan målene variere noe.
 Dimensions refer to untreated products. After painting or enamelling dimensions may have small divergences.

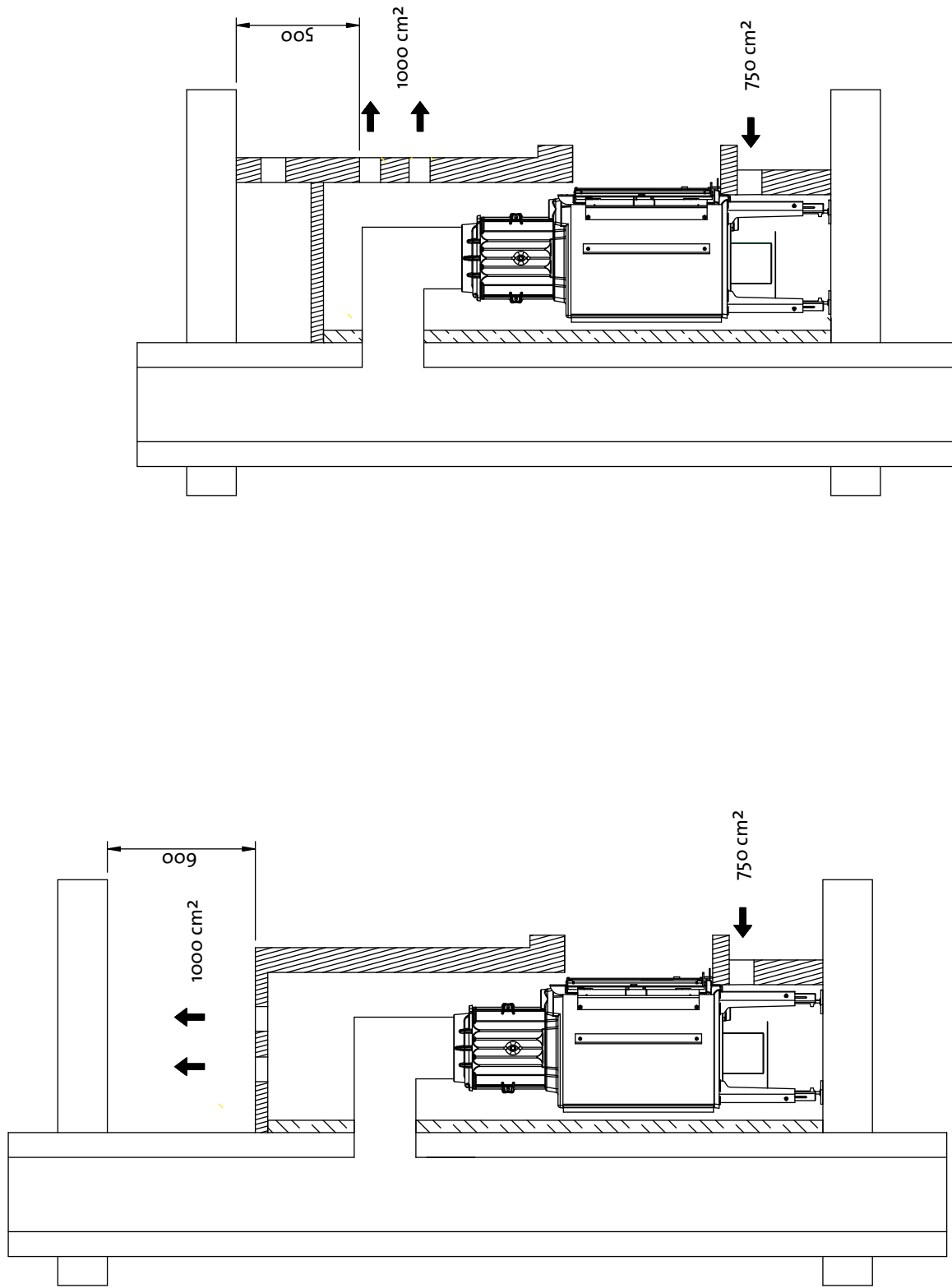

Fig. 2

Fig. 3

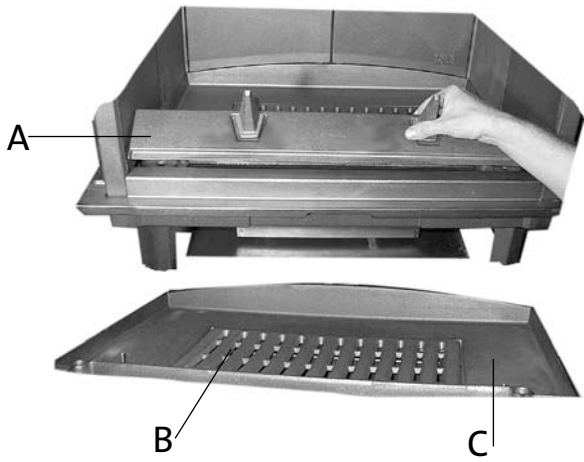

Fig. 4

(Gjelder Norge)

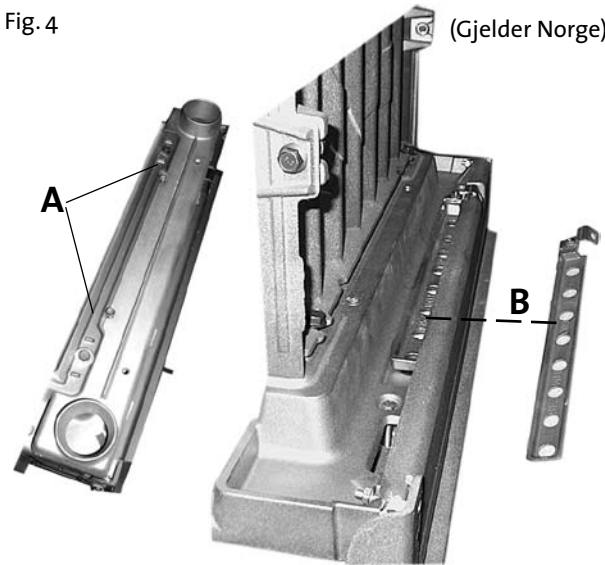

Fig. 5

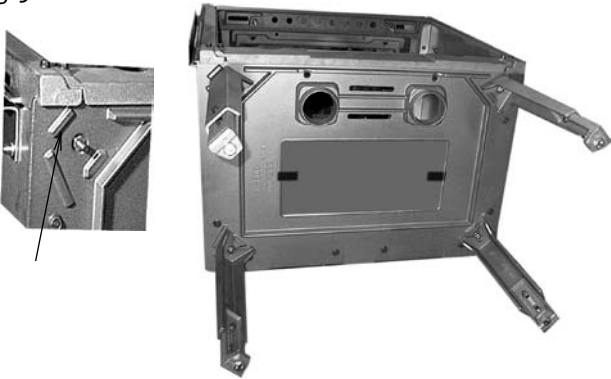

Fig. 6

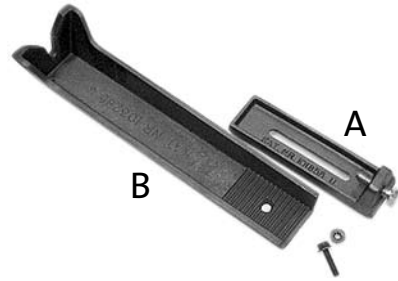

Fig. 7

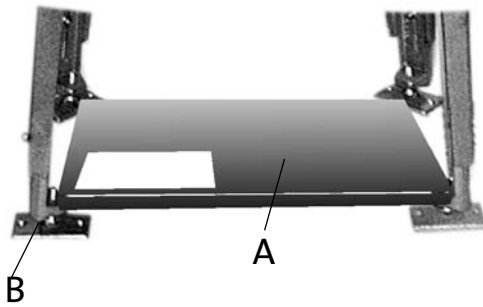

Fig. 8



Fig. 9

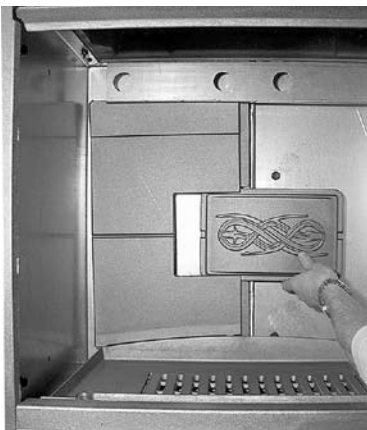

Fig. 10

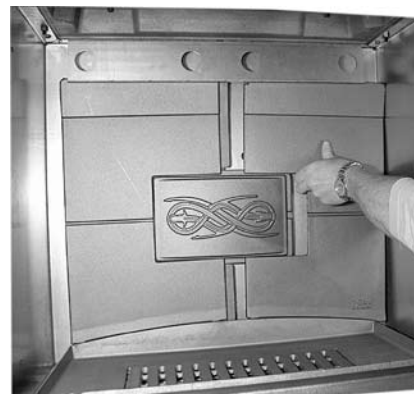

Fig.11

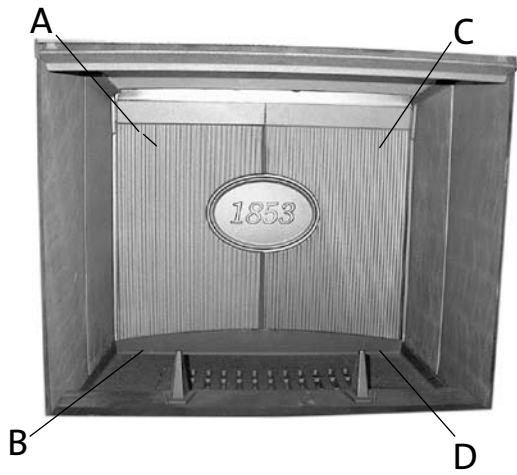

Fig.12

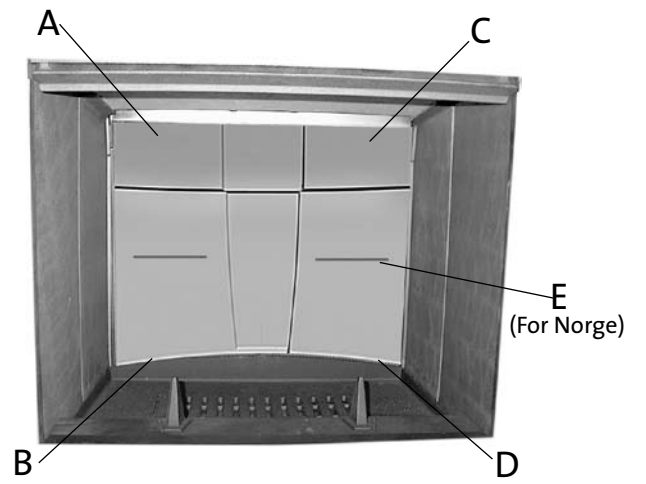

Fig.13

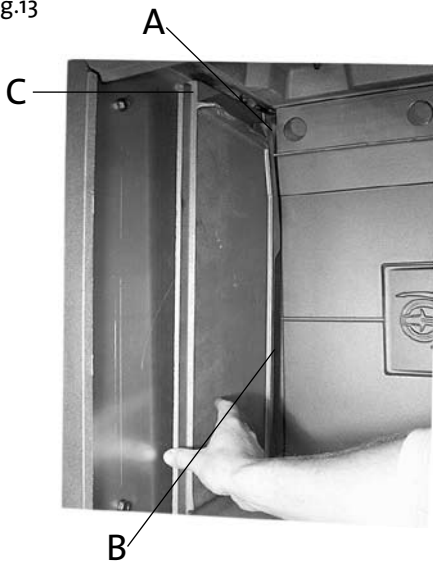

Fig.14



Fig.15

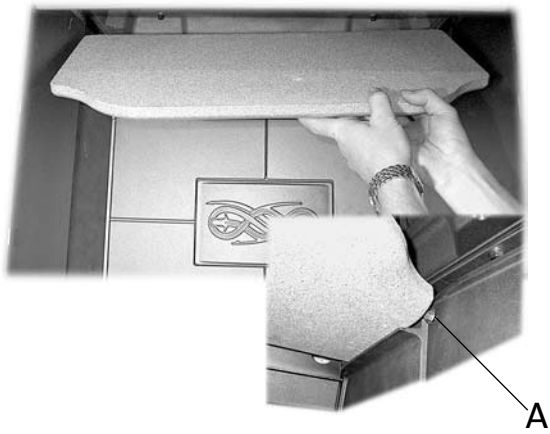

Fig.16

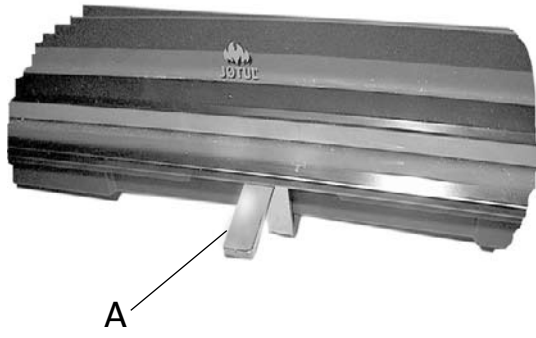

Fig.17

(Gjelder ikke Norge)

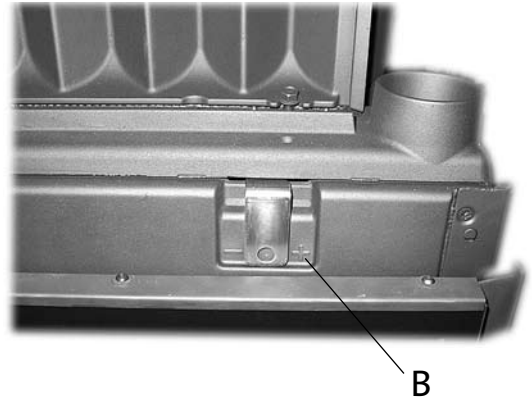

Fig.18

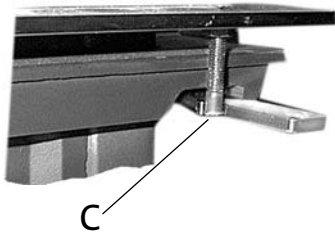

Fig.19

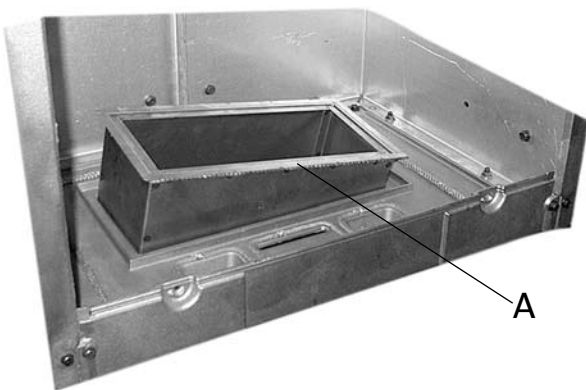
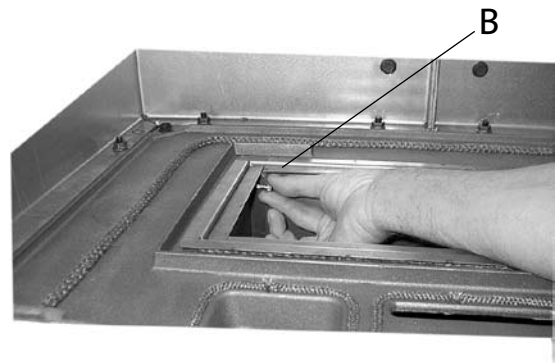

Fig.20



Sluttkontroll av ildsteder

Quality control of stoves and fireplaces

Checked

Utført	Kontrollpunkt	Controlled item
✓	Alle deler er med i produktet (ifølge struktur).	All parts are included.
✓	Alle festemidler er av korrekt type, og er korrekt anvendt.	Correct fastener items have been used and correctly applied.
✓	Overflater er i samsvar med Jøtuls kvalitetsstandarder.	Surfaces comply with Jøtul workmanship standards.
✓	Lukkemekanismer fungerer som de skal, og uten behov for unødig stor kraft.	Door locking mechanisms function correctly; excessive force is not needed.
✓	Produktet/serien møter kravet for lekkasjetest.	The product/lot complies with the leakage test requirement.
✓	Lakkerte/emaljerte overflater møter kravene i Jøtuls kvalitetsstandarder.	Paint/enamel surface finish complies with Jøtul workmanship standards.
✓	Produktet er fritt for utvendig kitt- eller limklin.	Surfaces are not contaminated by external stove cement or glue.
✓	Produktet har ingen sprekker i glass, støpejern eller andre deler.	There are no cracks in glass, cast iron or other parts.
✓	Pakninger er riktig lagt, og skjemmer ikke produktet ved stygge ender eller ved at pakningen er unødig synlig.	Gaskets are correctly applied and do not degrade product appearance (i.e. loose ends or excessive visible exposure).
✓	Dørpakninger er godt limt.	Door gaskets are firmly glued/fixed to the door.
✓	Dørpakninger har tilfredsstillende pakningstrykk.	Door gaskets provide satisfactory sealing.
✓	Sjekk at det ikke "lyser gjennom" i dørpakning eller andre sammenføyninger.	Check for "light through" at door seals and other relevant locations.
✓	Trekkhender osv fungerer normalt.	The function of air valve handle etc is normal.

Jøtul bekrefter herved at dette produktet er kontrollert og funnet å være i samsvar med våre kvalitetsnormer.	Jøtul hereby confirm that this product has been QC inspected and found to comply with our quality standards.	
Lot#/Serie nr.	Checked by/ kontrollert av	Date/Dato:

Møklegaard's Trykkeri AS, June 2008
Cat. no. 221022
Draw.no. 4-4200-P04

Jøtul arbeider kontinuerlig for om mulig å forbedre sine produkter, og vi forbeholder oss retten til å endre spesifikasjoner, farger og utstyr uten nærmere kunngjøring.

Jøtul bemüht sich ständig um die Verbesserung seiner Produkte, deshalb können Spezifikationen, Farben und Zubehör von den Abbildungen und den Beschreibungen in der Broschüre abweichen.

Jøtul pursue a policy of constant product development. Products supplied may therefore differ in specification, colour and type of accessories from those illustrated and described in the brochure.

Jøtul vise sans cesse à améliorer ses produits. C'est pourquoi, il se réserve le droit de modifier les spécifications, couleurs et équipements sans avis préalable.

Kvalitet

Jøtul AS arbeider etter et kvalitetssikringssystem basert på NS-EN ISO 9001 for utvikling, produksjon og salg av ildsteder. Vår kvalitetspolitikk skal gi kundene den trygghet og kvalitetsopplevelse som Jøtul har stått for siden bedriftens historie startet i 1853.

Qualität

Jøtul AS hat ein Qualitätssicherungssystem, das sich bei Entwicklung, Produktion und Verkauf von Öfen und Kaminen nach NS-EN ISO 9001 richtet. Diese Qualitätspolitik vermittelt unseren Kunden ein Gefühl von Sicherheit und Qualität, für das Jøtul mit seiner langjährigen Erfahrung seit der Firmengründung im Jahre 1853 steht.

Quality

Jøtul AS has a quality system that conforms to NS-EN ISO 9001 for product development, manufacturing, and distribution of stoves and fireplaces. This policy gives our customers quality and safety piece of mind as a result of Jøtul's vast experience dating back to when the company first started in 1853.

Qualité

Le système de contrôle de la qualité de Jøtul AS est conforme à la norme NS-EN ISO 9001 relative à la conception, à la fabrication et à la distribution de poêles, foyers et inserts. Cette politique nous permet d'offrir à nos clients une qualité et une sécurité reposant sur la vaste expérience accumulée par Jøtul depuis sa création en 1853.

Dette ildstedet er kontrollert av:
Dieses Produkt ist geprüft von:
This product has been controlled by:
Ce produit a été contrôlé par :



Jøtul AS
P.o. box 1411
N-1602 Fredrikstad
Norway

Date: _____

Sign: _____