

Jøtul F 270

Tilleggsutstyr/Optional equipment

NO/DK	- Monterings- og bruksanvisning	2
SE	- Monterings- och bruksanvisning	3
GB	- Installation and Operating Instructions	4
FR	- Manuel d'installation et d'utilisation	5
ES	- Instrucciones para instalación	6
IT	- Manuale di installazione ed uso	7
DE	- Montage- und Bedienungsanleitung	8
NL	- Installatie- en montagehandleiding	9
	Figures/Drawings	10

1.0 Klebersteinpanel/Soapstone panel

2.0 Glasspanel-side/Glass panel - side

3.0 Glasspanel-dør/Glass panel - door

4.0 Glass topplate/Glass top plate

5.0 Kleberstein topplate/Soapstone top plate



Monterings- og bruksanvisningen må oppbevares under hele produktets levetid. These instructions must be kept for future references. Wir empfehlen Ihnen, die Montage- und Bedienungsanleitung für spätere Zwecke sorgfältig aufzubewahren. Ce document doit être conservé pendant toute la vie de l'appareil.

NORGE/DANMARK

1.0 Klebersteinspanel

Klebersteinspanelene leveres i ett kolli som består av 4 stk paneler og 4 stk braketter. De to øvre brakettene er like, mens de to nedre er forskjellige. Merk at den lengste delen av braketten skal vende bakover.

Montering

1. Fest de øvre og nedre brakettene med skruene som står i bunn- og topplaten (se fig. 3A og 4B).
2. I klebersteinen er det skrudd inn en hylse både oppe og nede (se fig. 5C).
3. Sett klebersteinene ned på braketten med den rette siden ut (se fig. 5D). Skru løst inn vedlagte umbracoskruer gjennom braketten og inn i hylsen.
5. Hold panelene godt fast og fest oppe på samme måte.
6. Juster panelene og stram til umbracoskruene både oppe og nede.

2.0 Glasspanel - side

Glasspanelene leveres i ett kolli som består av 2 stk paneler og 4 stk braketter.

De to øvre brakettene er like, mens de to nedre er forskjellige. Merk at den lengste delen av braketten skal vende bakover.

Montering

1. Fest de nedre brakettene med skruene som står i bunnplaten (se fig. 1A). Merk at den bøyde kanten skal vende mot glasset.
2. For å unngå gnissing av glass mot metall, legges en liten pakningsbit rundt glasset (se fig. 6).
3. Plasser glasset godt ned i sporet, hold det inntil ildstedets side, og sett på øvre brakett.
4. Fest braketten til produktet med skruene i toppen (se fig. 2).

3.0 Glasspanel - dør

Glasspanel til dør leveres i ett kolli som består av 1 stk glasspanel og 2 stk braketter.

Montering

1. Åpne døren.
2. Løsne pakningen forsiktig fra skruen i nedkant (se fig. 8A).
3. Skru ut de 4 skruene oppe og nede (se fig. 8B og 8C).
4. Sett på nedre brakett og fest med de samme skruene. Merk at den bøyde kanten skal vende mot glasset.
5. For å unngå gnissing av glass mot metall, legges en liten pakningsbit rundt glasset (se fig. 6).
6. Plasser glasset godt ned i sporet og hold det inntil døren.
7. Sett på øvre brakett og fest den med de samme skruene (se fig. 8D).
8. Juster låsemekanismen på innsiden av døren (9 A), slik at håndtaket(B) ikke berører nedre glassbrakett (C).

4.0 Topplate i glass

Topplaten i glass leveres i ett kolli.

Montering

1. Løft vekk luftring og skål.
2. Legg glassplaten oppå topplaten.
3. Legg luftringen med skålen tilbake og dreid den slik at den kommer i lik høyde med glassplaten.

5.0 Topplate i kleberstein

Topplaten i kleberstein leveres i ett kolli.

Montering

1. Løft vekk luftring og skål.
2. Legg klebersteinsplaten oppå topplaten.
3. Legg luftringen med skålen tilbake i sporet i klebersteinsplaten.

1.0 Täljstenspanel

Täljstensplattorna levereras i ett kolli som består av 4 st. paneler och 4 st. fästbrickor. De två övre fästbrickorna är likadana, medan de två nedre är olika. Observera att den längsta delen av fästbrickan ska vändas bakåt.

Montering

1. Fäst de övre och nedre fästbrickorna med skruvarna som står i i botten- och topplåten (se fig. 3A och 4B).
2. I täljstenen finns en hylsa iskruvad både uppe och nere (se fig. 5C).
3. Sätt täljstenarna på fästbrickan med rätt sida utåt (fig. 5D). Skruva fast de bifogade umbraco-skruvarna löst genom fästbrickan och in i hylsan.
5. Håll fast panelerna ordentligt och fäst dem på samma sätt.
6. Justera panelerna och dra åt umbraco-skruvarna både uppe och nere.

2.0 Glaspanel – sida

Glaspanelerna levereras i ett kolli som består av 2 st. paneler och 4 st. fästbrickor.

De två övre fästbrickorna är likadana, medan de två nedre är olika. Observera att den längsta delen av fästbrickan ska vändas bakåt.

Montering

1. Montera de nedre fästbrickorna med skruvarna som står på bottenplåten (se fig. 1A). Observera att den böjda kanten ska vara vänd mot glaset.
3. För att undvika att glaset gnisslar mot metall läggs en liten bit packning runt glaset (se fig. 6).
4. Lägg glaset ordentligt ner i spåret, håll det intill eldstadens sida och sätt på den övre spännbrickan.
5. Skruva fast fästbrickan i produkten med skruvarna i topplåten (se fig. 2).

3.0 Glaspanel – lucka

Glaspanelen till lucka levereras i ett kolli som består av 1 st. glaspanel och 2 st. fästbrickor.

Montering

1. Öppna luckan.
2. Lossa försiktigt packningen från skruvarna i nederkant (se fig. 8A).
3. Skruva ur de fyra skruvarna uppe och nere (se fig. 8B och 8C).
4. Sätt fast den nedre fästbrickan och dra åt med samma skruvar. Observera att den böjda kanten ska vara vänd mot glaset.
5. För att undvika att glaset gnisslar mot metall läggs en liten bit packning runt glaset (se fig. 6).
6. Placera glaset ordentligt ner i spåret och håll det intill luckan.
7. Sätt fast den övre fästbrickan och fäst den med samma skruvar (se fig. 8 D).

4.0 Topplatta av glas

Topplattan av glas levereras i ett paket.

Montering

1. Lyft bort luftringen och skålen.
2. Lägg glasplattan på topplåten.
3. Lägg tillbaka luftringen med skålen och vrid den så att den kommer i höjd med glasplattan.

5.0 Topplatta av täljsten

Topplattan av täljsten levereras i ett kolli.

Montering

1. Lyft bort luftringen och skålen.
2. Lägg täljstensplattan på topplåten.
3. Lägg tillbaka luftringen med skålen i spåret i täljstensplattan.

ENGLISH

1.0 Soapstone panel

Soapstone panels are supplied in a single pack comprising 4 panels and 4 brackets. The top two brackets are identical, but the bottom two are different. *Note that the longest section of the bracket must be facing backwards.*

Installation

1. Fix the top and bottom brackets using the screws in the bottom and top plates (see **fig. 3A and 4B**).
2. There is a sleeve screwed into the soapstone panels both top and bottom (see **fig. 5C**).
3. Place the soapstone panels on the bracket with the plain side facing out (**fig. 5D**). Insert the enclosed Allen screws loosely through the bracket and into the sleeve.
5. Hold the panels tightly and fix the top in the same way.
6. Adjust the panels and tighten the Allen screws both top and bottom.

2.0 Glass panel - side

Glass panels are supplied in a single pack comprising 2 panels and 4 brackets.

The top two brackets are identical, but the bottom two are different. Note that the longest section of the bracket must be facing backwards.

Installation

1. Fix the bottom brackets using the screws in the bottom plate (see **fig. 1**). Note that the curved edge must be facing the glass.
2. To prevent the glass from rubbing against the metal, add a small piece of gasket around the glass (see **fig. 6**).
3. Place the glass panel right into the groove, hold it right up against the side of the fireplace and add the top bracket.
4. Fix the bracket to the fireplace using the screws in the top (see **fig. 2**).

3.0 Glass panel - door

The glass panel for the door is supplied in a single pack comprising 1 glass panel and 2 brackets.

Installation

1. Open the door.
2. Carefully loosen the gasket from the screw at the bottom edge (see **fig. 8A**).
3. Loosen the 4 screws top and bottom (see **Fig. 8B and 8C**).
4. Add the lower bracket and fix using the same screws. Note that the curved edge must be facing the glass.
5. To prevent the glass from rubbing against the metal, add small pieces of gasket around the glass (see **fig. 6**).
6. Place the glass right into the groove and hold it right up against the door.
7. Add the top bracket and fix it using the same screws (see **Fig. 8D**).

4.0 Glass top plate

The glass top plate is supplied in a single pack.

Installation

1. Lift off the air grid and bowl.
2. Place the glass plate on the top plate.
3. Replace the air grid and bowl and rotate the plate so that it is at the same height as the glass plate.

5.0 Soapstone top plate

The soapstone top plate is supplied in a single pack.

Installation

1. Lift off the air grid and bowl.
2. Place the soapstone plate on the top plate.
3. Replace the air grid and bowl in the groove in the soapstone plate.

1.0 Panneau en stéatite

Les panneaux en stéatite sont fournis dans un même emballage comprenant 4 panneaux et 4 supports. Les deux supports supérieurs sont identiques, contrairement aux deux supports inférieurs. Notez que la section la plus longue du support doit être tournée vers l'arrière.

Installation

1. Fixez la partie supérieure et inférieure des supports dans les plaques inférieure et supérieure à l'aide des vis (**voir les fig. 3A et 4B**).
2. Un manchon est vissé en haut et en bas des panneaux en stéatite (**voir la fig. 5C**).
3. Placez les panneaux en stéatite sur le support en veillant à ce que la face lisse soit tournée vers l'extérieur (**fig. 5D**). Insérez les vis Allen fournies dans le trou du support et dans le manchon sans les visser.
5. Maintenez fermement les panneaux et fixez la partie supérieure de la même façon.
6. Ajustez les panneaux et serrez les vis Allen du haut et du bas.

2.0 Plaque en verre – face latérale

Les plaques en verre sont fournies dans un même emballage comprenant 2 plaques et 4 supports.

Les deux supports supérieurs sont identiques, contrairement aux deux supports inférieurs. Notez que la section la plus longue du support doit être tournée vers l'arrière.

Installation

1. Fixez les supports inférieurs dans la plaque inférieure à l'aide des vis (**voir la fig. 1A**). Notez que le bord recourbé doit être placé contre le verre.
2. Pour éviter que le verre ne frotte contre le métal, ajoutez un petit joint autour de la plaque de verre (**voir la fig. 6**).
3. Placez la plaque de verre dans la rainure, tenez-la droite contre la face latérale de la sole foyère et ajoutez le support supérieur.
4. Fixez le support supérieur à la sole foyère avec les vis (**voir la fig. 2**).

3.0 Plaque en verre - porte

La plaque en verre pour la porte est fournie dans un même emballage comprenant une plaque en verre et deux supports.

Installation

1. Ouvrez la porte.
2. Desserrez doucement la vis du joint au niveau du bord supérieur (**voir la Fig. 8A**).
3. Desserrez les 4 vis du haut et du bas (**voir les fig. 8B et 8C**).
4. Ajoutez le support inférieur et fixez-le à l'aide des mêmes vis. Notez que le bord recourbé doit être placé contre le verre.
5. Pour éviter que le verre ne frotte contre le métal, ajoutez un petit joint autour de la plaque de verre (**voir la fig. 6**).
6. Placez la plaque en verre dans la rainure et tenez-la droite contre la porte.
7. Ajoutez le support supérieur et fixez-le à l'aide des mêmes vis (**voir la fig. 8D**).

4.0 Couvercle en verre

Le couvercle en verre est fourni dans un même emballage.

Installation

1. Retirez la grille d'aération et la cuve.
2. Placez la plaque en verre sur le couvercle.
3. Reposez la grille d'aération et la cuve et faites pivoter le couvercle afin qu'il soit à la même hauteur que le verre.

5.0 Couvercle en stéatite

Le couvercle en stéatite est fourni dans un même emballage.

Installation

1. Retirez la grille d'aération et la cuve.
2. Placez le panneau en stéatite sur le couvercle.
3. Reposez la grille d'aération et la cuve dans la rainure du panneau en stéatite.

ESPAÑOL

1.0 Panel de esteatita

Los paneles de esteatita se suministran en un paquete individual que contiene 4 paneles y 4 soportes. Los dos soportes superiores son idénticos, pero los inferiores son distintos. Tenga en cuenta que la sección más larga del soporte debe ir hacia delante.

Instalación

1. Fije los soportes superiores e inferiores con ayuda de los tornillos de las placas inferior y superior (vea las figuras 3A y 4B).
2. Tanto los paneles de esteatita superiores como inferiores llevan atornillado un manguito (vea la figura 5C).
3. Coloque los paneles de esteatita en el soporte con la cara lisa hacia afuera (fig. 5D). Inserte los tornillos Allen adjuntos sin apretarlos a través del soporte en el manguito.
4. Sujete bien los paneles y fije la parte superior apretándola bien.
6. Ajuste los paneles y apriete los tornillos Allen tanto superiores como inferiores.

2.0 Panel de cristal - lateral

Los paneles de cristal se suministran en un paquete individual que contiene 2 paneles y 4 soportes. Los dos soportes superiores son idénticos, pero los inferiores son distintos. Tenga en cuenta que la sección más larga del soporte debe ir hacia delante.

Instalación

1. Fije los soportes inferiores utilizando los tornillos de la placa inferior (vea la figura 1A). Tenga en cuenta que el borde curvado debe mirar hacia el cristal.
2. Para impedir que el cristal roce contra el metal, coloque una pequeña junta alrededor del cristal (vea la figura 6).
3. Coloque el panel de cristal en el surco, manténgalo derecho contra el lateral de la estufa y coloque el soporte superior.
4. Fije el soporte a la estufa con los tornillos de la parte superior (vea la figura 2).

3.0 Panel de cristal - puerta

El panel de cristal de la puerta se suministra en un paquete individual que contiene 1 panel de cristal y 2 soportes.

Instalación

1. Abra la puerta.
2. Afloje con cuidado la junta del tornillo del borde inferior (vea la figura 8A).
3. Afloje los 4 tornillos superiores e inferiores (vea las figuras 8B y 8C).
4. Coloque el soporte inferior y fijelo con los mismos tornillos. Tenga en cuenta que el borde curvado debe mirar hacia el cristal.
5. Para impedir que el cristal roce contra el metal, coloque una pequeña junta alrededor del cristal (vea la figura 6).
6. Coloque el cristal en el surco y manténgalo derecho contra la puerta.
7. Coloque el soporte superior y fijelo con ayuda de los mismos tornillos (vea la figura 8D).

4.0 Placa superior de cristal

La placa superior de cristal se suministra en un paquete individual.

Instalación

1. Levante la rejilla de aire y la cazoleta y retírelas.
2. Coloque la placa de cristal sobre la placa superior.
3. Vuelva a colocar la rejilla de aire y la cazoleta y gire la placa de modo que quede a la misma altura que la placa de cristal.

5.0 Placa superior de esteatita

La placa superior de esteatita se suministra en un paquete individual.

Instalación

1. Levante la rejilla de aire y la cazoleta y retírelas.
2. Coloque la placa de esteatita sobre la placa superior.
3. Vuelva a colocar la rejilla de aire y la cazoleta en el surco de la placa de esteatita.

1.0 Pannello in pietra ollare

I pannelli in pietra ollare vengono forniti in un singolo imballo contenente 4 pannelli e 4 supporti. I due supporti superiori sono uguali, mentre i due inferiori sono diversi. La sezione lunga dei supporti deve essere rivolta verso la parte posteriore.

Installazione

1. Fissare i supporti superiore e inferiore alle piastre superiore e inferiore utilizzando le viti (**vedere Fig. 3A e 4B**).
2. In entrambi i pannelli superiore e inferiore in pietra ollare è avvitato un manicotto (vedere **Fig. 5C**).
3. Posizionare sul supporto i pannelli in pietra ollare, con il lato piano rivolto verso l'esterno (**fig. 5D**). Inserire attraverso il supporto e il manicotto le viti Allen fornite, lasciandole lente.
5. Tenere saldamente i pannelli e fissare la parte superiore nello stesso modo.
6. Regolare i pannelli e stringere le viti Allen superiori e inferiori.

2.0 Pannello in vetro - lato

I pannelli in vetro vengono forniti in un singolo imballo contenente 2 pannelli e 4 supporti.

I due supporti superiori sono uguali, mentre i due inferiori sono diversi. La sezione lunga dei supporti deve essere rivolta verso la parte posteriore.

Installazione

1. Fissare i supporti inferiori alla piastra inferiore utilizzando le viti (**vedere Fig. 1A**). Il bordo curvo deve essere rivolto verso il vetro.
2. Fissare le guarnizioni sui supporti, come mostrato nella **Fig. 6**.
3. Per evitare che il vetro sfregghi contro il metallo, aggiungere una piccola parte di guarnizione intorno del vetro.
4. Posizionare il pannello in vetro nella scanalatura, tenerlo saldamente contro la parte laterale della stufa e aggiungere il supporto superiore.
5. Fissare il supporto alla stufa utilizzando le viti presenti nella parte superiore (vedere **Fig. 2**).

3.0 Pannello in vetro - sportello

Il pannello in vetro per lo sportello viene fornito in un singolo imballo contenente 1 pannello in vetro e 2 supporti.

Installazione

1. Aprire lo sportello.
2. Allentare delicatamente la guarnizione svitando la vite presente sul bordo inferiore (vedere **Fig. 8A**).
3. Allentare le 4 viti della parte superiore e inferiore (vedere **Fig. 8B e 8C**).
4. Aggiungere il supporto inferiore e fissarlo utilizzando le stesse viti. Il bordo curvo deve essere rivolto verso il vetro.
5. Per evitare che il vetro sfregghi contro il metallo, aggiungere una piccola parte di guarnizione intorno del vetro (vedere **Fig. 6**).
6. Posizionare il vetro nella scanalatura e tenerlo saldamente contro lo sportello.
7. Aggiungere il supporto superiore e fissarlo utilizzando le stesse viti (vedere **Fig. 8D**).

4.0 Piastra superiore in vetro

La piastra superiore in vetro viene fornita in un singolo imballo.

Installazione

1. Sollevare e rimuovere la griglia di ventilazione e il fornello.
2. Posizionare la piastra in vetro sulla piastra superiore.
3. Riposizionare la griglia di ventilazione e il fornello, quindi ruotare la piastra in modo che sia alla stessa altezza della piastra in vetro.

5.0 Piastra superiore in pietra ollare

La piastra superiore in pietra ollare viene fornita in un singolo imballo.

Installazione

1. Sollevare e rimuovere la griglia di ventilazione e il fornello.
2. Posizionare la piastra in pietra ollare sulla piastra superiore.
3. Riposizionare la griglia di ventilazione e il fornello nella scanalatura presente nella piastra in pietra ollare.

1.0 Specksteinverkleidungen

Specksteinverkleidungen werden als Set in einem Paket geliefert. Das Paket enthält vier Verkleidungen und vier Halterungen. Die beiden oberen Halterungen sind identisch, die beiden unteren unterscheiden sich jedoch. Achten Sie darauf, dass der längere Abschnitt der Halterungen nach hinten weisen muss.

Montage

1. Befestigen Sie die oberen und unteren Halterungen mit den Schrauben in der Boden- bzw. Deckelplatte (siehe **Abb. 3A und 4B**).
2. Die Specksteinverkleidungen besitzen an der Ober- und Unterkante eingeschraubte Gewindehülsen (siehe **5C**).
3. Setzen Sie die Specksteinverkleidung auf die Halterung. Achten Sie darauf, dass die glatte Seite außen liegt (siehe **5D**). Drehen Sie die beiliegenden Inbusschrauben lose durch die Halterung in die Gewindehülse ein.
5. Halten Sie die Verkleidung gegen den Ofen, und befestigen Sie sie an der Oberkante auf die gleiche Weise wie an der Unterkante.
6. Richten Sie die Verkleidungen aus, und ziehen Sie die Inbusschrauben oben und unten fest.

2.0 Glasverkleidungen - seitlich

Glasverkleidungen werden als Set in einem Paket geliefert. Das Paket enthält zwei Verkleidungen und vier Halterungen. Die beiden oberen Halterungen sind identisch, die beiden unteren unterscheiden sich jedoch. Achten Sie darauf, dass der längere Abschnitt der Halterungen nach hinten weisen muss.

Montage

1. Befestigen Sie die unteren Halterungen mit den Schrauben in der Bodenplatte (siehe **Abb. 1A**). Beachten Sie, dass die abgerundete Kante zum Glas hin weisen muss.
2. Setzen Sie kleine Dichtungsstücke um das Glas auf (siehe **Abb. 6**), um zu vermeiden, dass das Glas direkten Kontakt mit Metall hat.
3. Setzen Sie die Glasverkleidung in die Nut des unteren Halters ein. Halten Sie die Glasverkleidung gegen die Seite des Ofens, und bringen Sie die obere Halterung an.
4. Befestigen Sie die obere Halterung mit den Schrauben in der Deckelplatte am Ofen (siehe **Abb. 2**).

3.0 Glasverkleidungen - Tür

Die Glasverkleidung für die Tür wird als Set in einem Paket geliefert. Das Paket enthält eine Glasverkleidung und zwei Halterungen.

Montage

1. Öffnen Sie die Tür.
2. Lösen Sie die Dichtung von der Schraube an der Unterkante vorsichtig (siehe **Abb. 8A**).
3. Lösen Sie die vier Schrauben oben und unten (siehe **Abb. 8B und 8C**).
4. Setzen Sie die untere Halterung an, und befestigen Sie sie mit den vorhandenen Schrauben. Beachten Sie, dass die abgerundete Kante zum Glas hin weisen muss.
5. Setzen Sie kleine Dichtungsstücke um das Glas auf (siehe **Abb. 6**), um zu vermeiden, dass das Glas direkten Kontakt mit Metall hat.
6. Setzen Sie die Glasverkleidung in die Nut ein, und halten Sie sie aufrecht gegen die Tür.
7. Setzen Sie die obere Halterung an, und befestigen Sie sie mit den vorhandenen Schrauben (siehe **Abb. 8D**).

4.0 Glasdeckelplatte

Die Glasdeckelplatte wird in einem einzelnen Paket geliefert.

Montage

1. Heben Sie Luftrost und Mulde ab.
2. Legen Sie die Glasplatte auf die Deckelplatte.
3. Bringen Sie Luftrost und Mulde wieder an, und drehen Sie die Platte so, dass sie auf einer Höhe mit der Glasplatte liegt.

5.0 Speckstein-Deckelplatte

Die Speckstein-Deckelplatte wird in einem einzelnen Paket geliefert.

Montage

1. Heben Sie Luftrost und Mulde ab.
2. Legen Sie die Specksteinplatte auf die Deckelplatte.
3. Setzen Sie Luftrost und Mulde in die Nut der Specksteinplatte ein.

1.0 Speksteenpaneel

Panelen van speksteen worden geleverd in één pakket bestaande uit 4 panelen en 4 beugels. De bovenste twee beugels zijn identiek, de onderste twee zijn verschillend. Zorg ervoor dat het langste deel van de beugel aan de achterkant zit.

Installatie

1. Schroef de bovenste en onderste beugels vast op de onder- en bovenplaat (zie **afb. 3A en 4B**).
2. Zowel aan de boven- als onderkant is er een bus in de speksteenpanelen geschroefd (zie **afb. 5C**).
3. Plaats de speksteenpanelen op de beugel met de gladde zijde naar buiten (**5D**). Schroef de ingesloten Allen-schroeven losjes in de beugel en in de bus.
5. Houd de panelen stevig vast en zet de bovenkant op dezelfde manier vast.
6. Stel de panelen bij en draai de Allen-schroeven aan de boven- en onderkant aan.

2.0 Glazen paneel - zijkant

Glazen panelen worden geleverd in één pakket bestaande uit 2 panelen en 4 beugels.

De bovenste twee beugels zijn identiek, de onderste twee zijn verschillend. Zorg ervoor dat het langste deel van de beugel aan de achterkant zit.

Installatie

1. Schroef de onderste beugels in de onderplaat (zie **afb. 1A**). Zorg dat de gebogen kant aan de zijde van het glas zit.
2. Om te voorkomen dat het glas tegen het metaal schuurt, plaatst u een kleine stukje afdichting om het glas (zie **afb. 6**).
3. Zet het glazen paneel rechtop in de groef, houd het tegen de zijkant van de haard aan en plaats de bovenste beugel.
4. Schroef de beugel aan de bovenkant vast in de haard (zie **afb. 2**).

3.0 Glazen paneel - deur

Het glazen paneel voor de deur wordt geleverd in één pakket bestaande uit 1 glazen paneel en 2 beugels.

Installatie

1. Open de deur.
2. Maak de afdichting voorzichtig los van de schroef aan de onderkant (zie **afb. 8A**).
3. Draai de 4 schroeven aan de boven- en onderkant los (zie **afb. 8B en 8C**).
4. Zet de onderste beugel met dezelfde schroeven vast. Zorg dat de gebogen kant aan de zijde van het glas zit.
5. Om te voorkomen dat het glas tegen het metaal schuurt, plaatst u een kleine stukje afdichting om het glas (zie **afb. 6**).
6. Zet het glas rechtop in de groef en houd het tegen de deur aan.
7. Zet de bovenste beugel met dezelfde schroeven vast (zie **afb. 8D**).

4.0 Glazen afdekplaat

De glazen afdekplaat wordt geleverd in één pakket.

Installatie

1. Til het luchtrooster en de kom op.
2. Plaats de glasplaat op de bovenplaat.
3. Plaats het luchtrooster en de kom terug en draai de plaat waarbij deze op dezelfde hoogte als de glasplaat komt.

5.0 Afdekplaat van speksteen

De afdekplaat van speksteen wordt geleverd in één pakket.

Installatie

1. Til het luchtrooster en de kom op.
2. Plaats de speksteenplaat op de bovenplaat.
3. Plaats het luchtrooster en de kom terug in de groef van de speksteenplaat.

Fig. 1

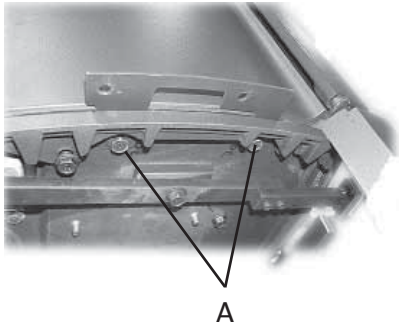

Fig. 2

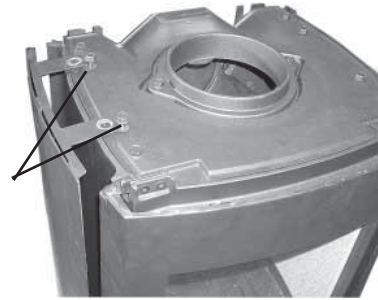

Fig. 3

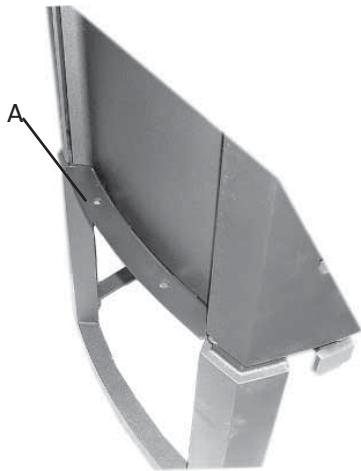

Fig. 4

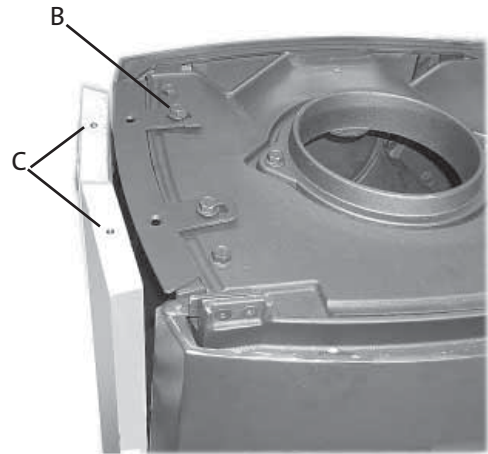

Fig. 5

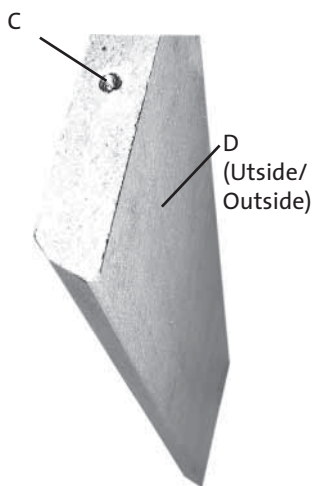

Fig. 6



Fig. 7



Fig. 8



Fig. 9

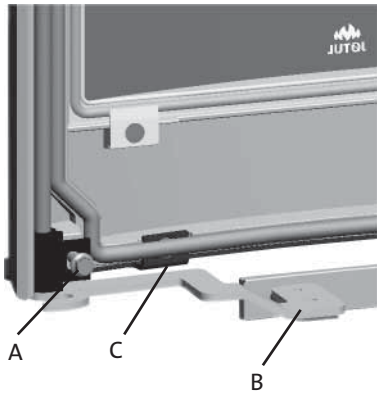

Cat.no. 221566-P04
Jøtul AS, Jan. 2011

Jøtul arbeider kontinuerlig for om mulig å forbedre sine produkter, og vi forbeholder oss retten til å endre spesifikasjoner, farger og utstyr uten nærmere kunngjøring.

Jøtul bemüht sich ständig um die Verbesserung seiner Produkte, deshalb können Spezifikationen, Farben und Zubehör von den Abbildungen und den Beschreibungen in der Broschüre abweichen.

Jøtul pursue a policy of constant product development. Products supplied may therefore differ in specification, colour and type of accessories from those illustrated and described in the brochure.

Jøtul vise sans cesse à améliorer ses produits. C'est pourquoi, il se réserve le droit de modifier les spécifications, couleurs et équipements sans avis préalable.

Kvalitet

Jøtul AS arbeider etter et kvalitetssikringssystem basert på NS-EN ISO 9001 for utvikling, produksjon og salg av ildsteder. Vår kvalitetspolitikk skal gi kundene den trygghet og kvalitetsopplevelse som Jøtul har stått for siden bedriftens historie startet i 1853.

Qualität

Jøtul AS hat ein Qualitätssicherungssystem, das sich bei Entwicklung, Produktion und Verkauf von Öfen und Kaminen nach NS-EN ISO 9001 richtet. Diese Qualitätspolitik vermittelt unseren Kunden ein Gefühl von Sicherheit und Qualität, für das Jøtul mit seiner langjährigen Erfahrung seit der Firmengründung im Jahre 1853 steht.

Quality

Jøtul AS has a quality system that conforms to NS-EN ISO 9001 for product development, manufacturing, and distribution of stoves and fireplaces. This policy gives our customers quality and safety piece of mind as a result of Jøtul's vast experience dating back to when the company first started in 1853.

Qualité

Le système de contrôle de la qualité de Jøtul AS est conforme à la norme NS-EN ISO 9001 relative à la conception, à la fabrication et à la distribution de poêles, foyers et inserts. Cette politique nous permet d'offrir à nos clients une qualité et une sécurité reposant sur la vaste expérience accumulée par Jøtul depuis sa création en 1853.

Jøtul AS,
P.O. box 1411
N-1602 Fredrikstad,
Norway

www.jotul.com

