

Jøtul F 3 TD

Jøtul F 3 TD

PL - Instrukcja montażu i dane techniczne	2
Rysunki	5



Jøtul F 3 TD



PL - Przed użyciem prosimy dokładnie przeczytać instrukcje ogólnego użytkownika oraz obsługi.



Instrukcje załączone do produktu należy przechowywać przez cały okres jego użytkowania.

Spis treści

Instrukcja montażu z danymi technicznym

1.0	Zgodność z przepisami	2
2.0	Dane techniczne	2
3.0	Montaż	3
4.0	Obsługa	4
5.0	Wyposażenie opcjonalne.....	4
	Rysunki	5

Instrukcja użytkowania i obsługi

6.0	Środki bezpieczeństwa	2
7.0	Wybór opału	2
8.0	Użytkowanie	2
9.0	Obsługa	3
10.0	Problemy - rozwiązywanie	4

1.0 Zgodność z przepisami

Montaż kominka należy wykonać zgodnie z przepisami obowiązującymi w danym kraju.

W trakcie montażu urządzenia należy przestrzegać wszelkich przepisów lokalnych, jak również przepisów odnoszących się do norm państwowych lub europejskich.

Do produktu dołączono instrukcję montażu z danymi technicznymi oraz instrukcję ogólnego użytkowania oraz obsługi. Instalację można użytkować wyłącznie po kontroli przeprowadzonej przez uprawnionego kontrolera.

Tabliczka z danymi produktu wykonana z materiału żaroodpornego przytwierdzona jest do produktu. Tabliczka ta zawiera informacje dotyczące identyfikacji oraz dokumentacji produktu.

2.0 Dane techniczne

Materiał	żeliwo
Wykończenie	farba czarna
Opał:	drewno
Długość polan max.:	46 cm
Podłączenie:	tylne, górne
Średnica rury dymnej:	Ø 150 mm, min. 177 cm ² Ø 173/160 mm, min. 201 cm ²
Przybliżona waga:	106 kg
Widok i wymiary	patrz rys. 1

Dane techniczne zgodnie z PN-EN 13240

Znamionowa moc grzewcza:	6,5 kW
Zalecany ciąg kominowy:	12 Pa
Wydajność:	79% przy 7,4 kW
Emisja CO (13% O ₂)	0,30%
Temperatura gazów spalinowych:	330° C

Zużycie drewna

Jøtul F 3 TD posiada znamionową moc grzewczą **6,5 kW**. Zużycie drewna przy znamionowym wypromieniowaniu ciepła: ok. **2,1 kg/h**. Innym ważnym czynnikiem właściwego zużycia opału jest odpowiednia długość polan. Prawidłowy rozmiar polan to:

Drewno do rozpałki:

Długość: ok. 30-40 cm
Średnica: 2-5 cm
Ilość: 6-8 sztuk

Drewno opałowe:

Długość: ok. 40 cm
Średnica: ok. 8 cm
Waga: ok. 1,7 kg
Ilość: 2 sztuki

Moc nominalną osiąga się, kiedy dopływ powietrza do rozpalania (rys. 2A) jest całkowicie zamknięty, a dopływ powietrza do spalania jest otwarty w ok. 40% (rys. 2B).

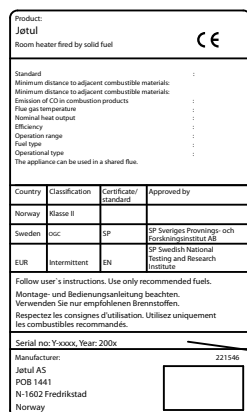

Na każdym z naszych produktów widnieje etykieta pokazująca numer seryjny oraz rok produkcji. Numer ten należy wpisać w miejscu wskazanym w instrukcji obsługi.

Numer ten należy podać przy każdym kontakcie ze sklepem lub firmą Jøtul

Numer seryjny

3.0 Montaż

3.1 Podłoga

Nośność podłoża

Nośność podłoża (podłogi) należy dostosować do parametrów kominka. Por. «2.0 Dane techniczne» w zakresie specyfikacji dotyczącej wagi.

Ochrona podłogi przed zapaleniem

Piece Jøtul F 3 TD posiadają na spodzie osłonę ciepłochronną, chroniącą podłogę przed promieniowaniem i dlatego mogą być stawiane bezpośrednio na drewnianych podłogach zabezpieczonych blachą podłogową grubości min. 0,9 mm lub innym niepalnym materiałem, na powierzchni pokrywającej się z obrysem obudowy kominka.

Zaleca się, aby podłoga, która nie jest przymocowana do podłoża – tzw. podłoga pływająca – została usunięta podczas instalacji.

Wszelkie materiały pokrywające podłogę, wykonane z materiałów łatwopalnych, takich jak linoleum, dywany itd. należy usunąć spod blachy podłogowej.

Wymagania dotyczące zabezpieczenia podłóg łatwopalnych przed kominkiem (patrz rys. 1)

Palna podłoga przed kominkiem musi być zabezpieczona blachą o grubości min. 0,9 mm lub innym niepalnym materiałem.

Przednia płyta ochronna musi być wykonana zgodnie z przepisami prawa krajowego.

W sprawie ograniczeń oraz wymogów dotyczących instalacji prosimy o kontakt z miejscowymi władzami budowlanymi

3.2 Ściana

Odległość od ściany wykonanej z materiałów łatwopalnych zabezpieczonej izolacją (rys. 1)

Wymagania dotyczące izolacji

100 mm wełna mineralna o gęstości 120 kg/m³ z jednostronnym pokryciem folią aluminiową lub min. 30 mm kominkową płytą izolacyjną (pytaj u swego sprzedawcy).

Odległość od ściany z materiału palnego chronionych murem ogniowym (rys.1)

Wymagania dla ściany ogniowej

Ściana ogniowa musi posiadać grubość min. 100 mm i być wykonana z cegły, betonu lub lekkiego betonu. Inne materiały i struktury mogą być stosowane z odpowiednią dokumentacją, oraz spełniać muszą wymogi norm krajowych.

W sprawie ograniczeń oraz wymogów dotyczących instalacji prosimy o kontakt z miejscowymi władzami budowlanymi.

Odległość od ściany z materiału niepalnego (rys. 1)

Pojęcie „ściana z materiału niepalnego” należy rozumieć jako nienośną ścianę wykonaną z cegły lub betonu.

3.3 Strop

Należy zachować minimalną odległość 1000 mm pomiędzy piecem, a stropem wykonanym z materiałów palnych.

3.4 Komin i rury podłączeniowe

- Piec należy podłączyć do kanału dymowego za pomocą rur podłączeniowych przeznaczonych do podłączeń palenisk na paliwa stałe zgodnie ze specyfikacją w «2.0 Dane techniczne».
- Powierzchnia przekroju poprzecznego kanału dymowego musi być co najmniej równa powierzchni przekroju poprzecznego wylotu spalin zgodnie ze specyfikacją w «2.0 Dane techniczne».
- Można podłączyć więcej palenisk na paliwa stałe do tego samego kanału dymowego, jeżeli zezwalają na to przepisy lokalne oraz gdy jest odpowiedni przekrój kanału dymowego.
- Podłączenie do kominu musi być zgodne z instrukcją podłączeń dla tego typu kominów.
- Przed wykonaniem otworów podłączeniowych w kominie, należy przeprowadzić test montażowy w celu wyznaczenia miejsca podłączenia. Minimalne wymiary podłączenia pokazane są na rys. 1.
- Sprawdź czy przewód dymowy na całej swojej długości jest skierowany ku górze aż do połączenia z kominem.
- By umożliwić późniejsze usuwanie sadzy z rur podłączeniowych zastosuj kolano z otworem rewizyjnym.

Zwróć uwagę, aby połączenia były elastyczne, tzn. nie mogą być ciasno spawane. Pozwala to uniknąć powstawaniu pęknięć.

WAŻNE! Prawidłowe i szczelne podłączenie jest istotne dla prawidłowego funkcjonowania produktu.

By uzyskać zalecany ciąg w kominie patrz «2.0 Dane techniczne». Jeśli ciąg jest zbyt silny, należy zainstalować szyber przewodu kominowego w celu zmniejszenia ciągu.

3.5 Przed montażem

Uwaga! Przed rozpoczęciem montażu sprawdź, czy komin nie posiada żadnych uszkodzeń.

Produkt jest ciężki! Należy podnosić oraz montować komin z pomocą innych osób.

1. Rozpakuj piec. By zmniejszyć ciężar produktu wyjmij z jego wnętrza półkę popiołową, króciec dymny i plastikowy woreczek z częściami. Jeśli to konieczne wyjmij także półkę dopalającą i płyty wewnętrzne. Zdejmij górną ścianę pieca. Teraz piec jest lżejszy do przenoszenia i ustawienia w miejscu montażu.
2. Włóż, znajdującą się na czas transportu wewnątrz komory spalania, listwę popiołową w szczelinę w dole otworu drzwiowego. (rys. 2C).
3. Przykręć gałkę klamki drzwiowej (rys. 2D).

Montaż króćca dymnego (rys. 3,4,5)

Piec Jøtul F 3 TD jest fabrycznie przystosowany do tylnego podłączenia wylotu spalin.

- Zamocuj za pomocą wkrętów M6x20 króciec dymny (rys. 3) na tylnym wylocie spalin (rys. 4A).
- Jeżeli piec będzie posiadał górny wylot spalin, zdemontuj ze ściany górnej zaślepkę odkręcając śrubę M6x16 mocującą poprzeczkę (rys. 5A) i umieść ją na tylnym wylocie spalin.
- W odstąpiętych wylocie górnym zamontuj króciec dymny.

Podłączenie do komina

1. Wstępny montaż należy przeprowadzić bez robienia jakichkolwiek otworów w kominie. Odległości do ściany ogniowej (rys. 1).
2. Piec może być podłączony do komina za pomocą rur dymowych średnicy $\varnothing 150$ mm (z zastosowaniem łącznika $\varnothing 150$ o indeksie TS40H019) lub rur $\varnothing 160$ mm (z zastosowaniem redukcji $\varnothing 173/160$) dopuszczonych do podłączeń palenisk na paliwa stałe.
3. Przygotuj taki zestaw rur, aby zarówno w/na króćcu dymnym jak i w przejściu kominowym był 40 mm zakład
4. Postaw piec w pozycji docelowej i zamontuj zestaw rur dymnych. Uszczelnij połączenie rury z króćcem dymnym.

Uwaga! Połączenia rur muszą być szczelne, w innym przypadku tzw. fałszywe powietrze zakłóci działanie kominka.

3.6 Funkcje sterowania (rys. 2)

Po zamontowaniu pieca zawsze należy sprawdzić funkcje sterowania. Powinny one działać prawidłowo i bez oporu.

Jøtul F 3 TD wyposażony jest w następujące funkcje:

Cięgno powietrza do rozpalania (rys. 2A)

po stronie lewej: zamknięte
po stronie prawej: całkowicie otwarte

Cięgno powietrza do spalania (rys. 2B)

po stronie lewej: zamknięte
po stronie prawej: całkowicie otwarte

Zamek w drzwiach (rys. 2D)

W celu otwarcia drzwi należy przekręcić uchwyt w kierunku przeciwnym do ruchu wskazówek zegara.

4.0 Obsługa

Ostrzeżenie! Jakiegokolwiek zmiany w konstrukcji pieca są niedopuszczalne i mogą być przyczyną jego uszkodzenia oraz utraty gwarancji. Należy stosować tylko oryginalne części zamienne.

4.1 Wymiana płyt wewnętrznych, tylnej, bocznych, dopalającej i dennej (rys. 6)

- Wyjmij listwę popiołową (rys. 6A).
- Unieś lekko w przód płytę dopalającą, następnie pochyl w bok i wyjmij z pieca.
- Wyjmij płytę tylną (rys. 6B), płyty boczne (rys. 6C) i denną (rys. 6D).

W celu zamontowania nowych elementów, wykonaj w odwrotnej kolejności te same czynności co w przypadku demontażu.

5.0 Wyposażenie opcjonalne

5.1 Rura $\varnothing 150$ mm łącznik do Jøtul F 3 TD / Jøtul F 8 TD

Czarny lakier mat nr katalogowy TS40H019

5.2 Radiator do Jøtul F 3 TD / Jøtul F 8 TD

Czarna farba proszkowa nr katalogowy TS40K002

5.3 Grill do Jøtul F 3 TD

Stal nierdzewna nr katalogowy TS55A003

5.4 Mechanizm samozamykający drzwi do Jøtul F 3 TD

nr katalogowy 155071

5.5 Krótkie nogi - wysokość 155 mm

Czarny lakier mat nr katalogowy 350173
(tylko gdy podłoga wykonana jest z materiałów niepalnych)

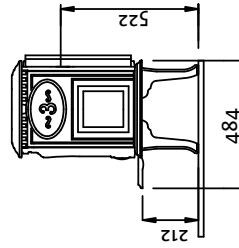
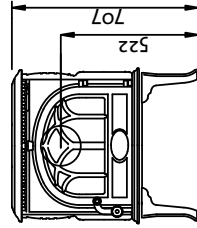
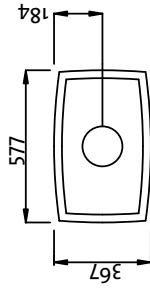

Minimalne wymiary płyty podłogowej
X / Y = zależy od przepisów krajowych.

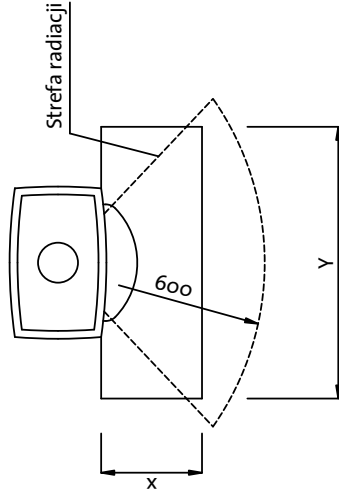

Odległości od palnej ściany.

* Z zamontowaną osłoną blaszaną.

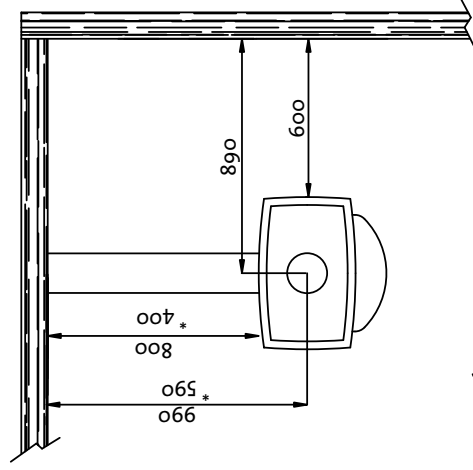

Odległości od niepalnej ściany.

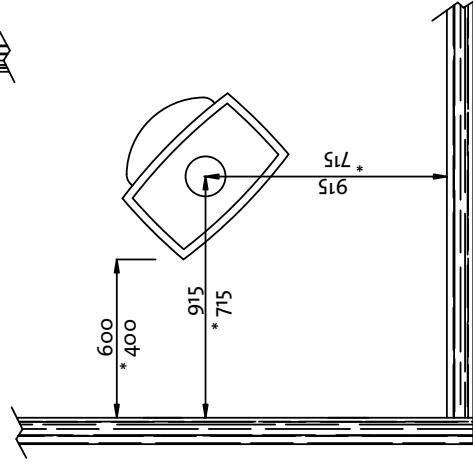
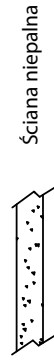
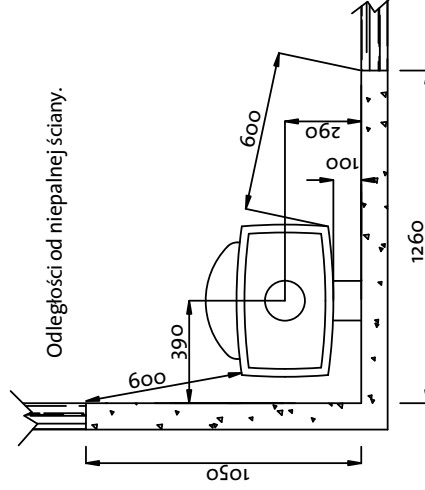

Podane wymiary odnoszą się do produktów niewykończonych. Po malowaniu lub emalowaniu, wymiary mogą się różnić nieznacznie.

Rys. 2

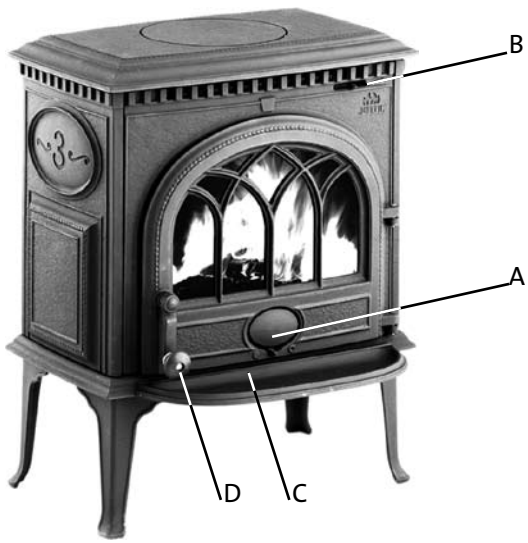

Rys. 3

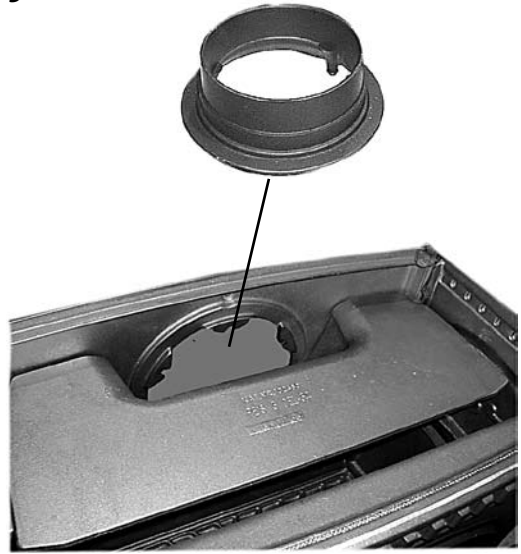

Rys. 4



Rys. 5

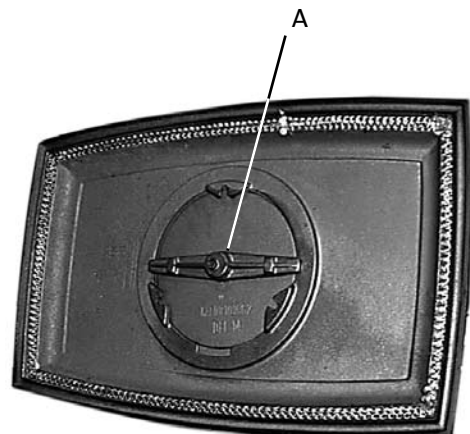

Rys. 6

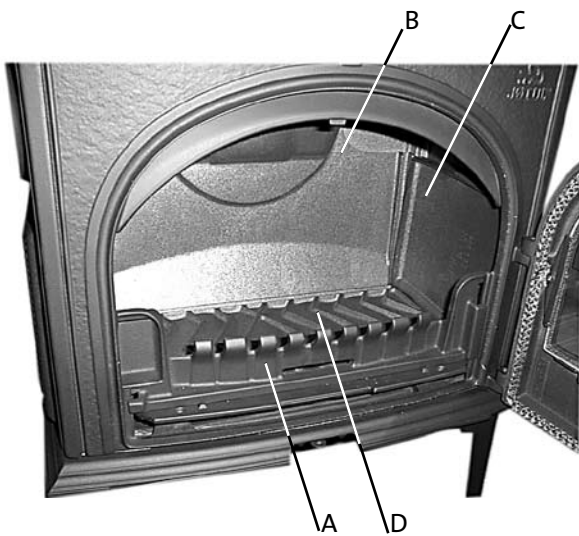

Deklaracja Zgodności CE



Deklaruje z pełną odpowiedzialnością, że wyrób:

Piec wolnostojący typ Jøtul F 3 TD

jest zgodny z postanowieniami normy:

PN-EN 13240:2008



Producent:	Jøtul AS
Adres: Adres do korespondencji:	Langøyveien, 1678 Kråkerøy, Norwegia, P.o. box 1411, 1602 Fredrikstad, Norwegia, Tel. +47 69 35 90 00 Fax + 47 69 35 90 01
Rodzaj produktu:	Piec wolnostojący na paliwo stałe
Typ / Model	Jøtul F 3 TD
Informacje z badań CE	Emisja CO w produktach spalania: 0,30 % Temperatura spalin: 330°C Moc cieplna całkowita: 6,5 kW Efektywność energetyczna: 79% Paliwo: drewno Odstęp od części palnych: 800 mm
Dokumenty odniesienia:	<ul style="list-style-type: none">• Dyrektywa 89/106/EWG• Ustawa o wyrobach budowlanych (Dz. U. Nr 92 poz. 881 z 16 kwietnia 2004)• Norma PN-EN 13240:2008

Gdańsk, sierpień 2009

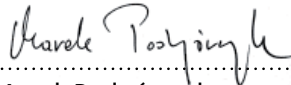
.....
Marek Podgórczyk
Dyrektor Zarządzający

JOTUL POLSKA Spółka z o.o.
ul. Twarda 12 A, 80-871 Gdańsk, Polska
www.jotul.pl

tel. +48 58 340 38 88
fax +48 58 344 96 28
biuro@jotul.pl

Jøtul Polska Sp. z o.o.
Sierpień 2009

Firma Jøtul prowadzi politykę stałego poprawiania i ulepszania swoich wyrobów. Mogą zatem, w każdej chwili, bez uprzedzenia, ulec zmianie specyfikacje, wzornictwo, materiał, czy wymiary. Działanie i wygląd naszych wyrobów zależą od zmiennych czynników, takich jak jakość instalacji i działanie systemu usuwania spalin.

Jakość

Jøtul AS funkcjonuje w oparciu o system kontroli NS-EN ISO 9001 obejmujący rozwój, produkcję i dystrybucję pieców i wkładów kominkowych. Ta polityka daje naszym klientom poczucie bezpieczeństwa i zapewnia najwyższą jakość produktu, co jest wynikiem wieloletnich doświadczeń istniejącej od 1853 roku firmy Jøtul.



Jøtul Polska Sp. z o.o.
Polska, 80-871 Gdańsk
ul. Twarda 12 A
www.kominek.pl